

La voile à l'école



Document réalisé par la commission
« Voile à l'école » des Côtes d'Armor

Avant-propos

Les documents qui suivent ont été réalisés par la commission « voile à l'école » des Côtes d'Armor. Ainsi les professionnels de l'Éducation nationale (Inspecteur de l'Éducation nationale, conseillers pédagogiques, enseignants) et les professionnels du nautisme issus des centres nautiques du département ou du comité départemental de voile ont collaboré pour produire des outils pédagogiques destinés aux écoles.

*Ces documents concernent exclusivement la voile scolaire et s'adressent plus particulièrement **aux maîtres non spécialistes de la voile** qui souhaitent engager leurs classes dans un cycle d'apprentissage. Ils pourront ainsi mieux préparer les activités, les comprendre, les suivre en connaissance de cause, être des interlocuteurs à part entière, lors de l'élaboration du projet. En quelque sorte, ces documents sont une référence, une aide à la préparation du cycle voile de la classe au même titre qu'un document pour la préparation d'une classe de français ou de mathématiques.*

Ils tiennent compte d'une progression pédagogique déclinée sur plusieurs supports.

Sommaire

Présentation

Familiarisation

- Démarche
- Découverte de l'engin flottant, de l'équilibre
- L'équilibre
- Résolution des problèmes d'équilibre
- L'équilibre

Propulsion-direction (sans gréement)

- La démarche
- La propulsion, la direction, l'arrêt 1
- Les pagaies
- La direction 1
- La propulsion, la direction, l'arrêt 2
- Les pagaies
- La direction 2

Une nouvelle force : le vent

- La démarche
- Navigation en poussée
- La voile en poussée

Navigation au largue avec voiles "en poussée"

- La démarche
- Navigation au largue en poussée
- La voile en poussée

Je sais gréer mon optimist

- La démarche
- Exploitation concrète du thème, du schéma (gréer, dégréer, ranger)
- L'optimist + deux pages consacrées à la construction d'une maquette d'optimist

Navigation au vent de travers avec voile standard

- Navigation au vent de travers avec voile standard
- Navigation au vent de travers
- La voile d'optimist. Le vent de travers

Le départ de plage

La démarche

Départ de plage

Le départ de plage

Le face au vent et ses répercussions

La démarche

Contrôle de l'arrêt face au vent

Les manoeuvres

L'arrêt 1

L'arrêt 2

L'arrivée de plage

La démarche

L'arrivée de plage

L'arrivée de plage, vent de travers

La navigation indirecte, le louvoyage

La démarche

Atteindre un point situé au vent

Remontée vers le vent

Les allures

Auto-test

Les allures

Évaluations

Niveau blanc/jaune : fiche de l'enseignant

Niveau blanc/jaune: fiche d'évaluation (élève)

Niveau blanc/jaune : situation d'évaluation

Niveau blanc/jaune: fiche d'évaluation (élève)

Niveau jaune/orange : fiche de l'enseignant

Niveau jaune/orange: fiche d'évaluation (élève)

Niveau jaune/orange : situation d'évaluation

Niveau jaune/orange: fiche d'évaluation (élève)

Lexique

Sécurité

Présentation

CE CAHIER POUR LE MAÎTRE CONTIENT :

- ▶▶ 10 fiches consacrées à l'exposé des thèmes.
- ▶▶ 13 fiches d'exploitation des thèmes.

POUR CHAQUE CHAPITRE MARQUANT LA PROGRESSION PÉDAGOGIQUE EXISTENT :

- ▶▶ une fiche exposant un thème d'activité, avec les objectifs à atteindre et les observations que ne manquera pas de faire le maître.
- ▶▶ une ou deux fiches (ceci dépend du nombre de séances consacrées à un thème donné) toujours composées de la même manière.

D'ABORD LE RAPPEL ...

- du thème ;
- de la nature de l'activité ;
- de la compétence visée.

... PUIS

- la mise en place sur l'eau : c'est-à-dire la situation à proposer aux élèves pour leur permettre de découvrir une notion ou d'appliquer des consignes ;
- l'indication des consignes ;
- le schéma concrétisant la mise en place sur l'eau, la situation proposée ;
- les repères observables afin de guider observations et constats du maître ;
- les remédiations à proposer en situation sur l'eau ou lors du retour à terre. Les remédiations peuvent, dans le cadre d'une pédagogie active, être proposées par les enfants, eux-mêmes observateurs ;
- les remarques ou conclusions que pourront noter les maîtres en vue des séances ultérieures.

Commentaires à propos de l'utilisation des fiches

- ▶▶ Les mises en situation ainsi que la pédagogie appliquée devront être adaptées:
 - *aux conditions climatiques et à la météo du jour ;*
 - *aux conditions de fonctionnement imposées par la nature du plan d'eau et le matériel pédagogique utilisé ;*
 - *aux conditions matérielles d'accueil.*
- ▶▶ Le plan d'eau pourra être aménagé en fonction de la progression pédagogique adoptée (mise en place de pontons, de bouées, facilité de regroupement à terre, sur l'eau...).
- ▶▶ La progression dans l'apprentissage peut être ralentie ou accélérée suivant les acquis des élèves.
- ▶▶ Pour des explications théoriques ou la reconstitution de situations vécues sur l'eau, lors du retour à terre ou dans le bateau de sécurité, il est nécessaire d'utiliser un plan horizontal (maquette, bateau, planche) afin qu'il y ait transfert de la pratique à la représentation mentale sans l'obstacle du plan vertical habituellement employé dans les salles de classe (le tableau noir...).



Thème 1 – Familiarisation sans gréement

Objectifs

- Découvrir un engin flottant.
- Résoudre des problèmes d'équilibre.



Observations

- L'enfant qui monte pour la première fois sur un "OPTIMIST", se trouve confronté à des problèmes d'équilibre, qu'il tente de résoudre par des positions refuges.
- Chaque mouvement qu'il effectue se fait avec de nombreux points d'appui.
- Ces perturbations créent des situations de peur et d'insécurité.

❶ Mise en place sur l'eau

- Bateaux attachés en ligne de file.
- Pas de gréement.
- 3 enfants par bateau.
- Plan d'eau calme.

❷ Consignes

- **Debout** : se déplacer, faire balancer le bateau, faire pencher le bateau à droite à gauche, monter sur les bancs.
- **Assis** : essayer de faire entrer de l'eau dans le bateau.

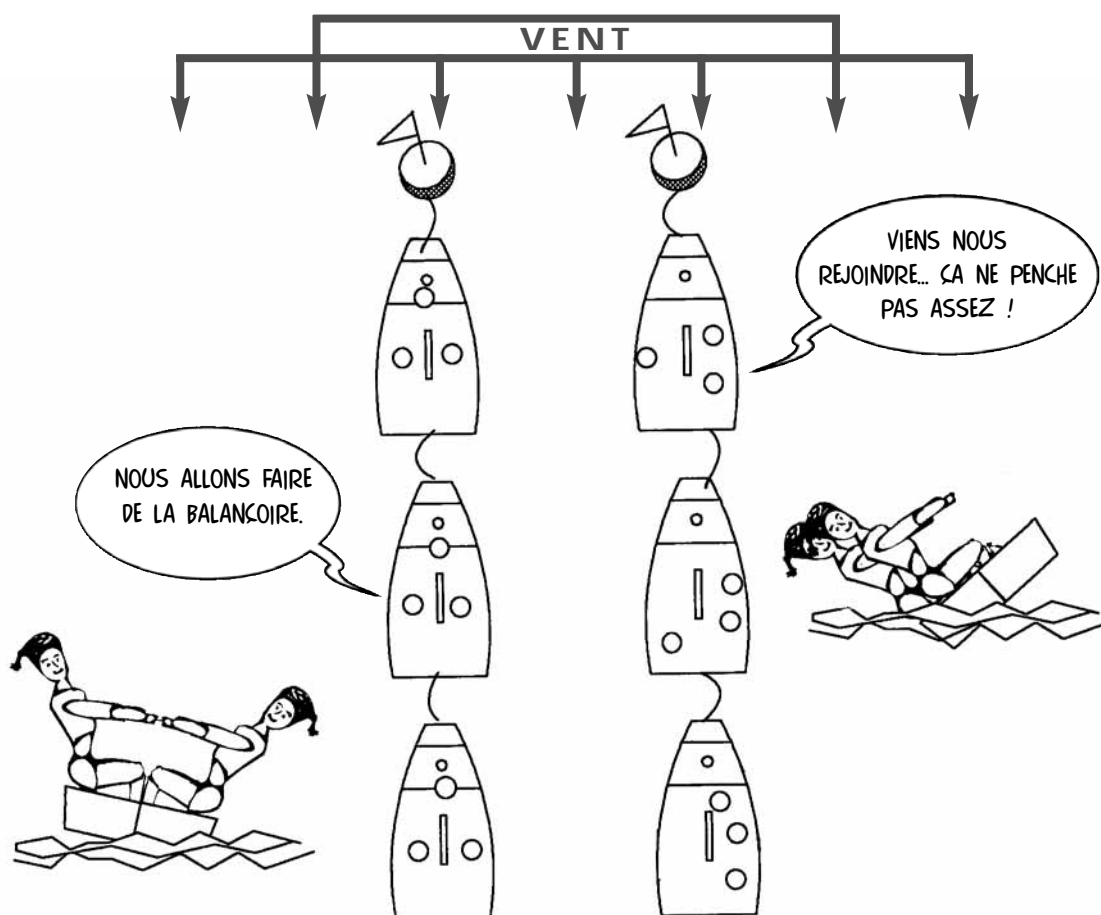

❸ Repères observables

- Déplacements des enfants.
- Nombre d'appuis.
- Chants, cris.
- Dynamisme.
- Amplitude des mouvements de balancier des bateaux.

❹ Remarques

- Le chant traduit la dissociation de la parole et des actions de déplacement.
- Le niveau sonore et d'agitation diminue, ce qui traduit une sécurisation.

Bateau plein d'eau,
bateau pas beau.



L'équilibre

Voici 3 bateaux : place les deux enfants à l'aide d'une croix.

équilibre latéral

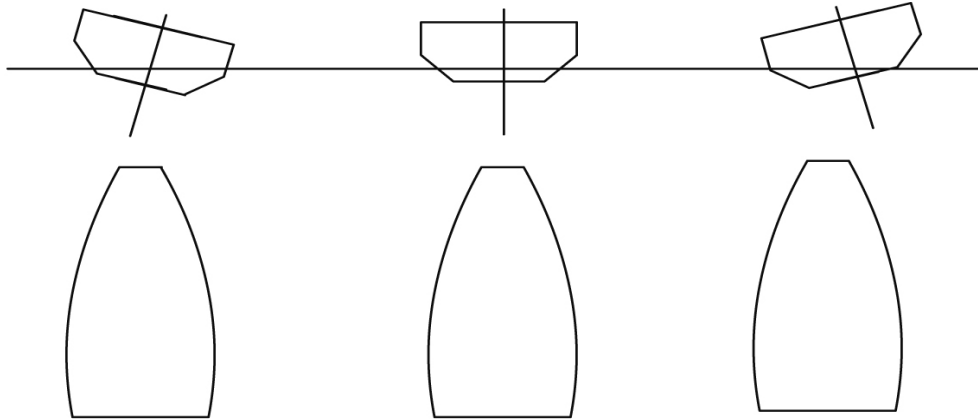

équilibre longitudinal

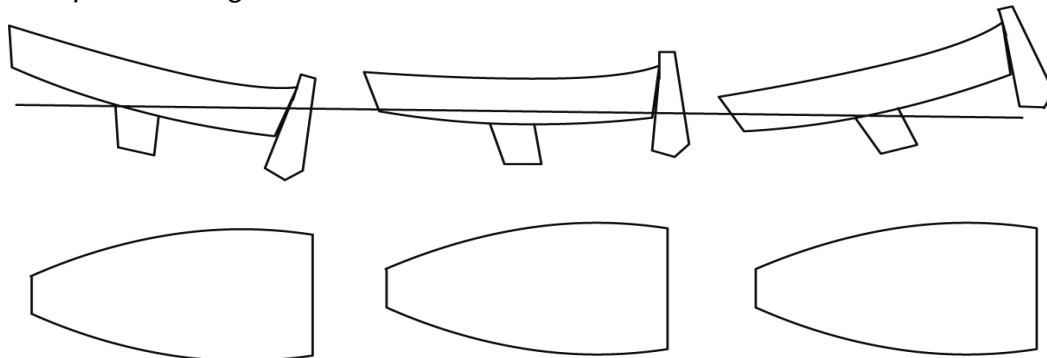

Je suis capable :

- [auto-test]
- de me déplacer sans l'aide de mes mains oui non
 - d'aller debout sur le banc avant oui non
 - de passer d'un bateau à l'autre oui non
 - de mettre le safran oui non
 - de tenir sur une jambe oui non
 - de m'asseoir sur le rebord oui non
 - de faire balancer le bateau oui non
 - de mettre la dérive oui non

❶ Mise en place sur l'eau

- Bateaux sans gréement.
- 1 à 3 enfants par bateau.

❷ Consignes

- Faire le tour du bateau.
- Changer de bateau.
- Lancer le ballon.

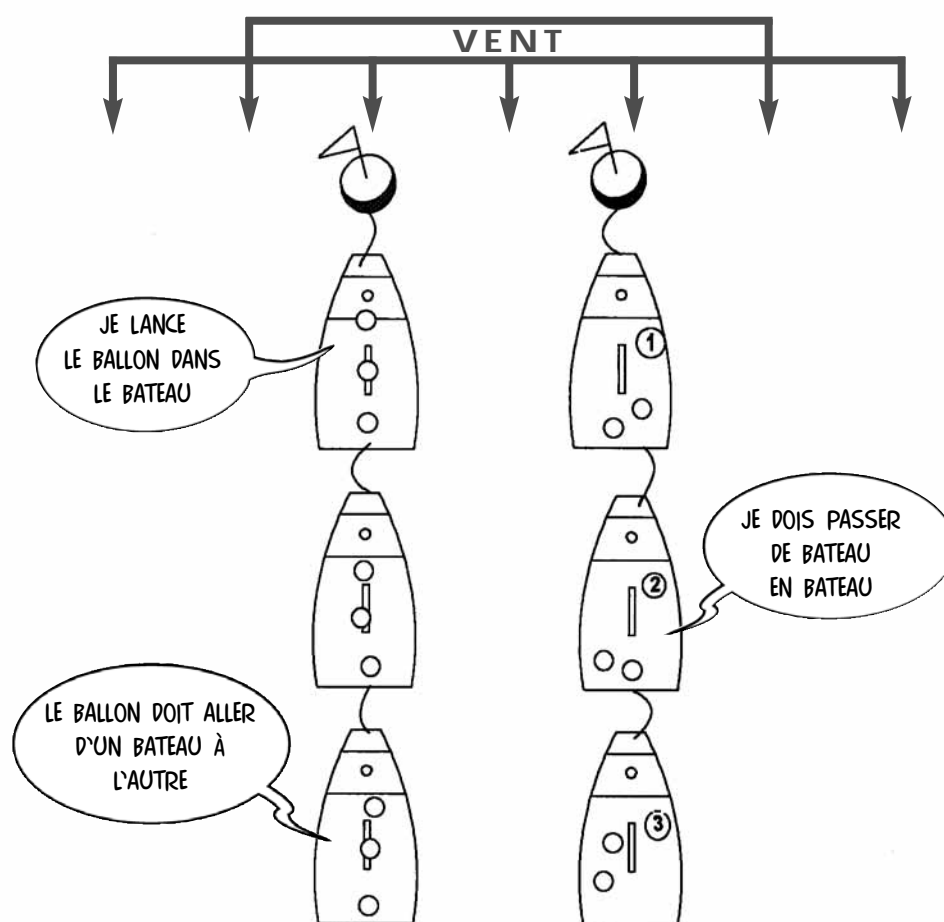

❸ Repères observables

- Aisance des déplacements.
- Rapidité de l'exécution.
- Réussite du déplacement vers le bateau indiqué.

❹ Remédiations

- Mise en confiance : action individuelle, mise en situation d'observation.
- Accompagnement de l'enfant par l'adulte.

❺ Remarques

ATTENTION
ne pas mettre les doigts à l'extérieur du bateau.

Bateau plein d'eau,
bateau pas beau.



L'équilibre

Voici 3 bateaux : place les deux enfants à l'aide d'une croix.

équilibre latéral

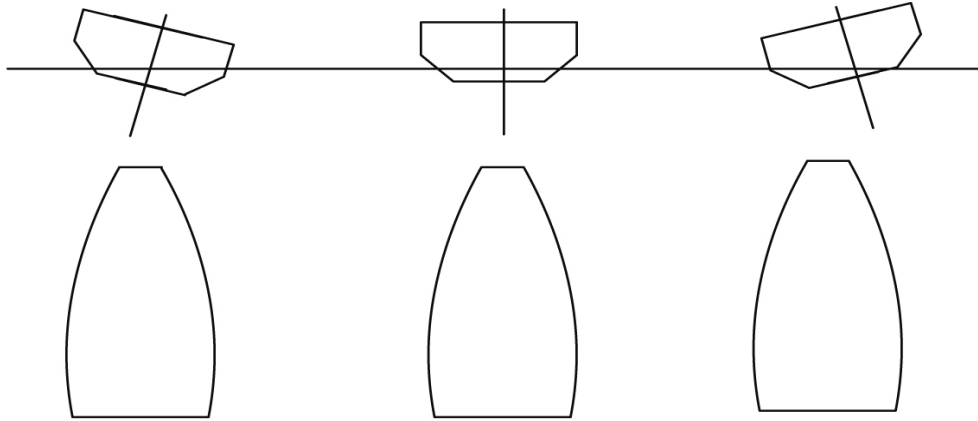

équilibre longitudinal

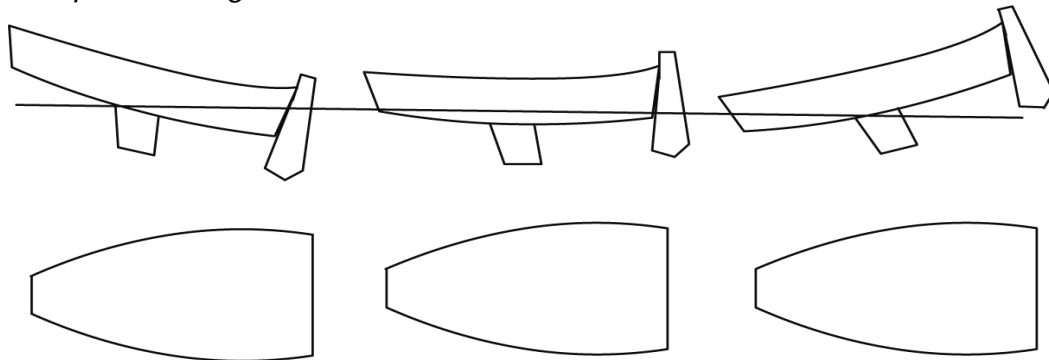

Je suis capable :

- [auto-test]
- de me déplacer sans l'aide de mes mains oui non
 - d'aller debout sur le banc avant oui non
 - de passer d'un bateau à l'autre oui non
 - de mettre le safran oui non
 - de tenir sur une jambe oui non
 - de m'asseoir sur le rebord oui non
 - de faire balancer le bateau oui non
 - de mettre la dérive oui non

Thème 2 – Propulsion-direction sans gréement

Objectifs

- Être capable de :
 - faire avancer son bateau à l'aide de pagaies,
 - conduire le bateau sur une trajectoire,
 - arrêter son bateau à l'aide de pagaies.



Observations

- *L'enfant, généralement, n'a pas la notion d'avant et d'arrière d'un bateau. Il met en priorité la présence d'un banc pour se positionner.*
- *L'enfant est gaucher ou droitier, il a une préférence pour un côté.*
- *L'enfant comprend assez difficilement l'influence du rameur sur la direction.*
- *Il faut une bonne synchronisation des rameurs pour bien assimiler le rapport position de la barre/direction.*

❶ Mise en place sur l'eau

- 3 enfants par bateau.
- Sans gréement, 2 pagaies par bateau, gouvernail.
- Vent force 1 - 2 - 3.
- Bouée.

❷ Consignes

- Aller virer 1 bouée déterminée.
- Effectuer 3 A/R.
- Changer de rôle à chaque tour.

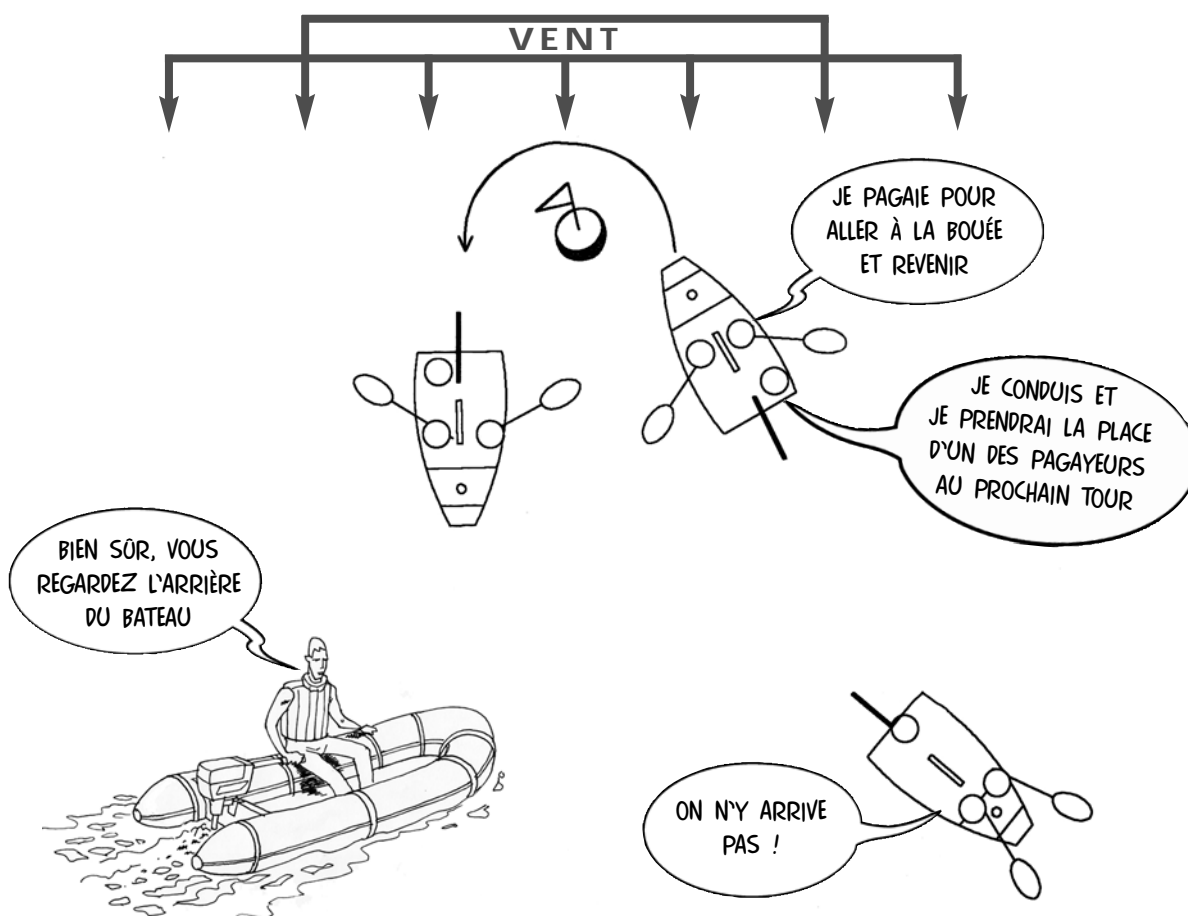

❸ Repères observables

- Acceptation position assise.
- Bonne position des mains, du corps, du regard.
- Collision évitée.
- Parcours en ligne droite.
- Remontée contre un vent soutenu.

❹ Remarques

Certains enfants ont besoin de repères pour la tenue de la pagaie :

- pagaie sur les jambes,
- la main au-dessus de l'eau en bas de la pagaie.

Il n'y a jamais de vent favorable pour les gens qui ne savent pas où ils vont.



Les pagaies

Place le gouvernail :

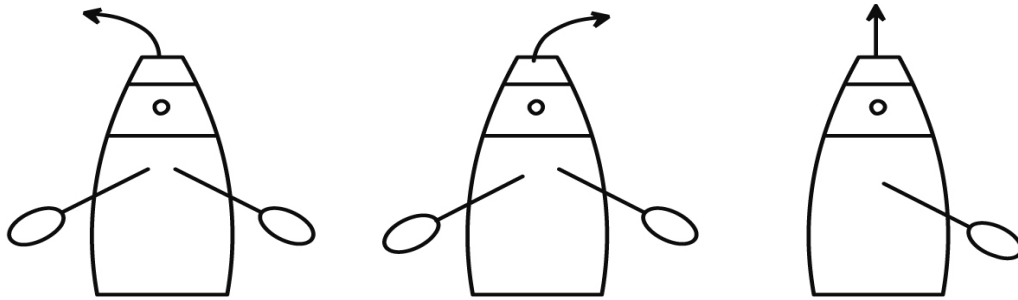

Indique la direction que prend ton optimist :

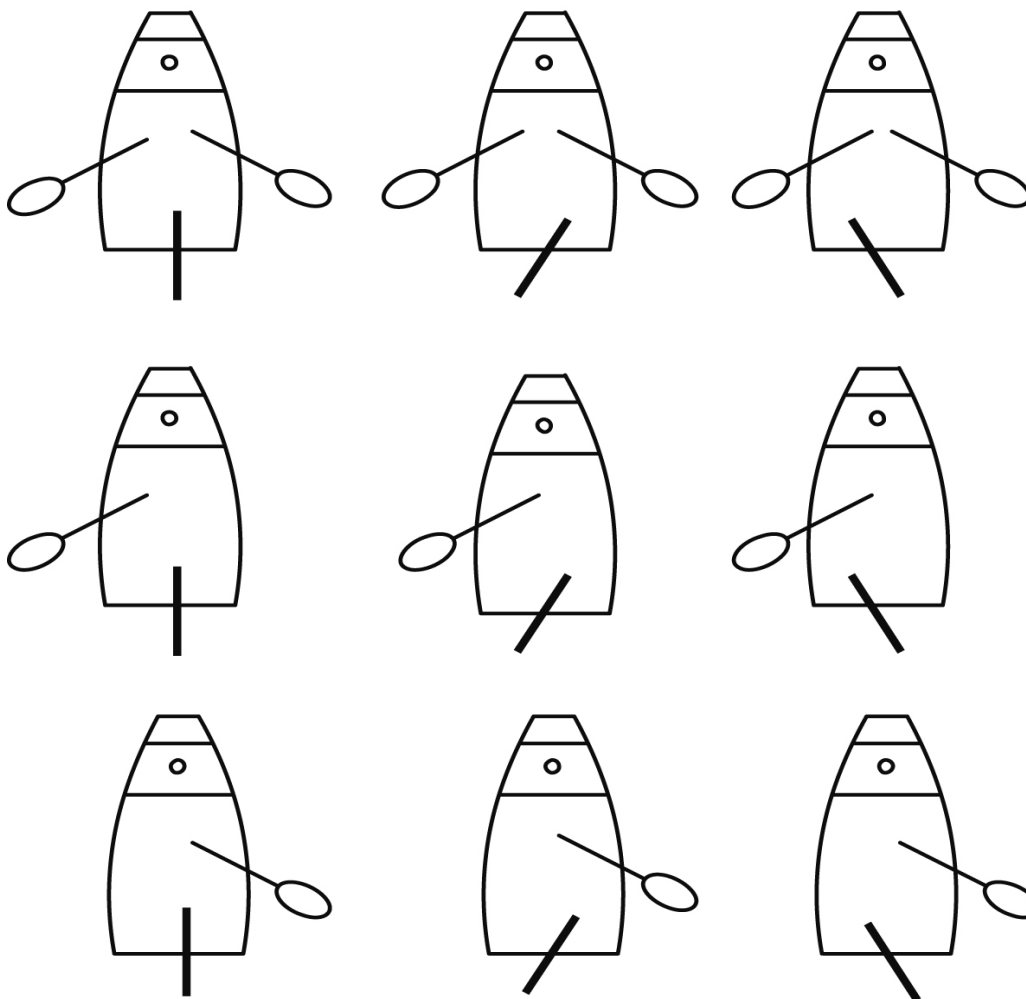

Si le navire n'obéit pas au gouvernail, au rocher il obéit toujours.



La direction [fiche n° 1]

Indique le nom des différents éléments.

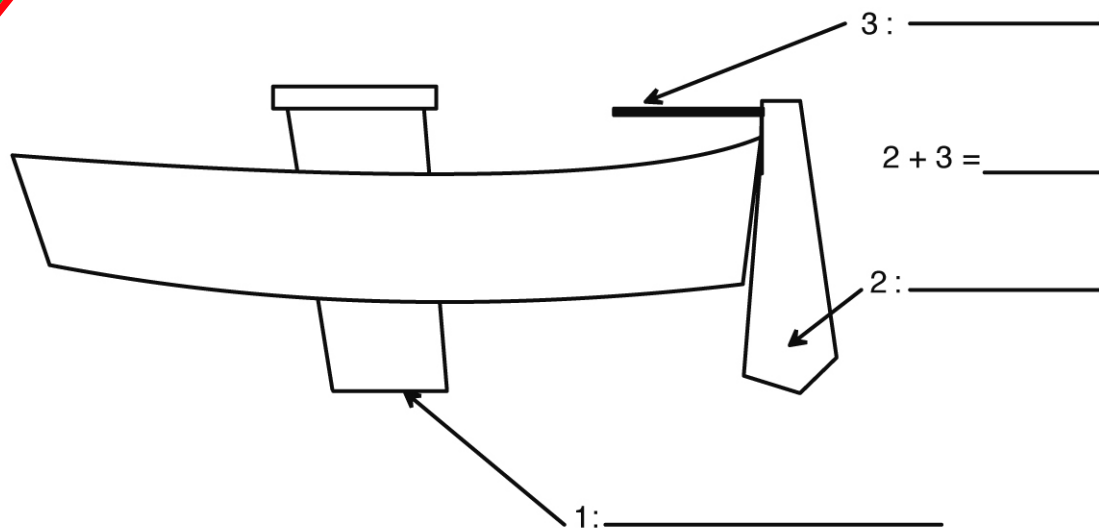

La dérive et la safran peuvent être comparés à un rail.

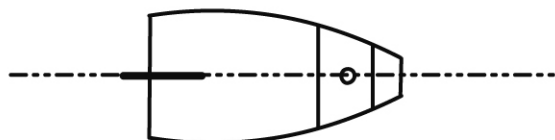

La barre dans l'axe, le bateau va tout droit

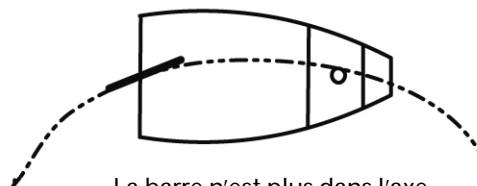

La barre n'est plus dans l'axe, le bateau tourne

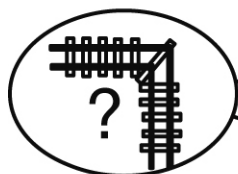

IL EST IMPOSSIBLE QUE LE BATEAU TOURNE À ANGLE DROIT CAR IL N'Y A PAS DE RAIL À L'ÉQUERRE !

Dessine la barre « à fond » dans le coin du bateau.

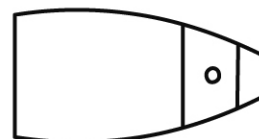

❶ Mise en place sur l'eau

- 1 à 3 enfants par bateau.
- Sans gréement, ni dérive.
- 2 pagaies, 1 safran par bateau.
- Vent force 1 - 2 - 3.
- Balles flottantes.

❷ Consignes

- 2 équipes.
- Prendre les balles une par une, revenir au point de départ, freiner son bateau.
 - Déposer la balle.
 - Changer de rôle dans le bateau à chaque dépôt de balle.

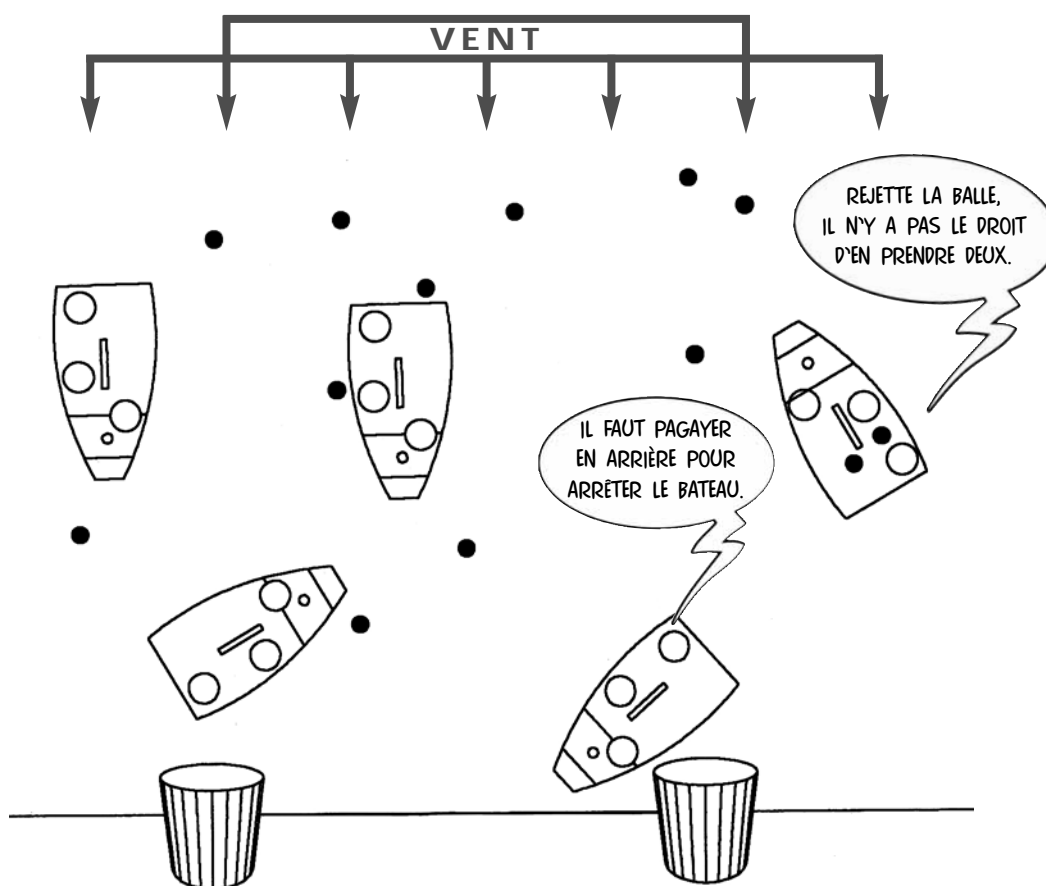

❸ Repères observables

- Maîtrise de la vitesse du bateau.
- Absence de collision.
- Accostage.

❹ Remédiations

- Équilibrer les équipages.
- Variante: action individuelle.

❺ Remarques

- Bien surveiller le changement de rôle dans le bateau.
- Être rigoureux sur les accostages, le respect du matériel.

Il n'y a jamais de vent favorable pour les gens qui ne savent pas où ils vont.



Les pagaies

Place le gouvernail :

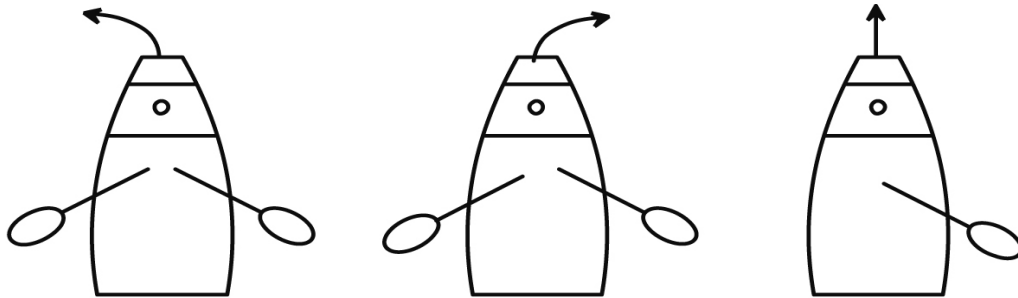

Indique la direction que prend ton optimist :

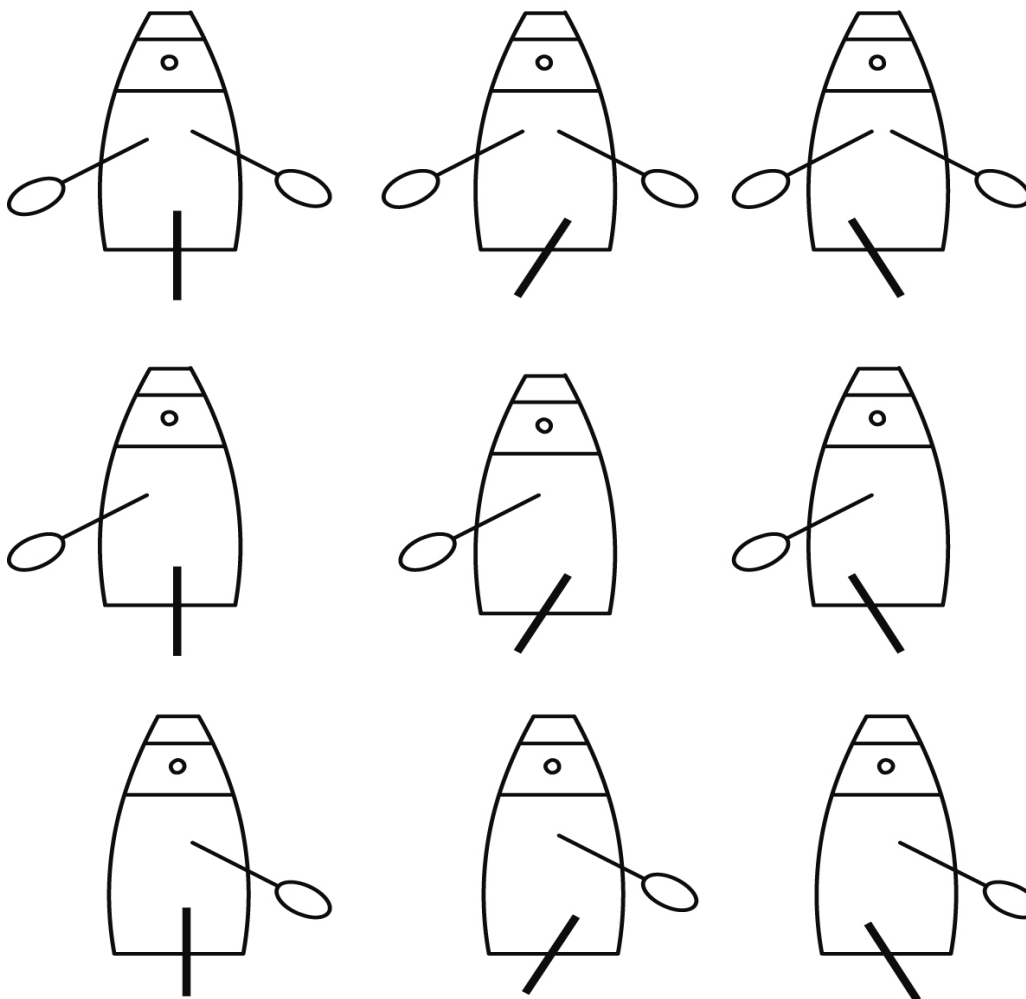

Main sur le liston,
ATTENTION!

La direction [fiche n° 2]

Entoure les bateaux qui vont vers la bouée :

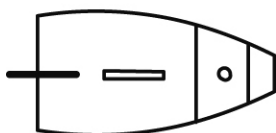
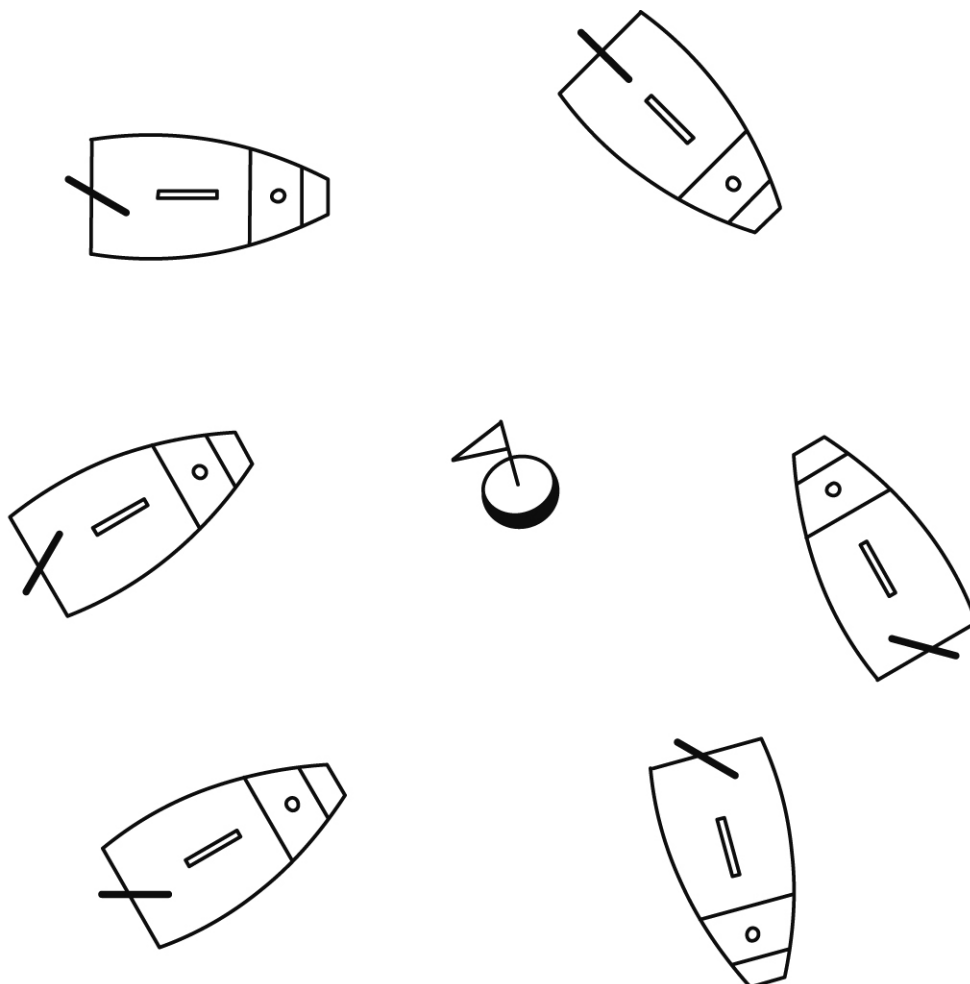

Dessine la zone dans laquelle peut se déplacer la barre et hachure-la.

Maintenant dessine la zone où tu peux t'asseoir pour que ton corps ne gêne pas la barre.

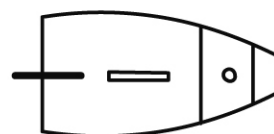

Thème 3 – Une nouvelle force : le vent

Navigation en poussée

Objectifs

- Être capable de construire le vent : connaître sa force, sa direction, son influence.
- Être capable de naviguer en allant dans le sens du vent.



Observations

L'enfant qui apprend à naviguer doit intégrer petit à petit la notion de VENT. Cette intégration reste difficile pour plusieurs raisons :

- 1 – *L'instabilité et la mobilité de l'engin enferment souvent l'enfant dans une attitude qui l'empêche de rester en relation avec les éléments extérieurs à lui. Par exemple,*
 - *avant d'orienter son bateau, il cherchera d'abord à rétablir son propre équilibre ;*
 - *la rotation importante du bateau lors des virements de bord modifie sa position par rapport au vent.*
- 2 – *L'enfant comprend vite que sans vent, il n'est pas d'activité « voile ». Or le vent est difficilement repérable et identifiable : il ne se matérialise qu'à travers des signaux.*
- 3 – *Conduire un bateau par rapport au vent implique des interactions complexes entre le vent, la voile et le bateau, que l'enfant doit maîtriser et comprendre. Il faut pour cela lui donner des repères observables.*

❶ Mise en place sur l'eau

- 2 ou 3 enfants par bateau.
- 1 safran, 2 pagaies.
- 1 voile écran.
- 2 bouées alignées dans l'axe du vent.

❷ Consignes

1. *Avancer à la voile (à réaliser plusieurs fois en changeant de rôle).*
2. *Ralentir ou arrêter son bateau.*

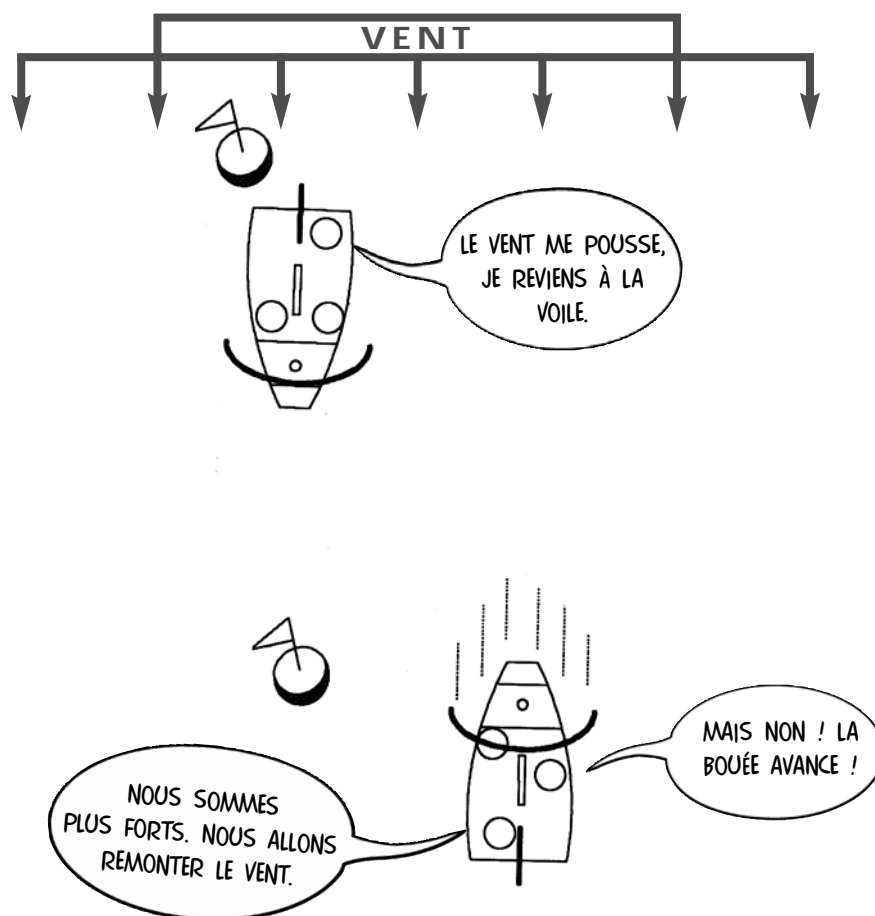

❸ Repères observables

- Respect des consignes.
- Repérage de la trajectoire des groupes.

❹ Remédiations

- Proposer :
 - *un parcours dans le sens du vent.*
 - *un parcours contre le vent.*
- Les enfants doivent observer les résultats, essayer les parcours possibles.

❺ Remarques

Auparavant nous avons observé un cerf-volant, une girouette, des pavillons, un ballon léger, une voile, pour déterminer la direction et la force du vent.

Va où le vent te pousse.



La voile en poussée [fiche n° 1]

Dessine les pagaies si elles sont nécessaires.

exemple

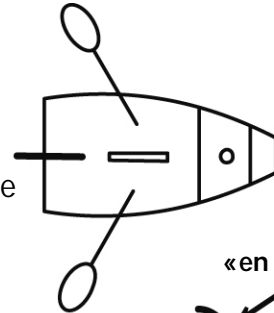

Dessine une voile si elle peut faire avancer le bateau.

exemple

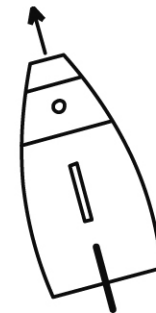
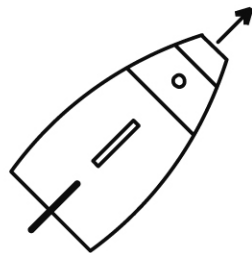
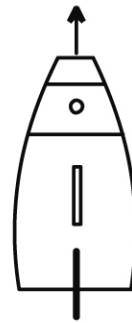
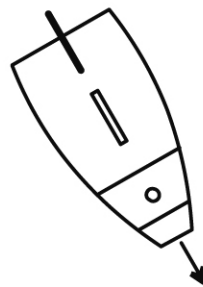
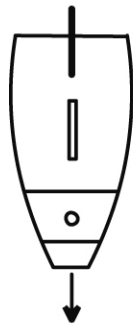
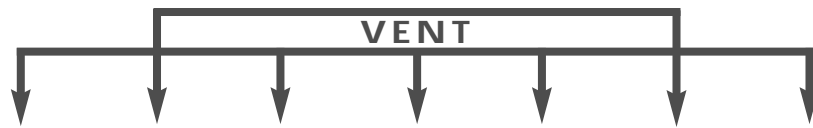
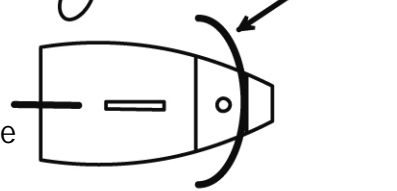

Thème 4 – Navigation au large avec voiles « en poussée »

Objectif

- Être capable de bien orienter sa voile pour naviguer au large et au vent arrière.



Observations

- L'enfant veut souvent prouver qu'il peut mieux faire.
- Il faut lui proposer des situations de recherche lui faisant découvrir une autre trajectoire que le « vent arrière ».
- Il faut être très rigoureux en ce qui concerne les critères de réussite, car ils sont vite persuadés d'avoir réussi l'impossible.

❶ Mise en place sur l'eau

- 2 à 3 enfants par bateau.
- 2 pagaies, 1 safran, 1 dérive, 1 voile en poussée.
- 1 bouée au vent, 1 bouée sous le vent.
- 2 bouées vent de travers.

❷ Consignes

- Essayer un par un les parcours choisis.
- Il faut réussir à faire le parcours entièrement à la voile.

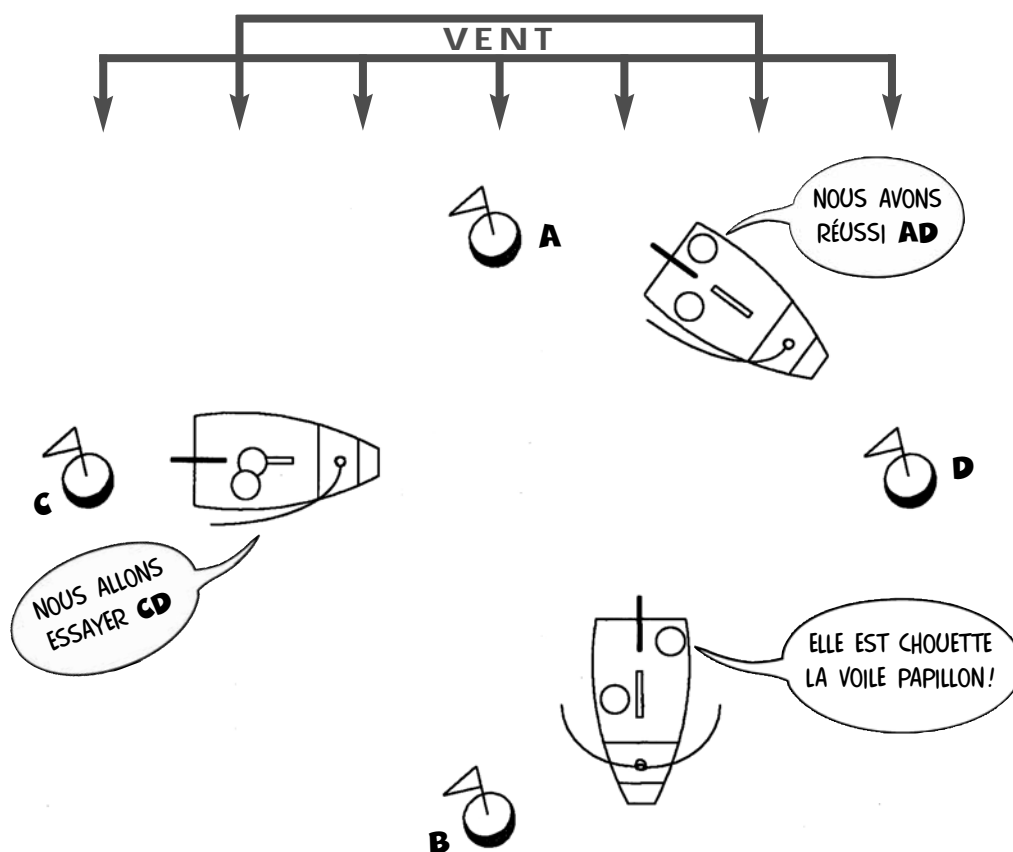

❸ Repères observables

- Voile gonflée.
- Parcours réussi.
- Causes d'échec.

❹ Remédiations

Comparer les différentes trajectoires en les faisant formuler par les enfants, en les visualisant sur tableau ou maquette horizontale.

❺ Remarques

- Faire toucher la bouée aux enfants pour prouver la réussite.
- Proposer plusieurs voiles (écran, spi, papillon...).

Quand les mouettes ont pied, il est temps de virer.



La voile en poussée [fiche n° 2]

Trace tous les parcours que tu peux faire avec une voile en poussée.

Nomme-les : _____

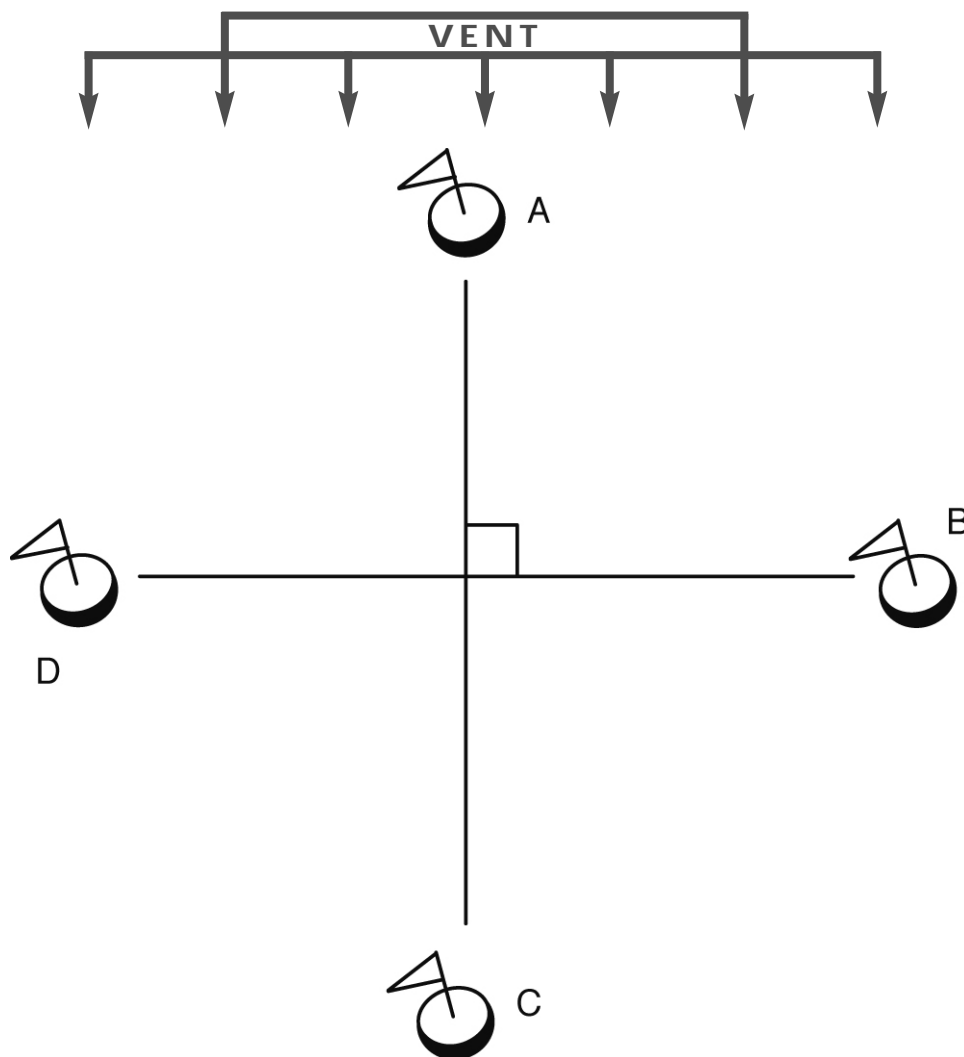

Thème 5 – Je sais gréer mon optimist

Objectifs

- Être autonome en ce qui concerne le matériel.
- Être capable de nommer, d'écrire les différents éléments constituant un optimist.



Observations

- Il faut absolument que l'enfant se sente responsable du matériel qu'il utilise.
- Il sait déjà mettre correctement son gilet de sauvetage et ranger du petit matériel. Il doit maintenant savoir utiliser, entretenir et ranger ce dont il se sert.

❶ Mise en place sur l'eau

L'adulte explique comment gréer l'optimist, intègre petit à petit quelques éléments de vocabulaire.

❷ Consigne

– Gréer seul son bateau.

- ❶ girouette
- ❷ mât
- ❸ livarde
- ❹ voile
- ❺ garcette
- ❻ puits de dérive
- ❼ dérive
- ❽ écoute de voile
- ❾ poulie
- ❿ bôme
- ⓫ bout de remorquage
- ⓬ bordé
- ⓭ barre
- ⓮ safran
- ⓯ écope
- ⓰ pagaie
- ⓱ hâle-bas

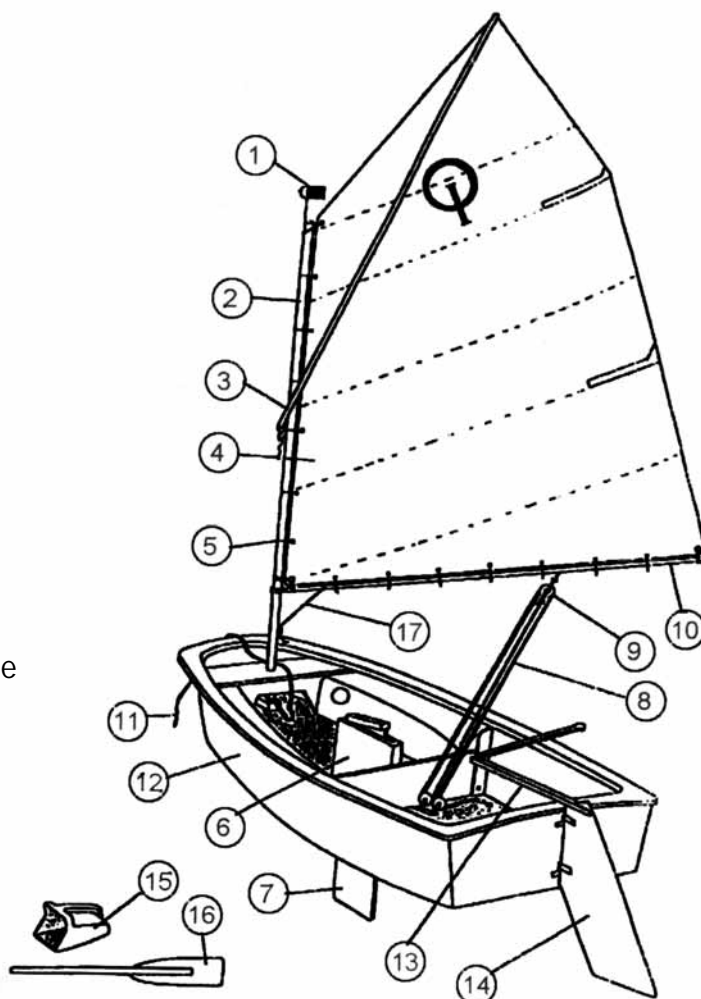

❸ Repères observables

- Voile correctement gréée (sans pli), dégréée, rangée.
- Bateau bien orienté face au vent.

❹ Remédiations

Aide ponctuelle de l'adulte.

❺ Remarques

- Insister sur le fait que le bateau doit être face au vent.
- Standardiser au maximum le matériel.

Bateau bien préparé :
SÉCURITÉ !



L'optimist

Indique les numéros dans les cases.

- pagaie
- hâle-bas
- puits de dérive
- girouette
- écoute de voile
- bout de remorquage
- mât
- dérive
- voile
- garcette
- livarde
- bôme
- poulie
- écope
- barre
- bordé
- safran

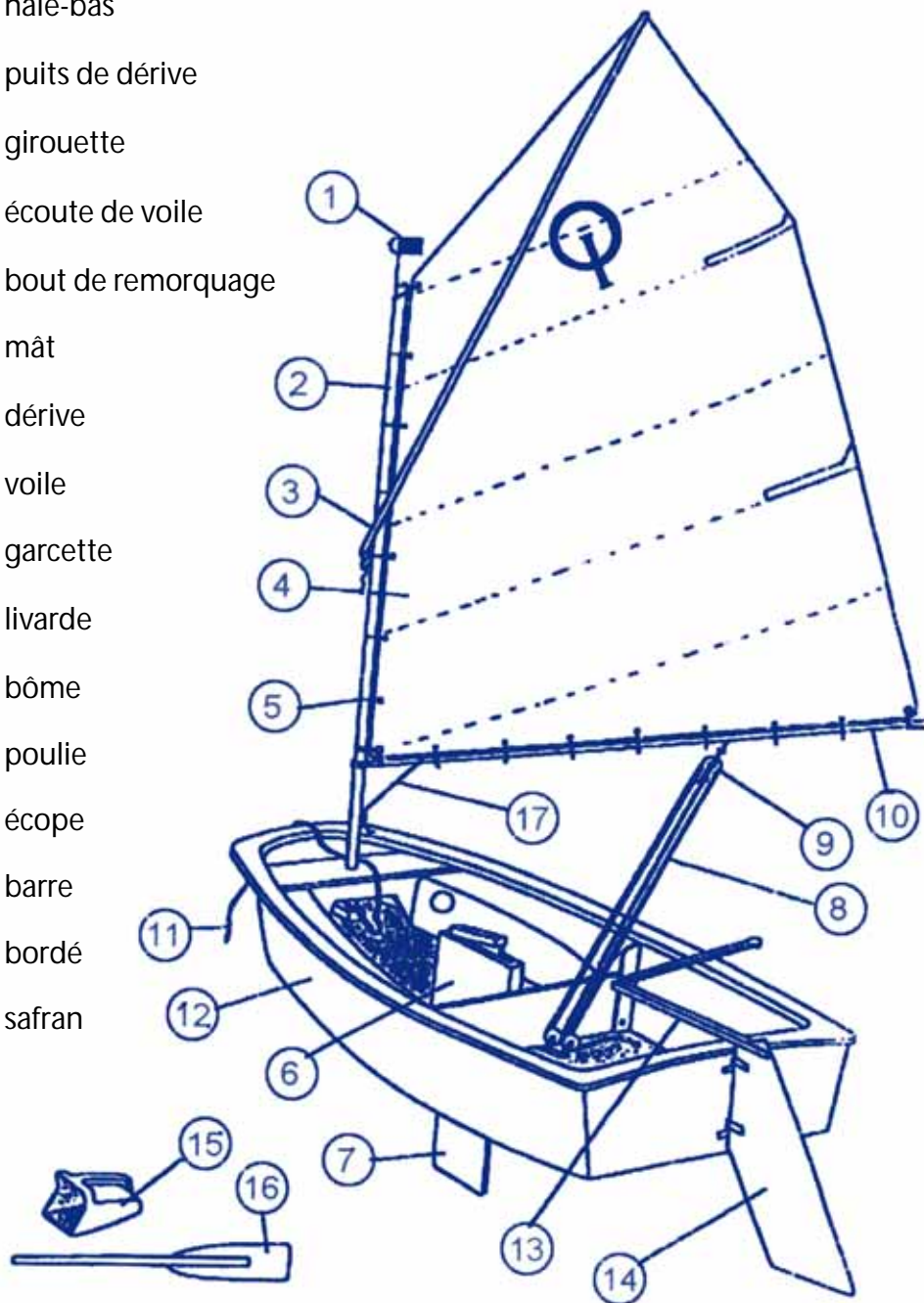

Si tu veux, construis ton optimist.

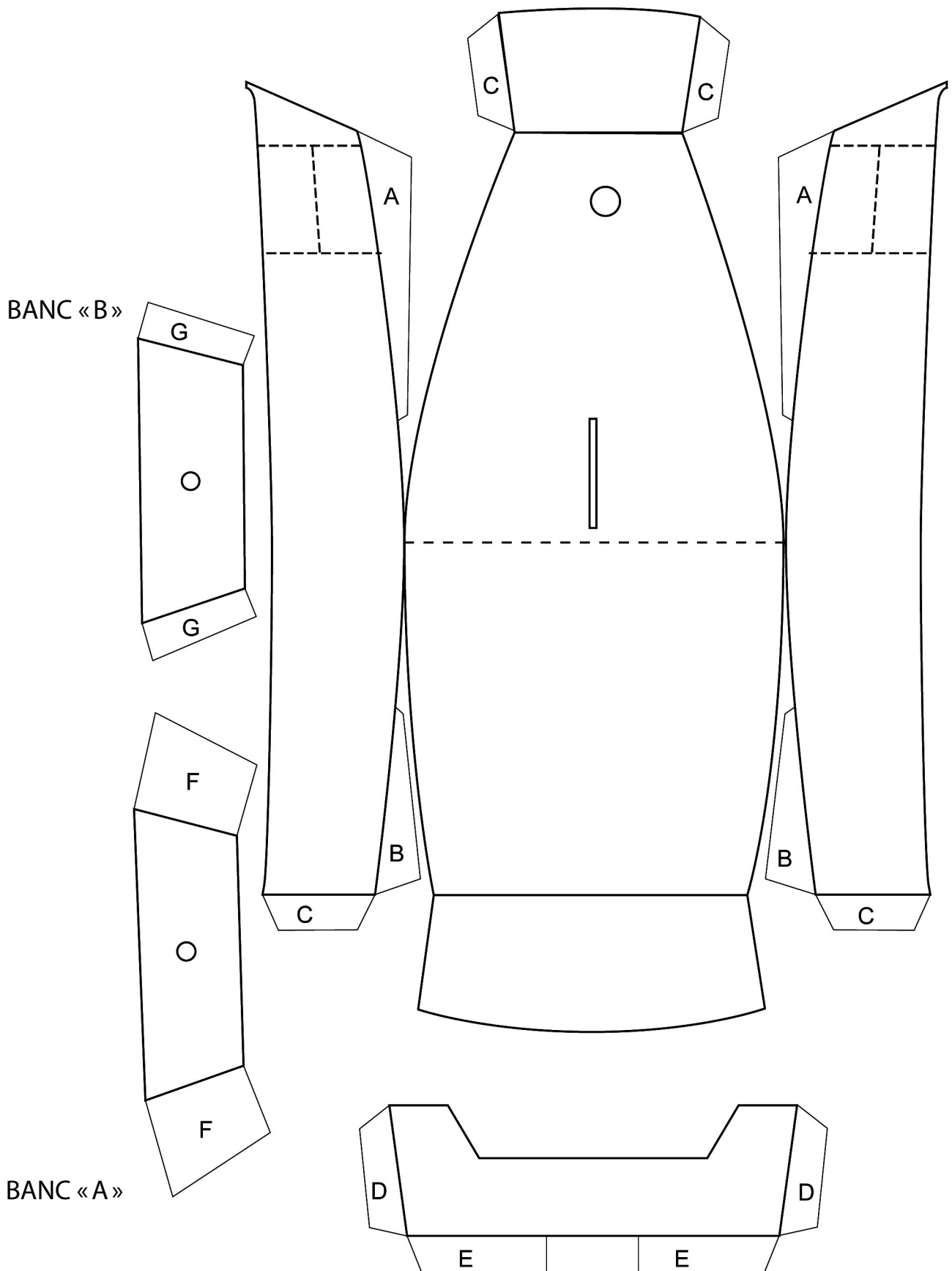

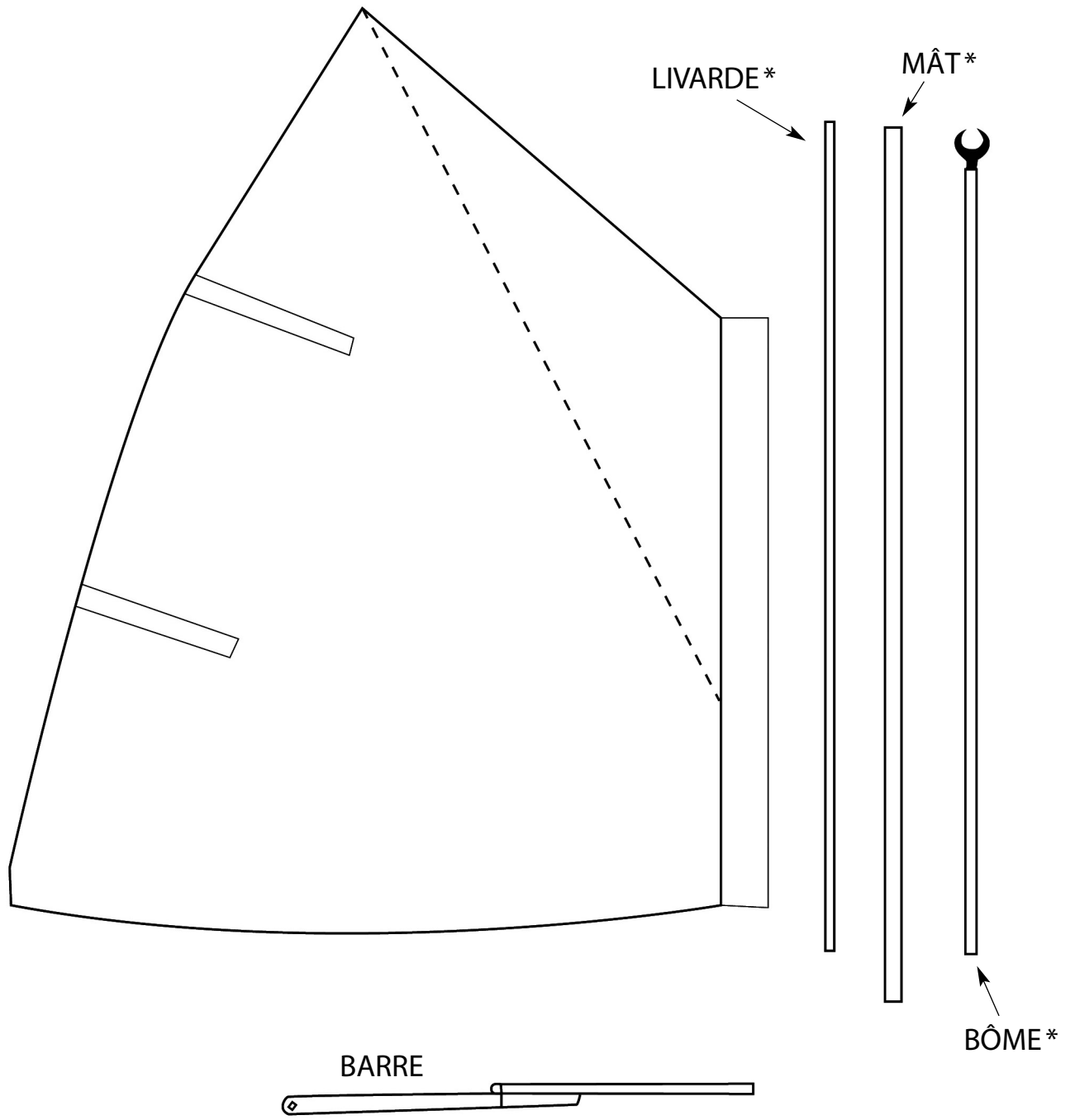

SAFRAN

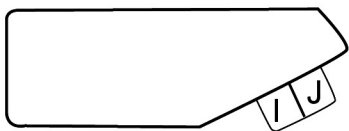

DÉRIVE

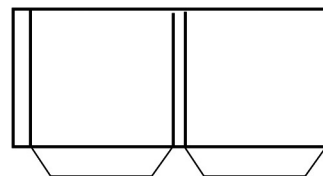
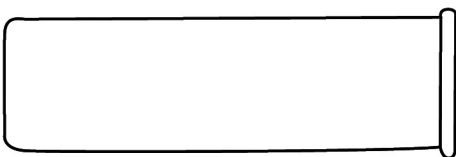

PUITS DE DÉRIVE

* À construire avec des baguettes en bois
(type pique à brochette).

Thème 6 – Navigation au vent de travers avec voile standard

Objectifs

- Être capable de déterminer et effectuer :
 - 1 parcours vent arrière ;
 - 1 parcours vent de travers.
- Être capable de bien se positionner dans le bateau

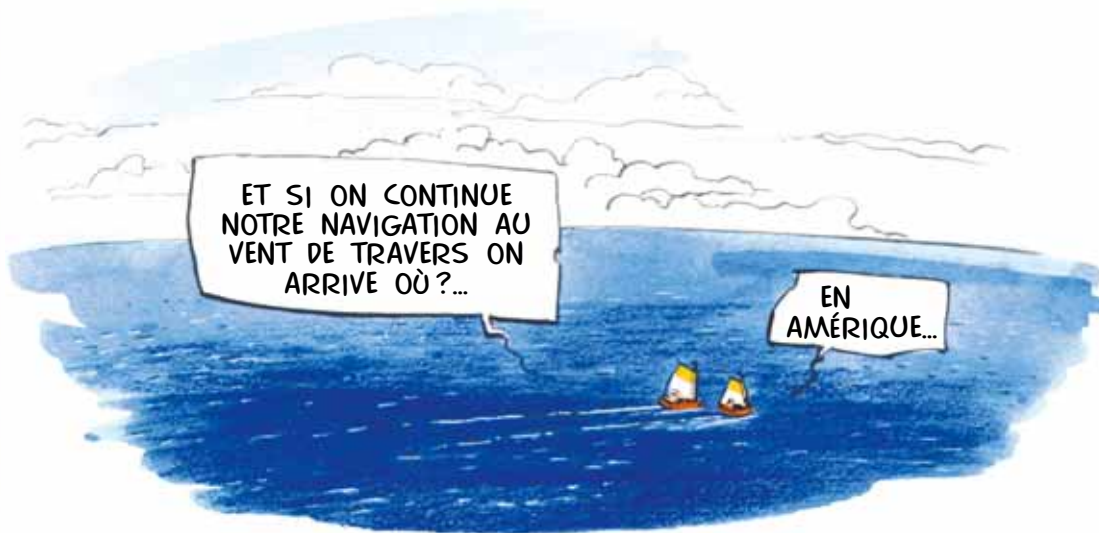

Observations

- Dès que le bateau avance, l'enfant continue à se placer à l'arrière, face à la direction à prendre et donc face à l'objectif à atteindre.
- L'enfant transpose sur le bateau ses acquis de terrien.
- Il faut donc transformer cette attitude non adaptée à la conduite d'un optimist.

Thème 6
Objectif

Navigation au vent de travers
en gonflant ou dégonflant la voile

1

1 Mise en place sur l'eau

- 1 ou 2 enfants par bateau.
- Voile standard.
- 2 bouées vent de travers.

2 Consignes

- Effectuer le parcours vent de travers.
- Accélérer, ralentir, s'arrêter.
- Éviter les collisions.
- Bien équilibrer le bateau.

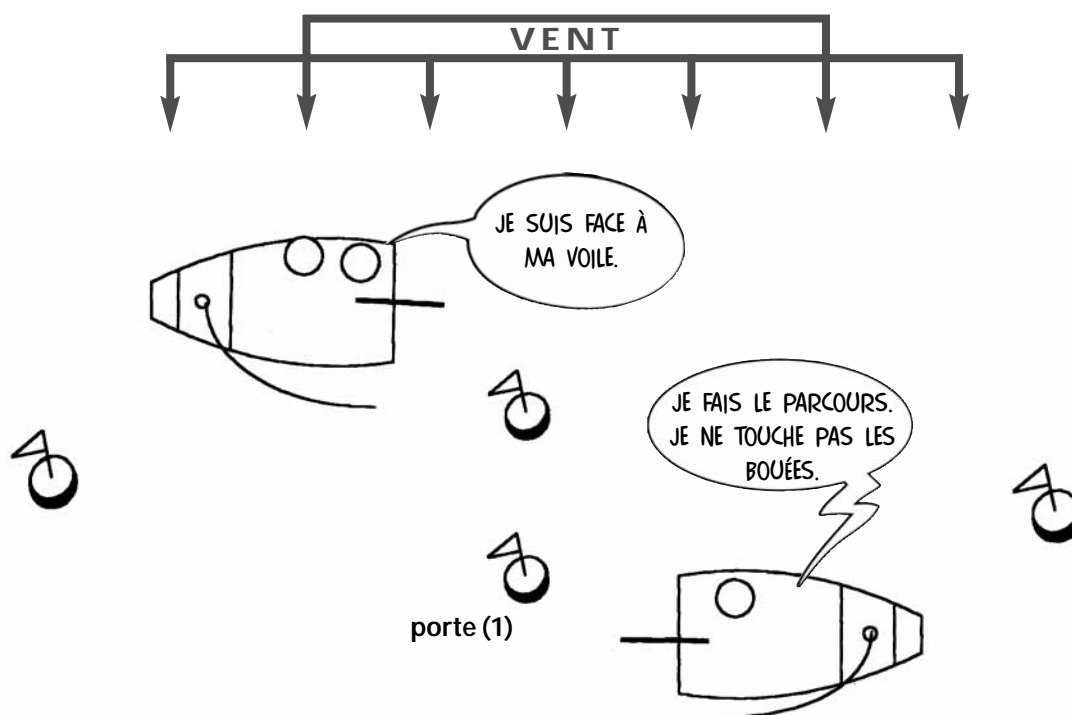

3 Repères observables

- Bonne assiette du bateau.
- Voile bien réglée.
- Trajet rectiligne.

4 Remédiations

- Pour éviter le « dérapage » sous le vent :
- placer une porte (1) en milieu de parcours,
 - varier l'éloignement des bouées ou les sens de circulation,
 - suivre le bateau de sécurité sans bouée.



5 Remarques

- Être rigoureux quant à la position dans le bateau : assis face à la voile.
- Donner les consignes successivement.
- Attirer l'attention sur les demi-tours (changement de côté, coup de bôme).

Les voiles
c'est comme les élèves,
moins on les entend,
mieux elles travaillent.



La voile « opti »

Dessine sur les bateaux :

la voile non gonflée



le barreur



la voile gonflée



l'équipier
(si tu n'es pas seul)



le gouvernail

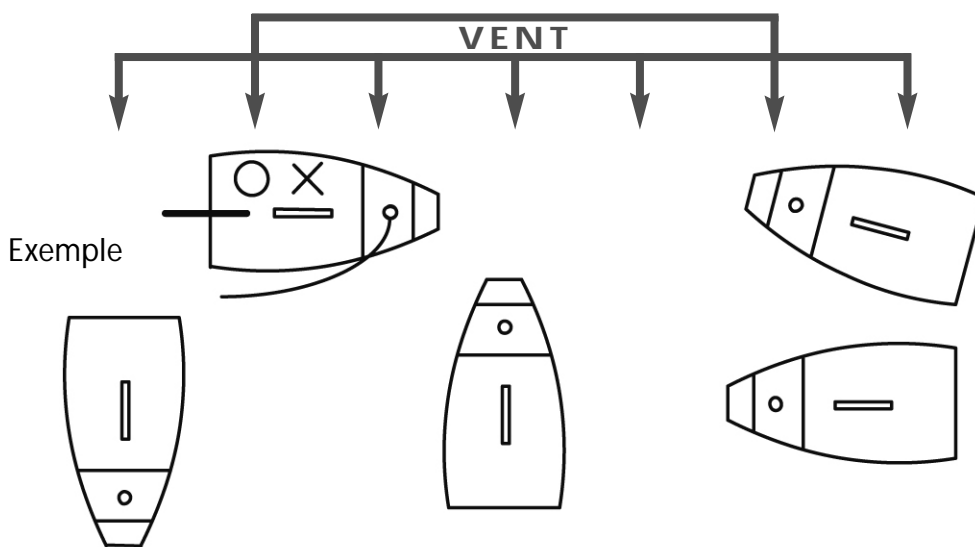

Positionne un parcours vent de travers à l'aide de deux bouées.

Place 2 bateaux vent de travers.

Place 1 bateau vent arrière.

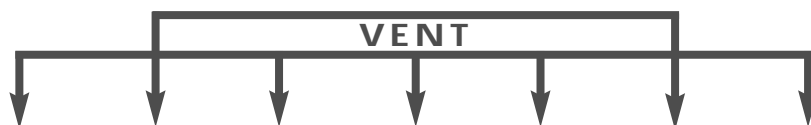

Thème 6 bis – Le départ de plage

Objectif

- Être capable de suivre une procédure de départ en autonomie.



Observations

- Selon les conditions de départ (type de plan d'eau, force et orientation du vent, état de la mer), on pourra mettre en place différentes organisations (travail par deux, en alternance, seul...).
- L'enfant pourra avoir du mal à mettre en place le gouvernail et la dérive, le départ de plage en autonomie étant d'un niveau élevé.
- Il est important de rappeler qu'en situation d'attente, on tient son bateau par l'avant. Le passage sur le « côté » sera nécessaire dans certaines situations (mise en place du gouvernail, vagues...).

1 Mise en place sur l'eau

- Un enfant par bateau.
- Bateau gréé, dérive et gouvernail à bord.
- Parcours vent de travers défini.

2 Consignes

- Les bateaux partent les uns après les autres.
- Le barreur maintient le bateau face au vent, puis place le gouvernail.
- Il pousse le bateau dans la direction définie et monte à bord.
- Il installe la dérive et gonfle la voile.

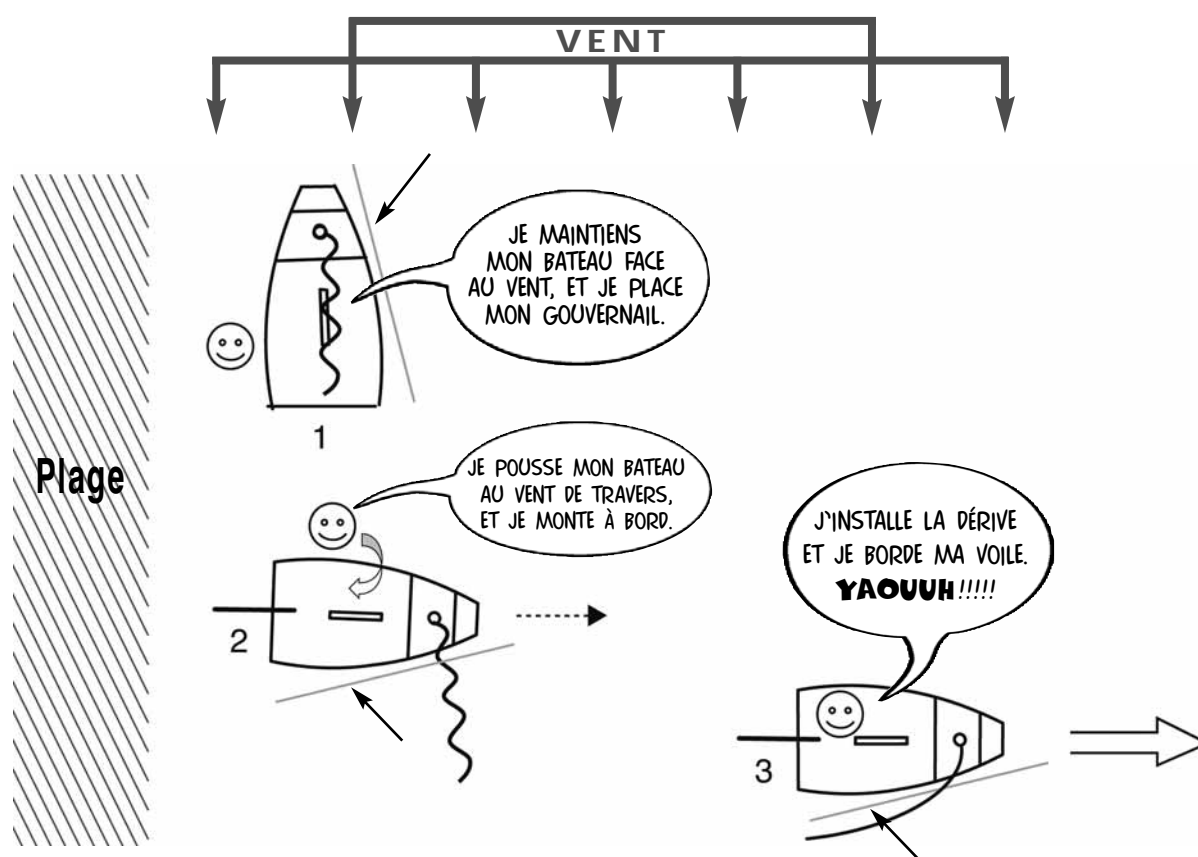
**3** Repères observables

- Bateau face au vent.
- Gouvernail rapidement installé.
- Bateau orienté et maintenu dans la bonne direction, dérive installée et voile gonflée.

4 Remédiations

- Aménager la situation de départ : par groupes de 2, départ d'un ponton, d'une bouée.
- Exprimer de manière orale et/ou écrite les actions réalisées ou les difficultés rencontrées.

5 Remarques

Cette situation pourra être travaillée sous différentes formes tout au long du cycle.

Vent de terre,
PRUDENCE



Le départ de plage, vent de travers

Dessine la voile, le gouvernail et la dérive sur les bateaux suivants.
Colorie le barreur quand il doit monter à bord :

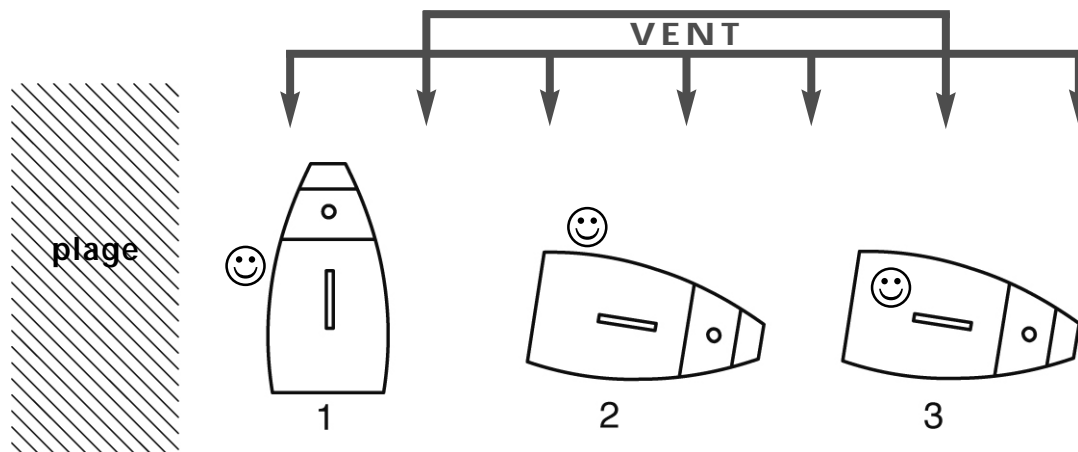

Observe les 3 bateaux, puis mets une croix en face des bonnes réponses :

Bateau 1

1. le bateau avance
2. le bateau chavire
3. le bateau ne bouge pas
4. le bateau recule
5. le bateau est face au vent
6. le barreur est bien placé
7. la dérive est dans le puits
8. le barreur est dans l'eau
9. la voile est gonflée

Bateau 2

1. le bateau recule
2. le bateau pivote
3. le bateau revient à la plage
4. le bateau n'est pas face au vent
5. le barreur monte à bord
6. le barreur pousse le bateau vent de travers
7. le gouvernail est en place
8. la voile est bordée

Bateau 3

1. le bateau n'avance pas
2. le bateau avance
3. le bateau dérive
4. le bateau revient à la plage
5. le barreur est face à la voile
6. le barreur regarde vers l'arrière
7. la dérive est dans le puits
8. la voile est bordée

Classe, dans le bon ordre, 4 propositions pour un départ de plage :

1. Le barreur tient le bateau face au vent et place son gouvernail.
2. Le barreur tient le bateau par l'arrière, vent de travers.
3. Le barreur est à la barre, la voile est bordée.
4. Le barreur est à bord, borde la voile et place son safran.
5. Le barreur pousse le bateau vent de travers et monte à bord.
6. Le barreur installe la dérive.



BON ORDRE

Thème 7 – Le « face au vent » et ses répercussions

Objectifs

- Être capable de déterminer sa position exacte face au vent.
- Être capable d'arrêter son bateau face au vent.
- Être capable de se dégager de la position et de repartir.



Observations

- L'enfant sait maintenant naviguer à toutes les allures, en navigation directe (vent de travers, large, portant...).
- Cependant, quand on lui demandera d'atteindre un objectif situé au vent, il orientera l'avant de son bateau vers cet objectif et s'immobilisera face au vent.
- C'est pourquoi il est important de lui donner des repères concernant cette position « face au vent ».

❶ Mise en place sur l'eau

- 1 ou 2 enfants par bateau.
- Navigation vent de travers.
- Quelques bouées.

❷ Consignes

- *Au signal, arrêter son bateau, face au vent, dire quand il est arrêté et pourquoi.*
- *Faire repartir son bateau et expliquer comment.*

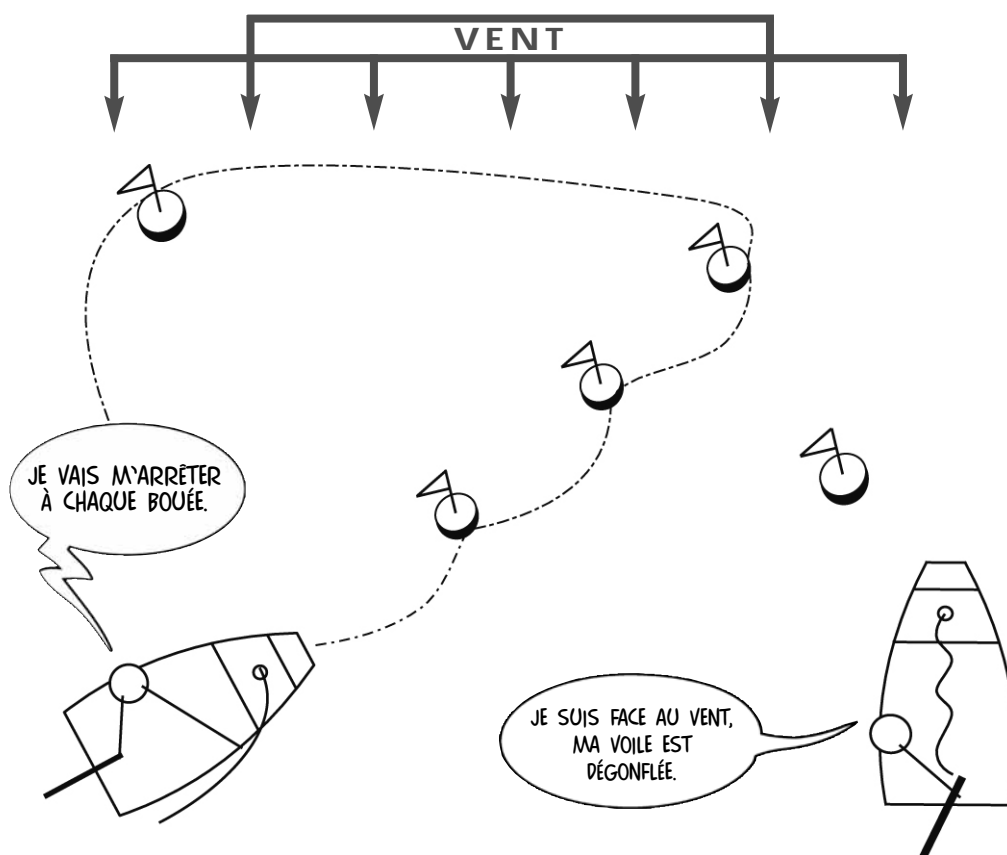

❸ Repères observables

- N'hésite pas, connaît bien la direction du vent.
- Réussite par action sur la barre.
- Voile dégonflée au milieu du bateau.
- Arrêt puis départ du bateau.

❹ Remédiations

- Utilisation de repères visuels observables (bouées, fanion, bateau...).
- Bon dosage de l'action de la barre (fiche 7, cahier de l'élève).

❺ Remarques

- Exercice qui se fait souvent en trois phases:
 - recherche individuelle
 - analyse collective
 - application.
- Apport de solutions pour repartir : relâcher l'écoute, « godiller » avec le safran, mettre la voile à contre.

L'empannage,
ça déménage!



Les manœuvres

Place les voiles et les gouvernails.

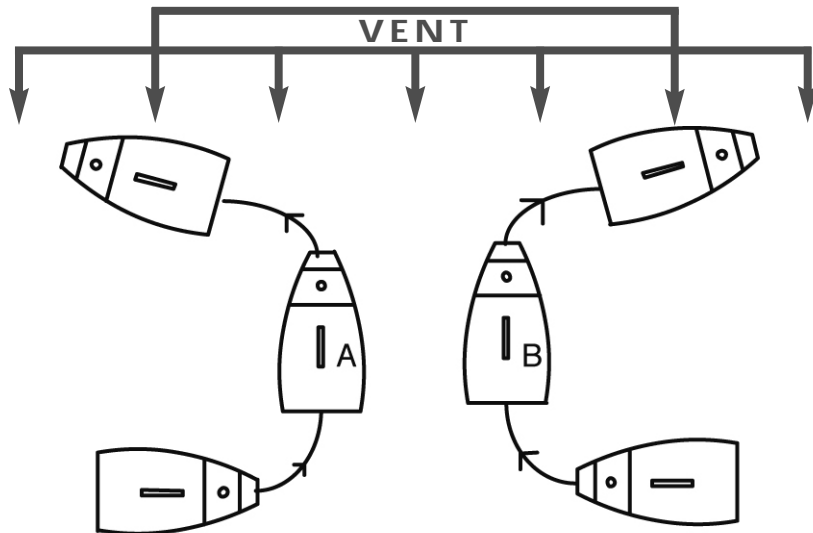

Que se passe-t-il en **A** et en **B** ?

Pourquoi ?

C'est un de

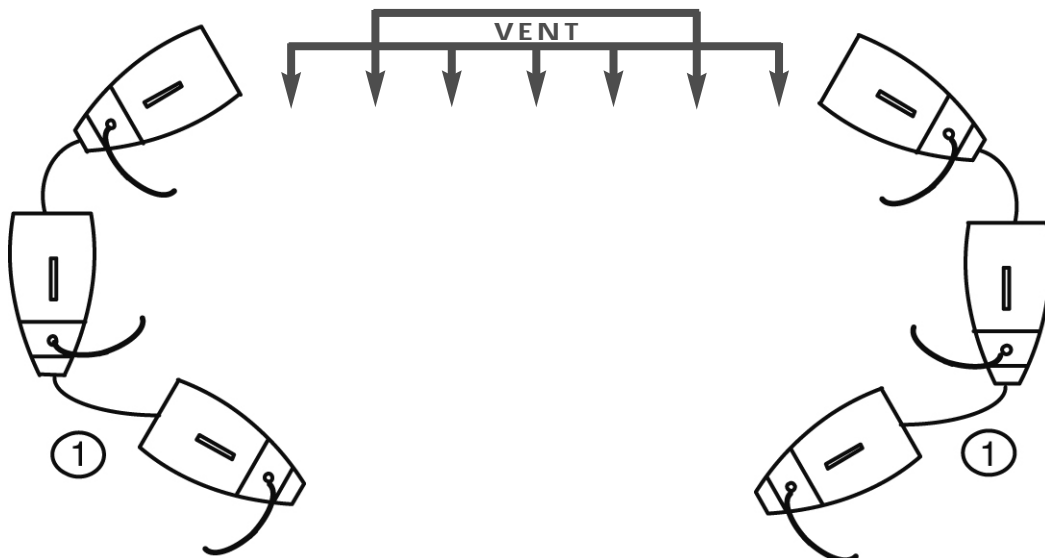

Quelle est la position de ces bateaux par rapport au vent ?

Que remarques-tu ?

Que s'est-il passé en **1** ?

C'est un

En bateau aussi,
contrôle la vitesse.



L'arrêt [fiche n° 1]

Dessine la voile et le gouvernail sur les bateaux 1 et 2.
Choisis la bonne position d'arrêt parmi les bateaux a, b, c
(entoure la bonne proposition):

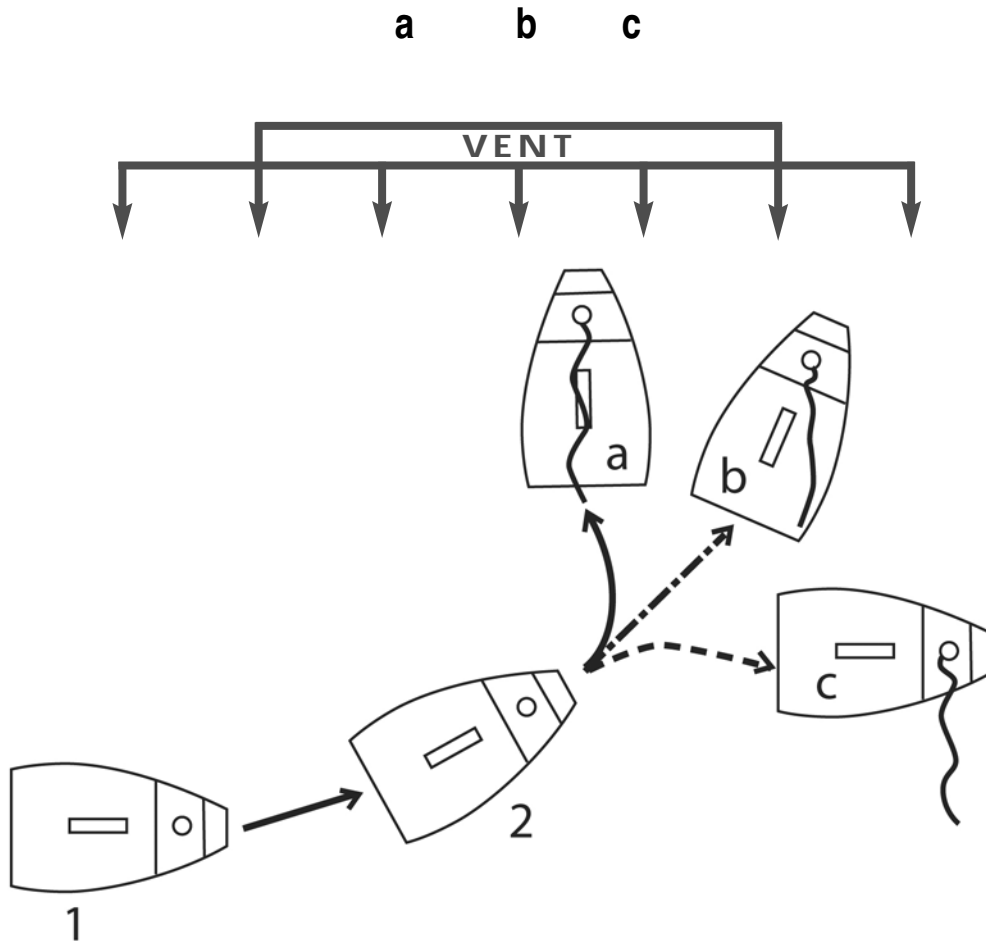

Complète le texte en tenant compte de ce que tu sais faire :

Je navigue vent de travers.

Pour ralentir mon bateau, je dois ma voile.

Pour arrêter mon bateau, je dois vers la voile.

Pour maintenir mon bateau à l'arrêt, ma voile doit être,

ma bôme étant située au-dessus

Bout au vent
repart difficilement.



L'arrêt [fiche n° 2]

Identifie d'abord les positions (allures) des bateaux 1, 2, 3 par rapport au vent :

Bateau 1

Bateau 2

Bateau 3

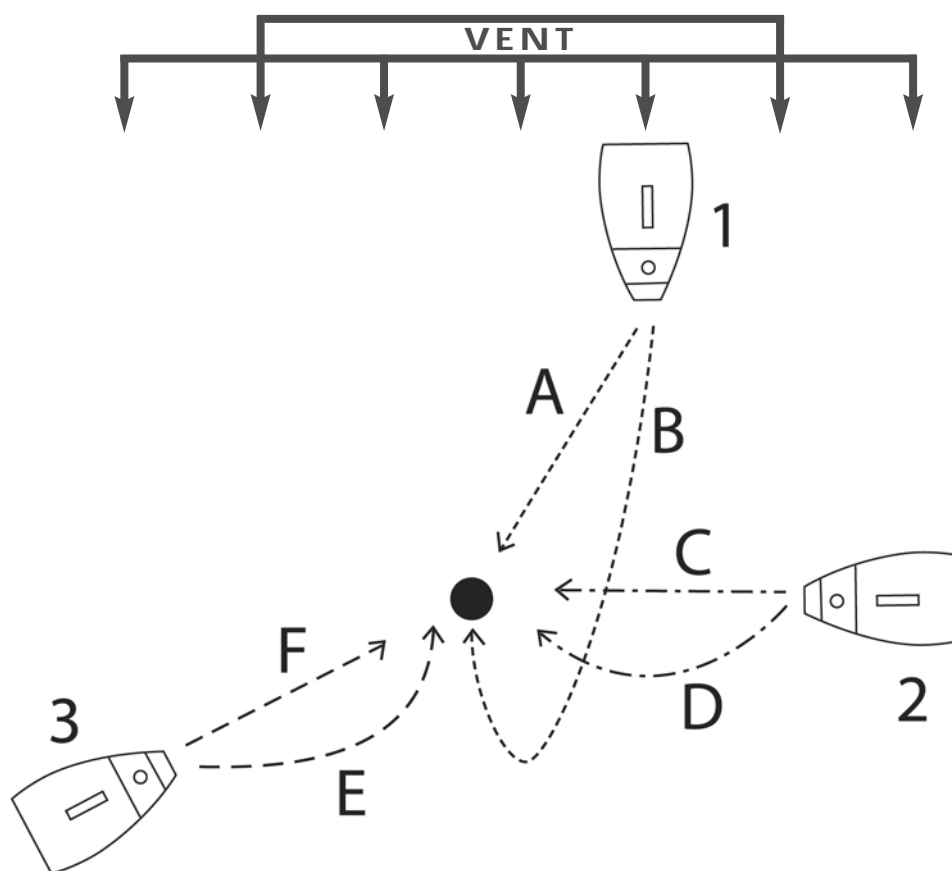

Choisis maintenant la bonne trajectoire pour que les bateaux s'arrêtent à la bouée (entoure la bonne position) :

Bateau 1 A ou B

Bateau 2 C ou D

Bateau 3 E ou F

Thème 7 bis – L'arrivée de plage

Objectif

- Être capable de contrôler son arrivée, de manière autonome, en un point donné.



Observations

- Situation à travailler par vent de travers et mer calme.
- Situation à adapter en fonction du plan d'eau (ponton, bouée, herbe...).
- La position latérale de l'enfant par rapport à son bateau (voir bateau 3) se justifie par le retrait du gouvernail.

1 Mise en place sur l'eau

- Un enfant par bateau.
- Lieu d'arrivée défini.

2 Consignes

- Les bateaux arrivent les uns après les autres en maîtrisant leur vitesse.
- À l'approche de la plage :
 - enlever la dérive,
 - mettre le bateau face au vent,
 - descendre,
 - enlever le gouvernail.

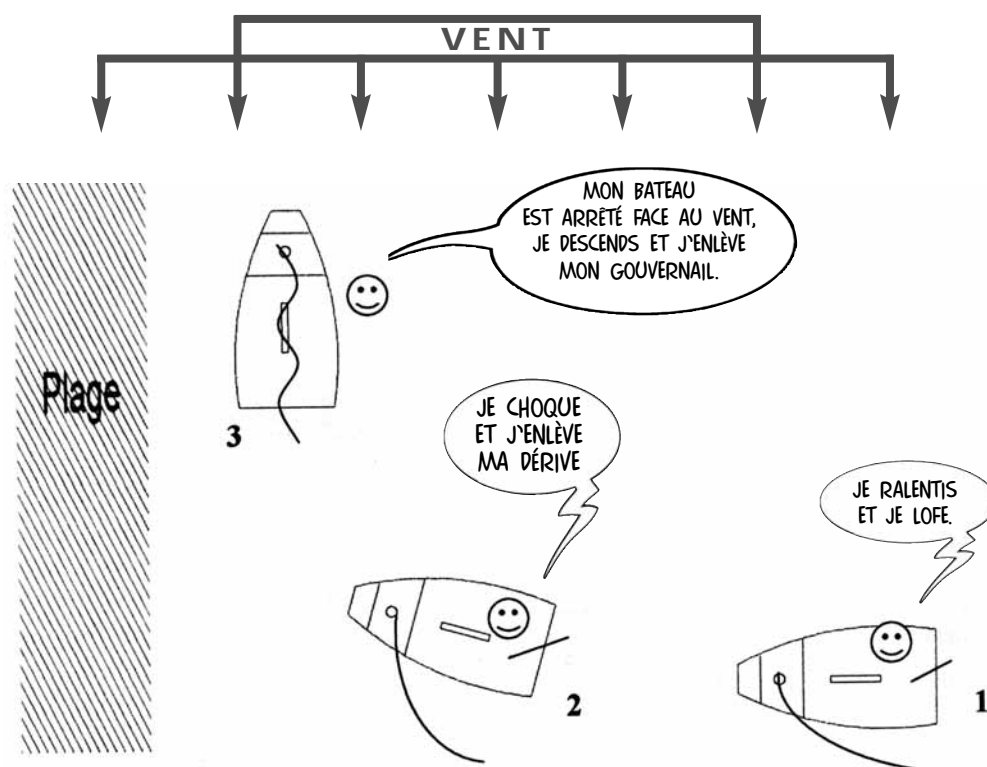
**3** Repères observables

- Pas « d'empilement » de bateaux.
- L'enfant descend quand le bateau est arrêté.
- L'enfant a de l'eau au maximum jusqu'à la taille.
- La voile reste faseillante.

4 Remédiations

- Travailler la maîtrise de vitesse (thème 6).
- Travailler l'arrêt (thème 7).
- Travailler par groupes de 2.

5 Remarques

Cette situation regroupe des compétences de navigation traitées lors des cycles d'apprentissage.

Arrivée de plage,
respecte le balisage.



L'arrivée de plage, vent de travers

Dessine la voile, le gouvernail, la dérive et le barreur sur les bateaux suivants lors de l'arrivée de plage.

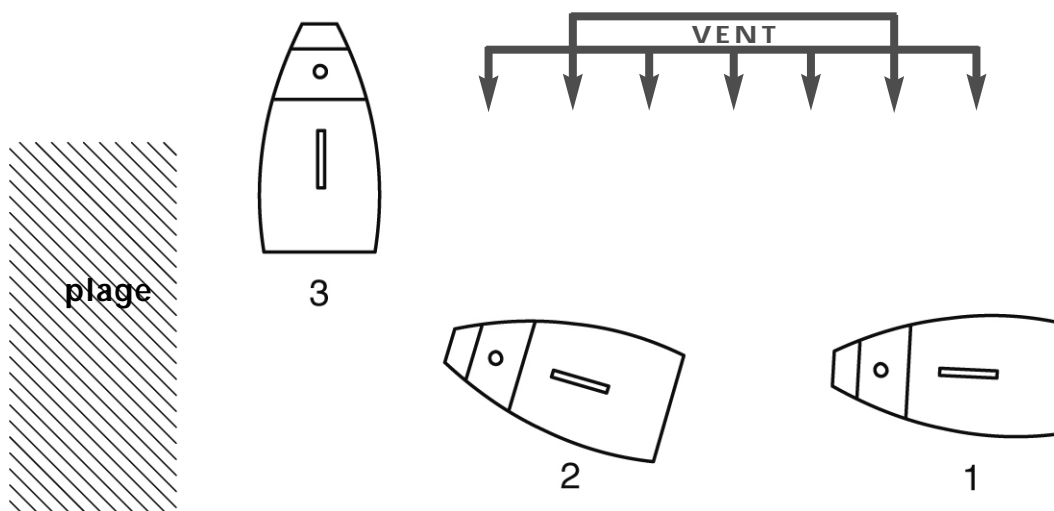

Observe les 3 bateaux, puis mets une croix en face des bonnes réponses :

Bateau 1

1. le bateau avance
2. le bateau ralentit
3. le bateau s'arrête
4. le bateau recule
5. le bateau est face au vent
6. la dérive est en place
7. le gouvernail est enlevé
8. le barreur est à bord

Bateau 2

1. le bateau avance
2. le bateau ralentit
3. le bateau s'arrête
4. le bateau recule
5. le bateau est face au vent
6. la dérive est en place
7. le gouvernail est enlevé
8. le barreur est à bord

Bateau 3

1. le bateau avance
2. le bateau ralentit
3. le bateau s'arrête
4. le bateau recule
5. le bateau est face au vent
6. la dérive est en place
7. le gouvernail est enlevé
8. le barreur est à bord

Classe, dans le bon ordre, 4 propositions pour une arrivée de plage :

1. Le barreur tient le bateau face au vent et enlève son gouvernail.
2. Le bateau s'approche de la plage.
3. Le barreur lofe et enlève la dérive.
4. Le barreur arrête le bateau face au vent et descend.
5. Le barreur saute à l'eau et enlève la dérive.
6. Le barreur enlève la dérive pour faire ralentir son bateau.



BON ORDRE

Thème 8 – La navigation indirecte, le louvoyage

Objectif

- Être capable de remonter au vent en navigation indirecte, le bateau ne s'arrêtant jamais.



Observations

- L'enfant est maintenant capable de garder sa voile gonflée, de faire avancer, accélérer, ralentir et arrêter son embarcation. Il peut donc réaliser des trajectoires successives (tirer des bords au près) lui permettant de gagner au vent.
- Il lui faut des repères observables, lui indiquant qu'il va remonter au vent ou non.

❶ Mise en place sur l'eau

- 1 ou 2 enfants par bateau.
- Définition d'une zone de départ et d'arrivée au vent (rive, côte, bouées).
- Utilisation de repères intermédiaires (bouées, bateaux...).

❷ Consigne

Aller vers l'arrivée sans jamais s'arrêter.

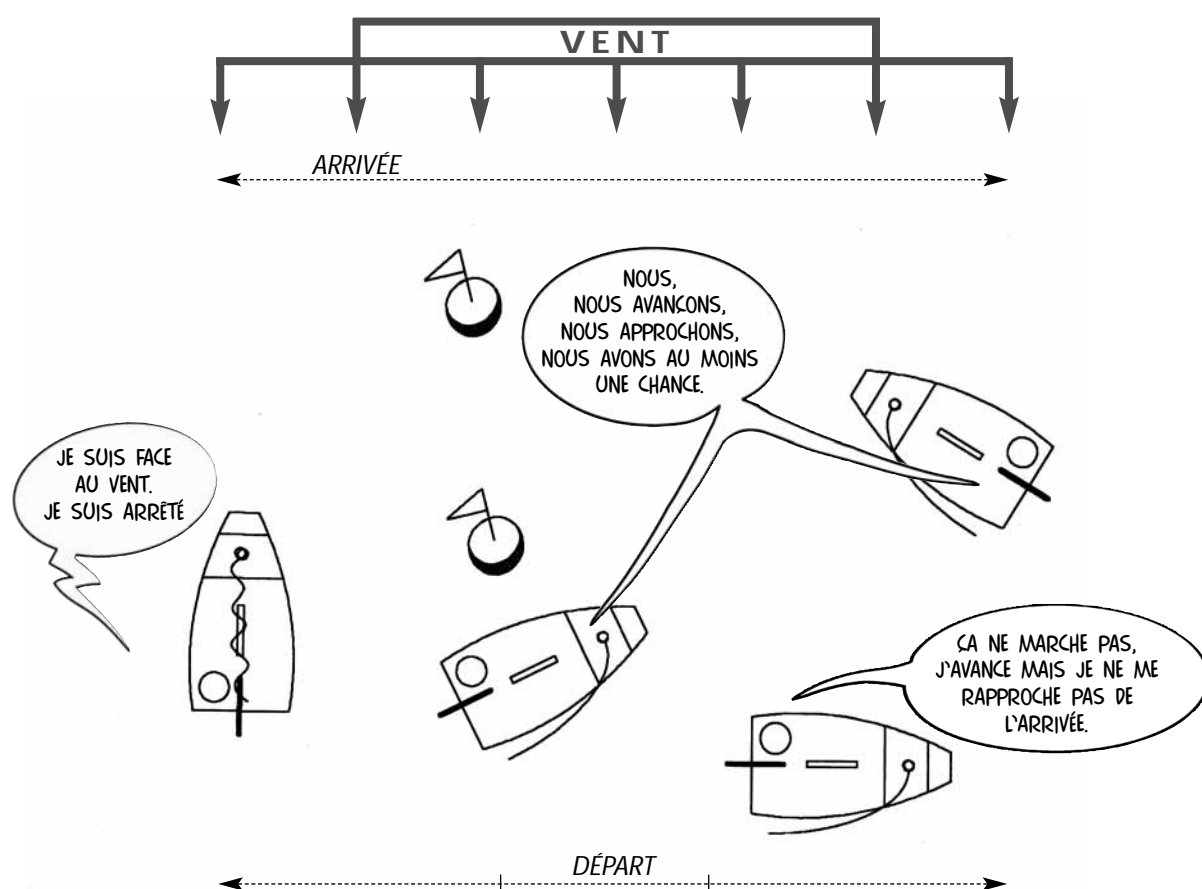

❸ Repères observables

- Vitesse des bateaux.
- Gain au vent.
- Réglage de la voile.

❹ Remédiations

- Donner des repères de réglage de voile (voile au centre du bateau).
- Donner des repères visuels.
- Employer le mot ZIGZAG pour indiquer les trajectoires.

❺ Remarques

- Objectif ambitieux faisant intervenir tous les acquis précédents.
- Ne pas hésiter à faire des retours (construction du vent, propulsion...).

Louvoyage :
trois fois la route,
quatre fois la rage.



La remontée vers le vent

Entoure les bateaux qui avancent, indique le parcours qu'ils devront effectuer pour atteindre la bouée au vent.

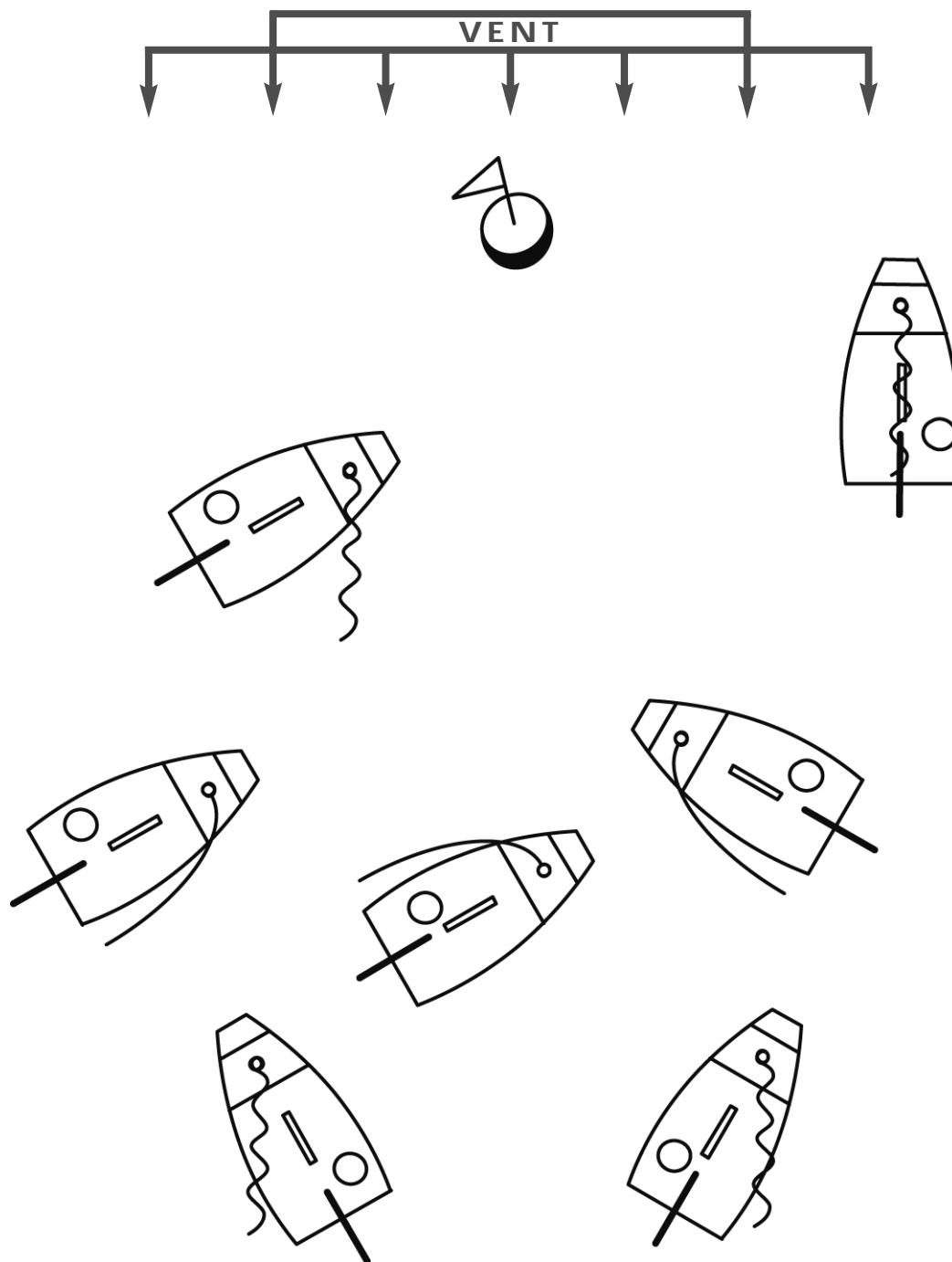

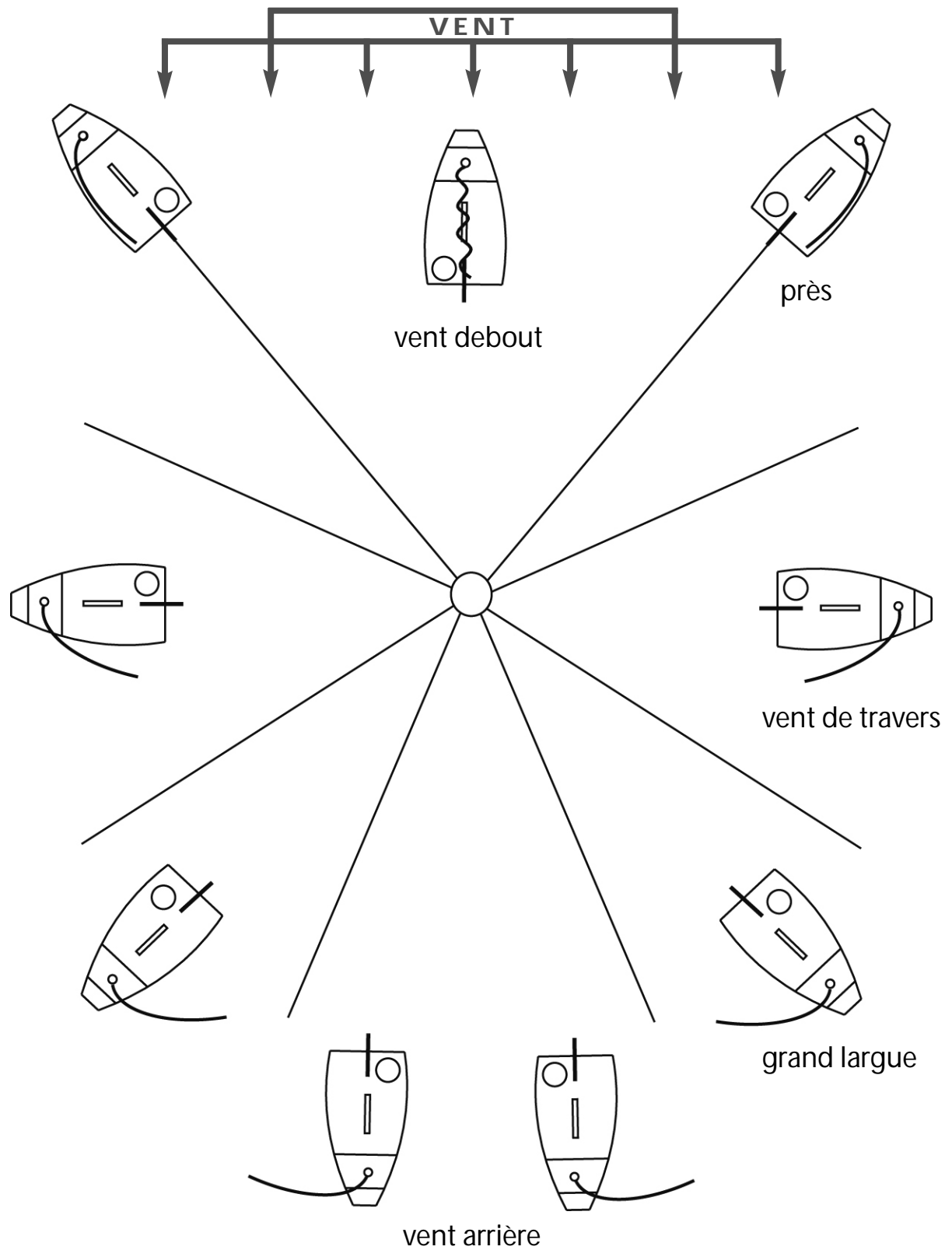

Ce n'est pas parce que
l'on ne voit pas le soleil
qu'il n'existe pas.



Auto-test

Choisis la ou les bonnes réponses en plaçant une croix.

1. Pour ralentir sans lâcher l'écoute

- je mets mon bateau face au vent
- je mets mon bateau vent arrière
- je ne peux pas ralentir

2. Au vent arrière

- mon écoute est choquée (lâchée)
- je relève ma dérive
- je dois faire des zigzags

3. Virer de bord, c'est

- chavirer
- changer de côté (d'amure)
- faire demi-tour

4. Empanner, c'est

- être en panne
- changer de côté (d'amure) en passant face au vent
- changer de côté (d'amure) en passant vent arrière

Si tu veux une mer propre,
il faut d'abord balayer
devant tes sabords.



Les allures

Dessine : les bateaux, la voile, le gouvernail, le barreur.

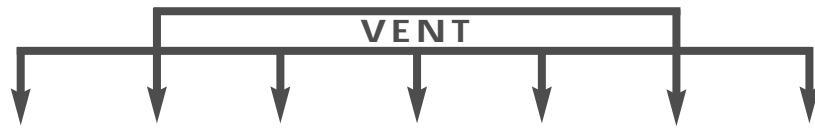
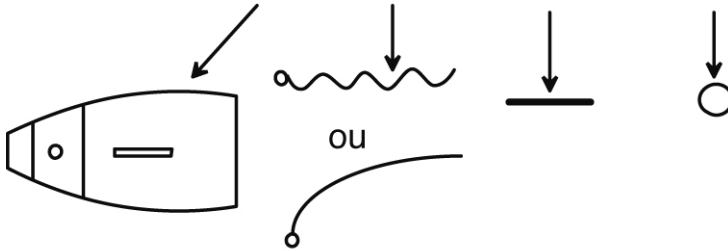

vent de travers

face au vent

au près

vent arrière
voile choquée

FICHE DE L'ENSEIGNANT

Parcours test niveau blanc / jaune optimist

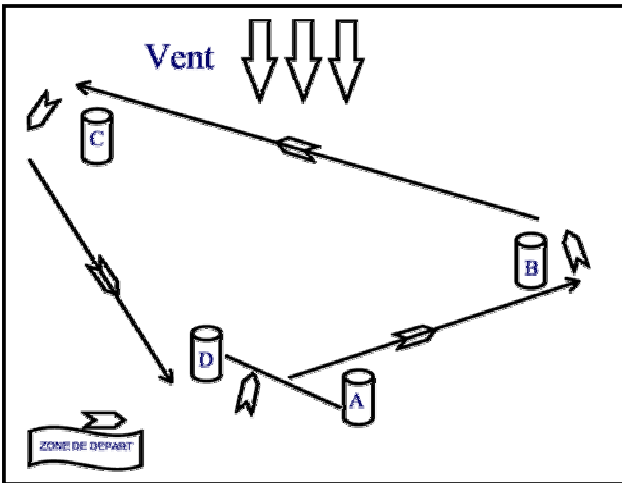
❖ **CONSEILS D'ORGANISATION :**

1. **Il est indispensable de préparer l'évaluation par un temps d'explication orale en classe contenant :**
 - La mise en relation des consignes et du schéma.
 - L'explicitation détaillée des manœuvres de navigation, en liaison avec les compétences ci-dessous.
 - L'explicitation des modalités pratiques de passation : constitution des groupes.
 - Le placement et le rôle de l'observateur.

2. **Matériel indispensable pour passer l'évaluation :**

- Fiches d'évaluation (autant que d'élèves).
- Plaquettes support.
- Fiches plastique de protection.
- 1 crayon par équipe.

3. **Les fiches seront analysées en classe pour attester du niveau de chaque élève.****COMPÉTENCES À ATTEINDRE :**

1. **Être capable de préparer sa navigation**
 - S'habiller d'une manière adaptée.
 - Capeler son gilet de sauvetage.
 - Repérer la direction du vent.
 - Préparer son bateau face au vent.
2. **Être capable de partir du bord avec une aide éventuelle**
 - Orienter le bateau.
 - Se placer.
3. **Être capable de ralentir puis s'arrêter**
 - Dégonfler la voile.
4. **Être capable de réaliser une route directe, vent de travers, au grand large et au près**
 - Gonfler la voile.
 - Prendre la bonne direction.
5. **Être capable de tourner face au vent**
 - Commencer la manœuvre avec de la vitesse.
 - Donner un bon angle de barre.
 - Se déplacer.
6. **Être capable de tourner dos au vent**
 - Lâcher l'écoute.
 - Donner un bon angle de barre.
 - Se déplacer.
7. **Être capable de revenir au lieu de départ avec une aide éventuelle**
 - Maîtriser la vitesse.
 - Enlever le safran et la dérive (éventuellement).
 - Orienter le bateau.

COMMISSION VOILE A L'ECOLE
FICHE D'ÉVALUATION

Comité Départemental de Voile 22
Niveau blanc / jaune OPTIMIST

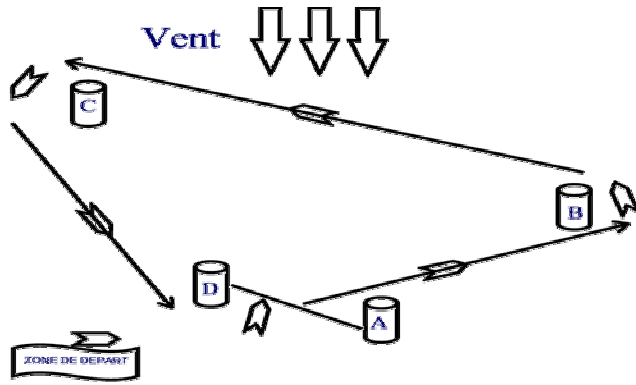

DATE :

Nom
Prénom
Classe
Ecole
Centre Nautique

Parcours d'évaluation à réaliser en naviguant à la voile.

Action	<i>est parti correctement (éventuellement avec aide).</i>	<i>s'est arrêté entre les bouées A et D. Couleurs : A :..... D :.....</i>	<i>a fait balancer son bateau.</i>	<i>a rejoint la bouée B. Couleur : B :.....</i>	<i>a tourné face au vent autour de la bouée B.</i>	<i>a rejoint la bouée C. Couleur : C :.....</i>	<i>a tourné dos au vent autour de la bouée C.</i>	<i>a rejoint la bouée D. Couleur : D :.....</i>	<i>est arrivé au lieu de départ correctement.</i>
Passage N°1									
Passage N°2									
Passage N°3									
Total par action									

Chaque action est acquise si le total est d'au moins 2 points



1 = action réussie, 0 = action non réussie.

Évaluation des attitudes

	Oui	Non
Sait s'équiper individuellement.		
Sait préparer son bateau avant de naviguer.		
Sait se déplacer dans son bateau par rapport à la voile.		
Sait ranger son matériel.		

oui	non

Niveau blanc validé :

Niveau jaune validé :

Si toutes les actions et attitudes sont acquises

SITUATION D'ÉVALUATION**OPTIMIST NIVEAU BLANC / JAUNE**❖ **BUT :**

Se déplacer à la voile et réaliser un parcours en navigation directe avec une éventuelle aide au départ et à l'arrivée.

❖ **CONDITIONS D'EXÉCUTION :**

- Vent faible et régulier (force 2 maximum), plan d'eau ou mer calme : validation du niveau blanc.
- Vent médium (supérieur à force 2), plan d'eau ou mer agité : validation du niveau jaune.
- Classe répartie en groupes. Les uns naviguent (1 enfant par bateau), les autres observent et disposent d'une fiche d'évaluation.
- Un adulte sur un bateau de sécurité.
- Un adulte à terre ou sur un bateau selon l'organisation locale.
- Un parcours autour de 4 bouées de couleurs.

❖ **CONSIGNES :**

- Quitter le lieu de départ et réaliser le parcours A, B, C, D
 - Dégonfler sa voile entre les bouées A et D pour s'arrêter.
 - Faire balancer son bateau.
 - Tourner face au vent autour de la bouée B.
 - Tourner dos au vent autour de la bouée C.
- Revenir au lieu du départ.

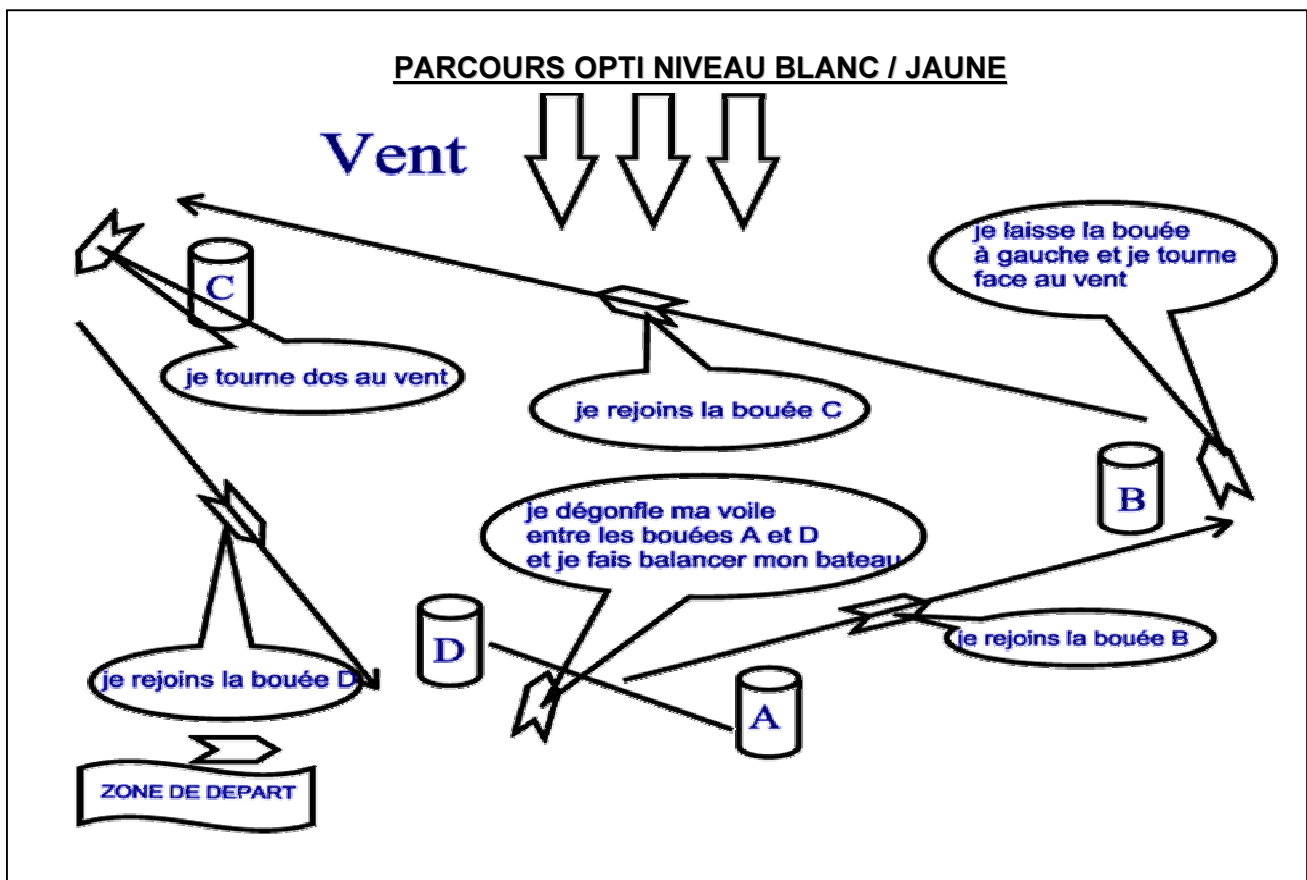

COMMISSION VOILE A L'ECOLE
FICHE D'ÉVALUATION

Comité Départemental de Voile 22
Niveau blanc / jaune OPTIMIST

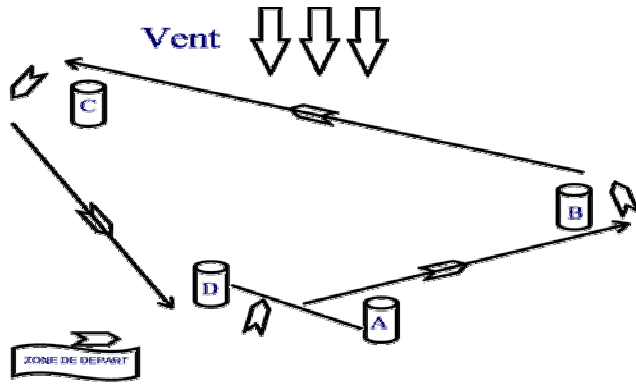

DATE :

Nom
Prénom
Classe
Ecole
Centre Nautique

Parcours d'évaluation à réaliser en naviguant à la voile.

Action	<i>est parti correctement (éventuellement avec aide).</i>	<i>s'est arrêté entre les bouées A et D. Couleurs : A :..... D :.....</i>	<i>a fait balancer son bateau.</i>	<i>a rejoint la bouée B. Couleur : B :.....</i>	<i>a tourné face au vent autour de la bouée B.</i>	<i>a rejoint la bouée C. Couleur : C :.....</i>	<i>a tourné dos au vent autour de la bouée C.</i>	<i>a rejoint la bouée D. Couleur : D :.....</i>	<i>est arrivé au lieu de départ correctement.</i>
Passage N°1									
Passage N°2									
Passage N°3									
Total par action									

Chaque action est acquise si le total est d'au moins 2 points



1 = action réussie, 0 = action non réussie.

Évaluation des attitudes

	Oui	Non
Sait s'équiper individuellement.		
Sait préparer son bateau avant de naviguer.		
Sait se déplacer dans son bateau par rapport à la voile.		
Sait ranger son matériel.		

oui	non

Niveau blanc validé :

Niveau jaune validé :

Si toutes les actions et attitudes sont acquises

FICHE DE L'ENSEIGNANT

Parcours test niveau jaune / orange optimist

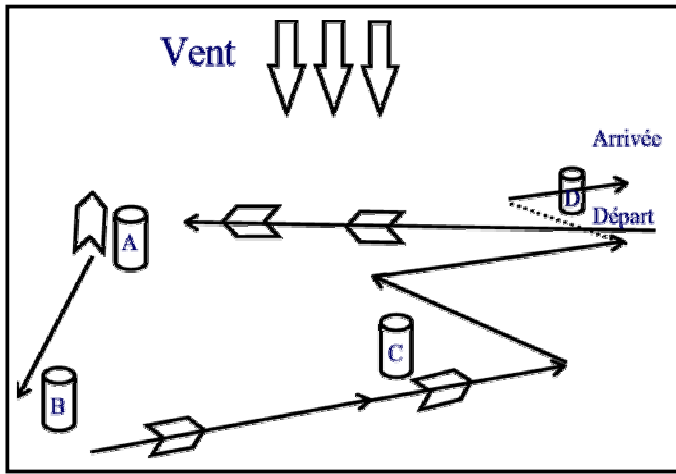
❖ **CONSEILS D'ORGANISATION :****1. Il est indispensable de préparer l'évaluation par un temps d'explication orale en classe contenant :**

- La mise en relation des consignes et du schéma.
- L'explicitation détaillée des manœuvres de navigation, en liaison avec les compétences ci-dessous.
- L'explicitation des modalités pratiques de passation : constitution des groupes.
- Le placement et le rôle de l'observateur.

2. Matériel indispensable pour passer l'évaluation :

- Fiches d'évaluation (autant que d'élèves).
- Plaquettes support.
- Fiches plastique de protection.
- 1 crayon par équipe.

3. Les fiches seront analysées en classe pour attester du niveau de chaque élève.**COMPÉTENCES À ATTEINDRE :****1. Être capable de préparer sa navigation.**

- Indiquer au bord de l'eau, la force et la direction du vent.
- Gréer et dégréer sans aide.

2. Être capable de partir du bord.

- Orienter le bateau.
- Se placer.
- Coordonner ses actions.

3. Être capable de gérer sa vitesse.

- Border ou choquer la voile.
- Maintenir une distance de sécurité.

4. Être capable de régler sa voile à toutes les allures.

- Choquer la voile en s'écartant du vent.
- Border la voile en se rapprochant du vent.

5. Être capable de remonter au vent (louvoyer).

- Maintenir une vitesse suffisante.
- Naviguer au plus près.
- Savoir virer face au vent (virement de bord).

6. Être capable de revenir au lieu de départ.

- Maîtriser vitesse et trajectoire.
- Enlever le safran et la dérive.
- Orienter le bateau.

FICHE D'ÉVALUATION

Niveau jaune / orange OPTIMIST

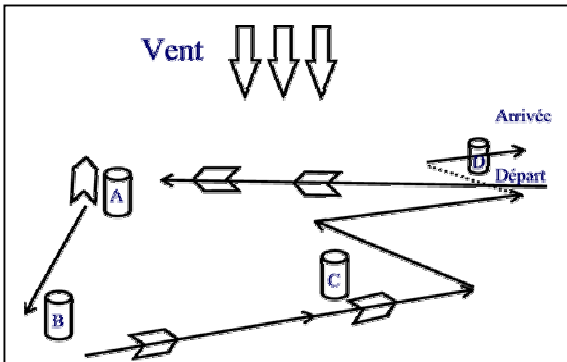

Nom
Prénom
Classe
Ecole
Centre Nautique

DATE :

Parcours d'évaluation à réaliser en naviguant à la voile.

Actions :	<i>a démarré correctement vent de travers.</i>	<i>n'a pas dépassé le bateau qui le précède.</i>	<i>a arrêté son bateau à la bouée A.</i> Couleur A :	<i>a bien réglé sa voile au portant.</i>	<i>a empanné en contournant la bouée B.</i> Couleur B :	<i>a rejoint la bouée C.</i> Couleur C :	<i>est allé toucher la bouée D.</i> Couleur D :	<i>est revenu au point de départ.</i>	<i>a réussi à contrôler son arrivée.</i>
Passage N° 1									
Passage N° 2									
Passage N° 3									
Total par action									

Chaque action est acquise si le total est d'au moins 2 points

 1 = action réussie, 0 = action non réussie .

Évaluation des attitudes (par l'enseignant)

	Oui	Non
Sait indiquer, au bord de l'eau, la force et la direction du vent sur une échelle simplifiée (faible, moyen, fort) .		
Sait vérifier un bateau pour qu'il soit prêt à naviguer.		
Sait dégréer et ranger le matériel.		

oui	non

Niveau Jaune validé :
Niveau Orange validé :

Si toutes les actions et attitudes sont acquises

SITUATION D'ÉVALUATION**OPTIMIST NIVEAU JAUNE / ORANGE**❖ **BUT :**

Naviguer à la voile à toutes les allures, sur un parcours défini, en maîtrisant, arrêts, accélérations, réglages et direction, avec un départ et une arrivée sans aide.

❖ **CONDITIONS D'ÉXECUTION :**

- Vent faible : validation du niveau jaune (<3).
- Vent médium : validation du niveau orange (>3).
- Classe divisée en 2 ou plusieurs groupes. Les uns naviguent, les autres observent et disposent d'une fiche d'évaluation.
- Un adulte sur un bateau de sécurité.
- Un adulte à terre ou sur un bateau selon l'organisation locale.
- Un parcours autour de 4 bouées de couleurs à réaliser 3 fois.

❖ **CONSIGNES :**

- Démarrer vent de travers sans aide.
- Naviguer jusqu'à la bouée A sans dépasser le bateau qui précède.
- Arrêter le bateau à la bouée A.
- Contourner les bouées B et C en les laissant à gauche.
- Rejoindre la bouée D jusqu'à la toucher.
- Revenir au point de départ.

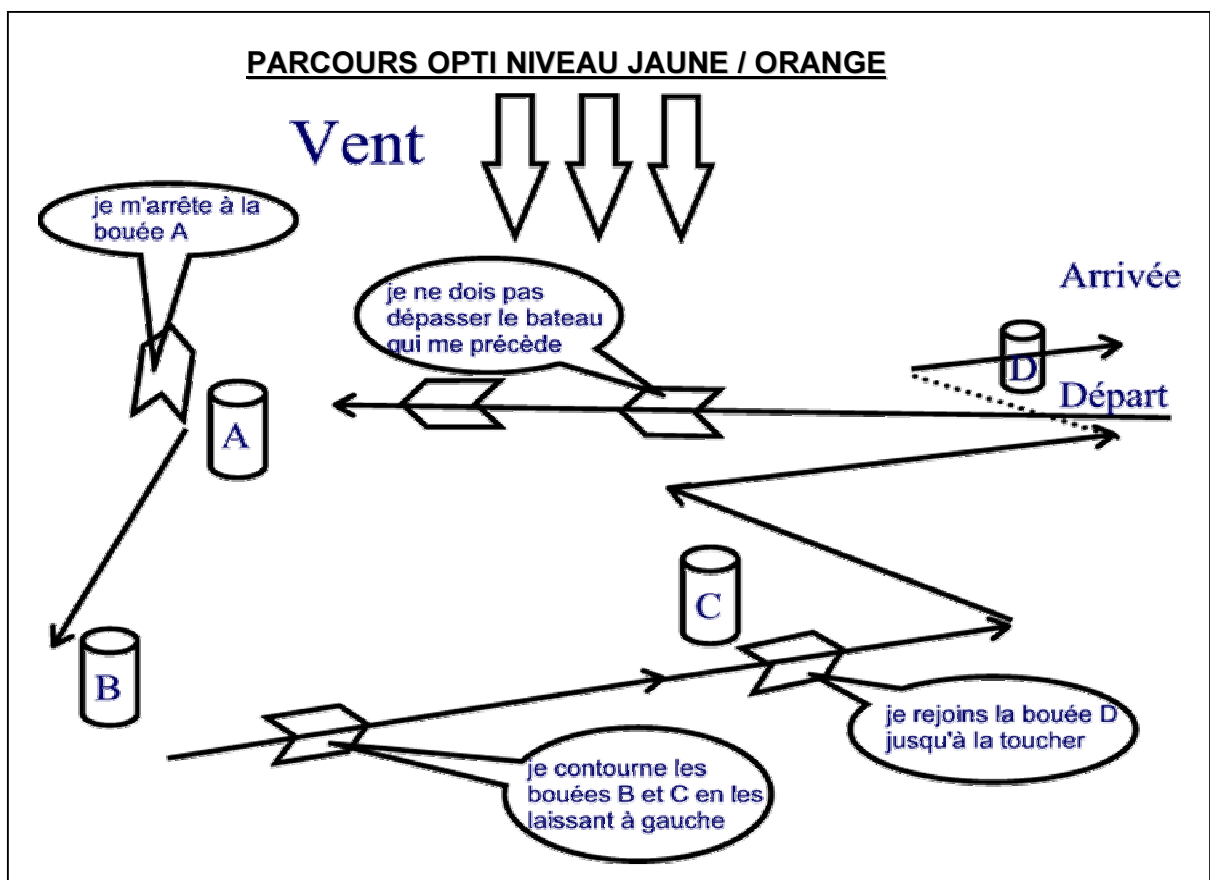

FICHE D'ÉVALUATION

Niveau jaune / orange OPTIMIST

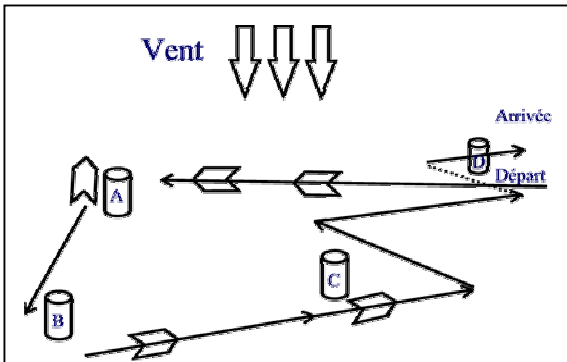

Nom
Prénom
Classe
Ecole
Centre Nautique

DATE :

Parcours d'évaluation à réaliser en naviguant à la voile.

Actions :	<i>a démarré correctement vent de travers.</i>	<i>n'a pas dépassé le bateau qui le précède.</i>	<i>a arrêté son bateau à la bouée A.</i> Couleur A :	<i>a bien réglé sa voile au portant.</i>	<i>a empanné en contournant la bouée B.</i> Couleur B :	<i>a rejoint la bouée C.</i> Couleur C :	<i>est allé toucher la bouée D.</i> Couleur D :	<i>est revenu au point de départ.</i>	<i>a réussi à contrôler son arrivée.</i>
Passage N° 1									
Passage N° 2									
Passage N° 3									
Total par action									

Chaque action est acquise si le total est d'au moins 2 points

1 = action réussie, 0 = action non réussie .

Évaluation des attitudes (par l'enseignant)

	Oui	Non
Sait indiquer, au bord de l'eau, la force et la direction du vent sur une échelle simplifiée (faible, moyen, fort) .		
Sait vérifier un bateau pour qu'il soit prêt à naviguer.		
Sait dégréer et ranger le matériel.		

oui	non

Niveau Jaune validé :
Niveau Orange validé :

Si toutes les actions et attitudes sont acquises



Lexique

ABATTRE : Un bateau abat, fait une abattée, quand il change de direction en s'écartant de l'axe du vent (contraire : lofer).

ABATTÉE : Action d'abattre, s'écarter de l'axe du vent en mettant la barre au vent (contraire : auloffée).

ABORDER : Un bateau aborde une bouée, un quai, une autre embarcation en venant au contact (accostage).

AFFALER : Faire descendre, amener les voiles.

AMURE : Côté au vent, côté sur lequel le bateau reçoit le vent (bâbord ou tribord), c'est-à-dire le côté opposé à la voile.

ALLURES : Différentes positions du bateau par rapport au vent (près, vent de travers, vent arrière...).

ASSIETTE : Position de la coque sur l'eau. Lorsque le bateau penche, l'assiette du bateau est modifiée. Par exemple, le déplacement d'un enfant dans son bateau modifie l'assiette du bateau.

AULOFFÉE : Action de lofer, se rapprocher de l'axe du vent.

AU VENT : Côté du bateau situé du côté d'où vient le vent (contraire : sous le vent).

BÂBORD : Côté gauche en regardant l'avant du bateau.

BARRE AU VENT : Mettre la barre du côté d'où vient le vent (côté opposé à la voile), c'est-à-dire faire abattre le bateau.

BORD : Route suivie par un bateau au louvoyage sans changer d'amure (ex. : dans le « zigzag », soit un zig soit un zag).

BOUT AU VENT : Être face au vent dans l'axe du vent (ou « vent debout »).

BOUT : cordage.

BORDER : Border la voile ou l'écoute c'est tirer ou raidir l'écoute pour approcher la voile de l'axe du bateau (contraire : choquer).

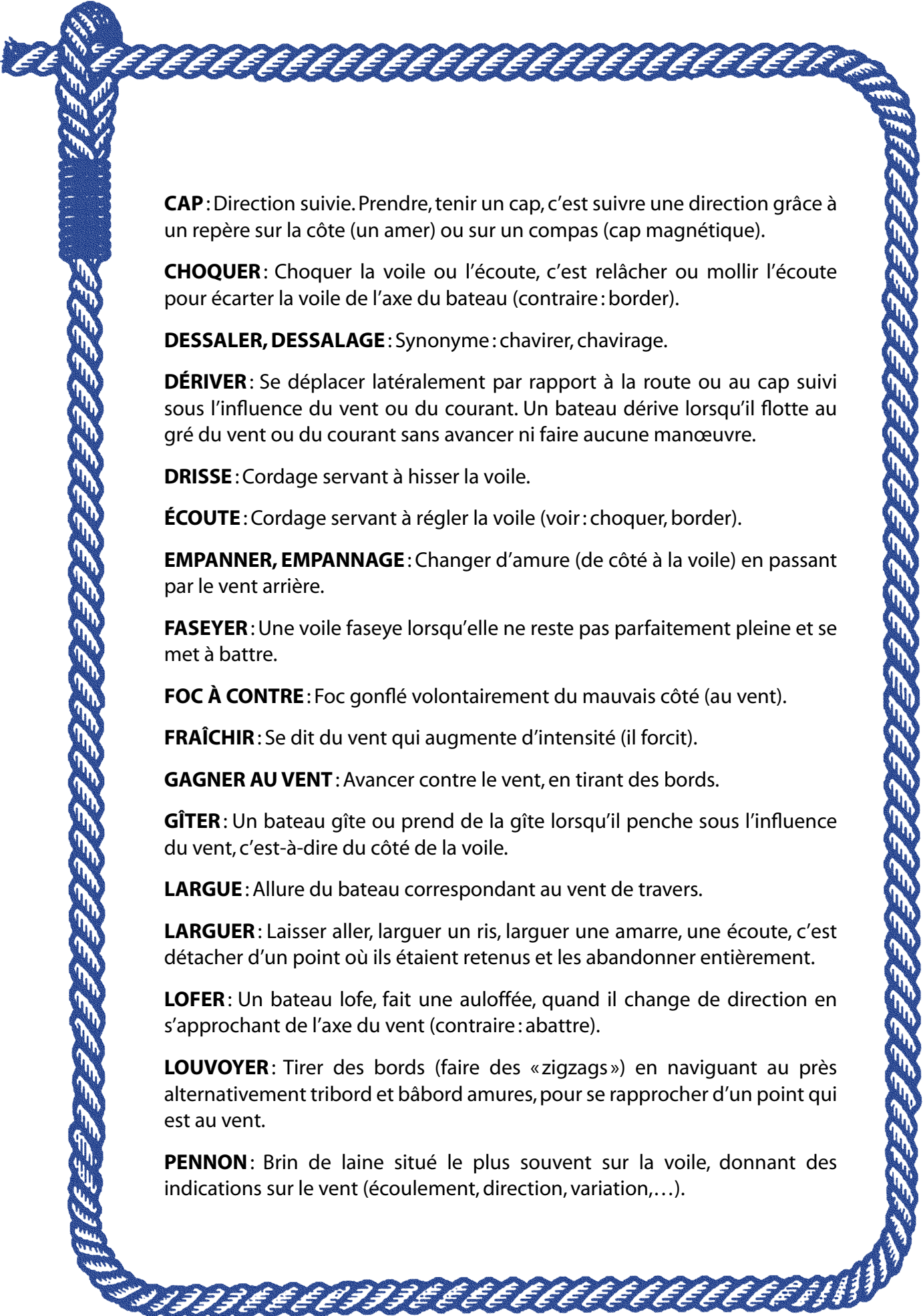

CAP: Direction suivie. Prendre, tenir un cap, c'est suivre une direction grâce à un repère sur la côte (un amer) ou sur un compas (cap magnétique).

CHOQUER: Choquer la voile ou l'écoute, c'est relâcher ou mollir l'écoute pour écarter la voile de l'axe du bateau (contraire: border).

DESSALER, DESSALAGE: Synonyme: chavirer, chavirage.

DÉRIVER: Se déplacer latéralement par rapport à la route ou au cap suivi sous l'influence du vent ou du courant. Un bateau dérive lorsqu'il flotte au gré du vent ou du courant sans avancer ni faire aucune manœuvre.

DRISSE: Cordage servant à hisser la voile.

ÉCOUTE: Cordage servant à régler la voile (voir: choquer, border).

EMPANNER, EMPANNAGE: Changer d'amure (de côté à la voile) en passant par le vent arrière.

FASEYER: Une voile faseye lorsqu'elle ne reste pas parfaitement pleine et se met à battre.

FOC À CONTRE: Foc gonflé volontairement du mauvais côté (au vent).

FRAÎCHIR: Se dit du vent qui augmente d'intensité (il forcit).

GAGNER AU VENT: Avancer contre le vent, en tirant des bords.

GÎTER: Un bateau gîte ou prend de la gîte lorsqu'il penche sous l'influence du vent, c'est-à-dire du côté de la voile.

LARGUE: Allure du bateau correspondant au vent de travers.

LARGUER: Laisser aller, larguer un ris, larguer une amarre, une écoute, c'est détacher d'un point où ils étaient retenus et les abandonner entièrement.

LOFER: Un bateau lofe, fait une auloffée, quand il change de direction en s'approchant de l'axe du vent (contraire: abattre).

LOUVOYER: Tirer des bords (faire des « zigzags ») en naviguant au près alternativement tribord et bâbord amures, pour se rapprocher d'un point qui est au vent.

PENNON: Brin de laine situé le plus souvent sur la voile, donnant des indications sur le vent (écoulement, direction, variation,...).

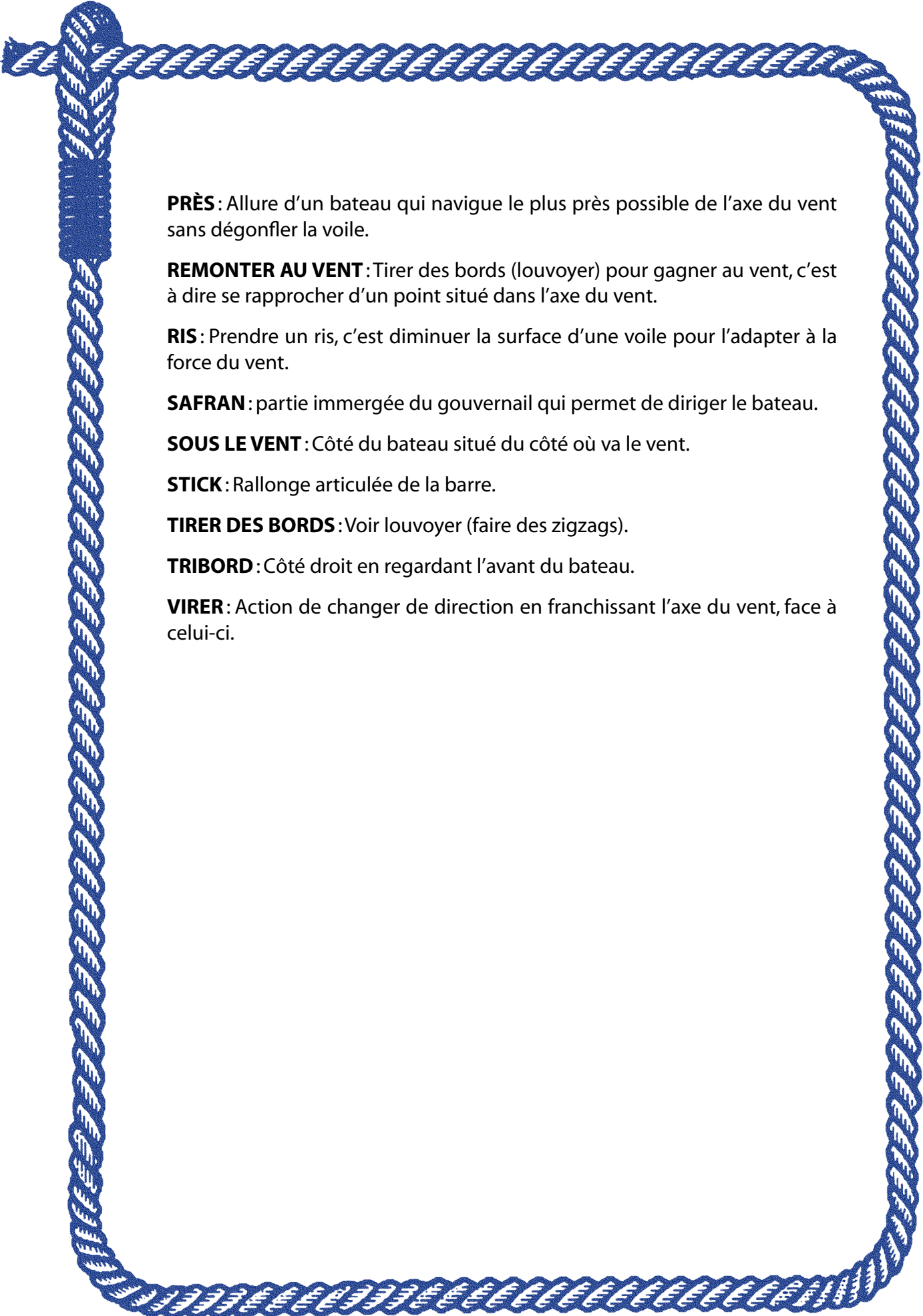

PRÈS : Allure d'un bateau qui navigue le plus près possible de l'axe du vent sans dégonfler la voile.

REMONTER AU VENT : Tirer des bords (louvoyer) pour gagner au vent, c'est à dire se rapprocher d'un point situé dans l'axe du vent.

RIS : Prendre un ris, c'est diminuer la surface d'une voile pour l'adapter à la force du vent.

SAFRAN : partie immergée du gouvernail qui permet de diriger le bateau.

SOUS LE VENT : Côté du bateau situé du côté où va le vent.

STICK : Rallonge articulée de la barre.

TIRER DES BORDS : Voir louvoyer (faire des zigzags).

TRIBORD : Côté droit en regardant l'avant du bateau.

VIRER : Action de changer de direction en franchissant l'axe du vent, face à celui-ci.

Les aspects réglementaires

QUAND ?	QUOI ?	QUE FAIRE ?
Début d'année	Projet pédagogique	- À construire en partenariat entre l'école et le centre nautique et à valider par l'Éducation nationale.
Début d'année	Agrément du centre nautique et des intervenants	- À vérifier auprès de l'Éducation nationale. - Demande faite par le centre nautique aux services de l'Éducation nationale.
Avant le cycle	Convention	- À réactualiser chaque fois que les conditions de mise en œuvre sont modifiées. - Signée par l'inspecteur de l'Éducation nationale, le directeur de l'école et le centre nautique.
Durant les cycles de natation (ou au début de la classe de voile)	Test d'aisance nautique	- Produire au centre nautique l'attestation de réussite des élèves validée. - Possibilité de passer le test avant le cycle, sous l'autorité du CPC ou du BEES de l'activité nautique concernée.

EN SAVOIR PLUS

- ▶ Circulaire 99-136 du 21 septembre 1999.
- ▶ Circulaire 92-196 du 3 juillet 1992.
- ▶ Pour une qualité de la pratique de la voile, se reporter aux chartes et cahiers des charges départementaux.

La sécurité active

AVANT LA SÉANCE

LA TENUE VESTIMENTAIRE

Adaptée à la météo, pour assurer le bien-être de l'élève, atout majeur de sa réussite. Il est important que l'enseignant s'assure que les enfants aient à leur disposition les éléments vestimentaires permettant de s'adapter aux conditions météo. [Reportez-vous à la fiche élève n° 1 du cahier *optimist*.]

LES CONDITIONS MÉTÉO

S'informer et éventuellement adapter le contenu de la séance et les consignes aux élèves, avec l'intervenant extérieur.

CONSIGNES ET ATTITUDES

- Être accueilli à l'arrivée au centre:
 - ▶▶ *point de ralliement* ;
 - ▶▶ *situation des vestiaires, des WC* ;
 - ▶▶ *point d'accueil des élèves* ;
 - ▶▶ *localisation du téléphone, avec les numéros d'urgence*.
- Avoir en sa possession les numéros de téléphone permettant de contacter les familles.
- Vérifier que les gilets soient correctement fermés.

PENDANT LA SÉANCE

CONSIGNES ET ATTITUDES

- Permettre aux élèves de se situer sur le plan d'eau.
- Rappeler aux élèves:
 - ▶▶ *de garder toutes les parties du corps à l'intérieur du bateau [attention aux mains sur les listons et aux pieds qui pendent à l'extérieur pendant les accostages et les abordages]* ;
 - ▶▶ *d'être attentifs aux consignes des adultes*.

PROCÉDURES EN CAS D'URGENCE

- Un seul bateau concerné : voir fiche élève n° 2.
- Plusieurs bateaux concernés simultanément : s'accorder avec le BE sur la conduite à tenir.

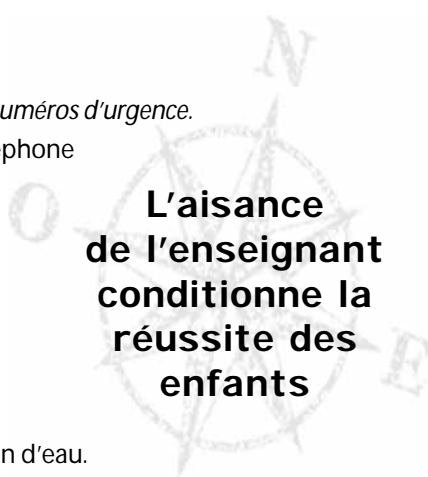

**L'aisance
de l'enseignant
conditionne la
réussite des
enfants**