



Sun Fire™ 880 Server

Rackmounting Guide

Guide de montage en rack

Rack-Montage-Handbuch

Manuale per il montaggio su rack

Manual de montaje en bastidor

Handbok för rackmontering

Sun Microsystems, Inc.
901 San Antonio Road
Palo Alto, CA 94303-4900 U.S.A.
650-960-1300

Part No. 806-6594-11
October 2001, Revision A

Send comments about this document to: docfeedback@sun.com

Copyright 2001 Sun Microsystems, Inc., 901 San Antonio Road, Palo Alto, CA 94303-4900 U.S.A. All rights reserved.

This product or document is distributed under licenses restricting its use, copying, distribution, and decompilation. No part of this product or document may be reproduced in any form by any means without prior written authorization of Sun and its licensors, if any. Third-party software, including font technology, is copyrighted and licensed from Sun suppliers.

Parts of the product may be derived from Berkeley BSD systems, licensed from the University of California. UNIX is a registered trademark in the U.S. and other countries, exclusively licensed through X/Open Company, Ltd.

Sun, Sun Microsystems, the Sun logo, AnswerBook, AnswerBook2, docs.sun.com, Sun Enterprise, Sun Fire, OpenBoot, SunSwift, Sun Enterprise SyMON, SunVTS, and Solaris are trademarks, registered trademarks, or service marks of Sun Microsystems, Inc. in the U.S. and other countries. All SPARC trademarks are used under license and are trademarks or registered trademarks of SPARC International, Inc. in the U.S. and other countries. Products bearing SPARC trademarks are based upon an architecture developed by Sun Microsystems, Inc.

The OPEN LOOK and Sun™ Graphical User Interface was developed by Sun Microsystems, Inc. for its users and licensees. Sun acknowledges the pioneering efforts of Xerox in researching and developing the concept of visual or graphical user interfaces for the computer industry. Sun holds a non-exclusive license from Xerox to the Xerox Graphical User Interface, which license also covers Sun's licensees who implement OPEN LOOK GUIs and otherwise comply with Sun's written license agreements.

Federal Acquisitions: Commercial Software—Government Users Subject to Standard License Terms and Conditions.

DOCUMENTATION IS PROVIDED "AS IS" AND ALL EXPRESS OR IMPLIED CONDITIONS, REPRESENTATIONS AND WARRANTIES, INCLUDING ANY IMPLIED WARRANTY OF MERCHANTABILITY, FITNESS FOR A PARTICULAR PURPOSE OR NON-INFRINGEMENT, ARE DISCLAIMED, EXCEPT TO THE EXTENT THAT SUCH DISCLAIMERS ARE HELD TO BE LEGALLY INVALID.



Contents

Sun Fire 880 Server Rackmounting Guide	en-1
Guide de montage en rack du serveur Sun Fire 880	fr-1
Sun Fire 880 Server Rack-Montage-Handbuch	de-1
Manuale per il montaggio su rack del server Sun Fire 880	it-1
Manual de montaje en bastidor del servidor Sun Fire 880	es-1
Handbok för rackmontering av Sun Fire 880-server	sv-1

Getting Started

This guide shows you how to install the Sun Fire™ 880 server into a 19-inch (48.26-cm) wide Electronic Industries Association (EIA)-compliant rack or cabinet. After you install the server into the cabinet according to the instructions in this guide, see the *Sun Fire 880 Server Owner's Guide* for information about system setup and software installation.

To install the server into a cabinet, complete the following tasks:

- Unpack and verify the contents of the rackmounting kit. See “Unpacking the Kit” on page en-1 and “Inventory” on page en-2.
- Install the server into the cabinet. See Chapter 2.

Note – To illustrate the procedures, this guide shows the server being installed into a Sun Microsystems™ cabinet.

Unpacking the Kit

The rackmounting kit is shipped from the factory in one carton.

Inspect the shipping carton for physical damage. If the carton is damaged, request that the carrier's agent be present when the carton is opened. Keep all contents and packing material for the agent's inspection.

Check that you received the complete kit. See “Inventory” on page en-2. Contact Sun Microsystems or your distributor/reseller if any parts are missing.

Inventory

You will need one rackmounting kit for each Sun Fire 880 server you intend to install into a cabinet. Each rackmounting kit contains the following parts:

- Tray assembly
- Cable management bracket for the server
- Cable management bracket for the cabinet
- Power jumper cords (3)
- Lifting handles (4)
- Top brackets (2)
- Trim strips (2)
- Tie wraps
- Screws
- *Sun Fire 880 Server Rackmounting Guide*

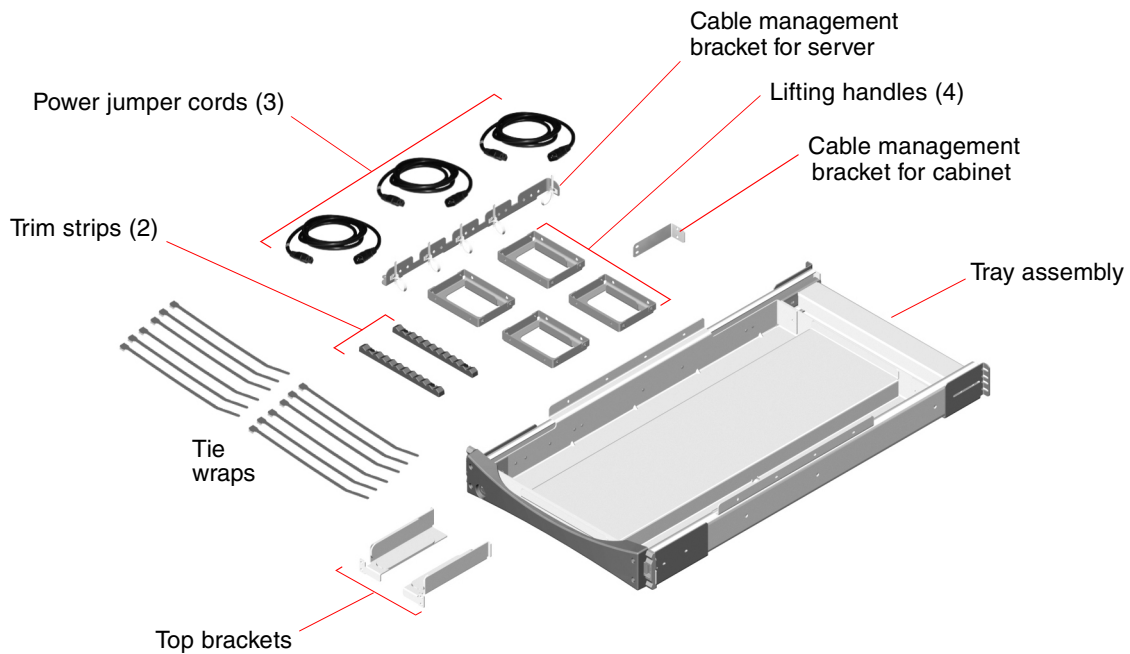

The kit contains a plastic bag holding 10-32 screws (black in color) and M4 screws. You will use these screws to install the tray assembly and server into the cabinet.

The following figure shows the screws at actual size.

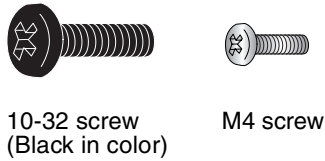

Any screws not used in the rack installation are spares.

Note – Bar nuts are required (but not included) for non-threaded cabinets. See the cabinet instructions for more information.

What Next

Go to Chapter 2 and complete the procedures for installing the server into the cabinet.

Installing the Server Into the Cabinet

This chapter provides step-by-step instructions for installing the Sun Fire 880 server into a 19-inch (48.26-cm) wide EIA-compliant cabinet.

To install a Sun Fire 880 server into the cabinet, complete the following tasks in the order listed:

- Make sure you have completed the prerequisite tasks. See “Before You Begin” on page en-6.
- Prepare the server. See “Preparing the Server” on page en-8.
- Prepare the cabinet. See “Preparing the Cabinet” on page en-17.
- Install the tray assembly into the cabinet. See “Installing the Tray Assembly Into the Cabinet” on page en-17.
- Install the server into the tray assembly. See “Installing the Server Into the Tray Assembly” on page en-23.
- Make the server ready for operation. See “Restoring the Server” on page en-27.
- Secure the tray handle to the cabinet rails. See “Securing the Server in the Cabinet” on page en-28.
- Install the trim strips. See “Installing Trim Strips” on page en-30.
- Replace the front and back doors of the cabinet. See “Restoring the Cabinet” on page en-31.
- Develop the cable management scheme. See “Managing Cables” on page en-31.

Before You Begin

Before you begin the installation procedures, complete the following tasks:

- Verify that your cabinet meets the requirements described in Appendix A.
- Check “Safety and System Performance Cautions” on page en-6 and make sure your installation plan reflects the measures described.
- Check the documentation provided with your cabinet and make sure your installation plan reflects the cautionary measures described.
- Unpack the rackmounting kit and verify that you have all the components and hardware shown in Chapter 1.
- Gather the required tools. See “Tools, Equipment, and Documentation Required” on page en-7.

Safety and System Performance Cautions

Adhere to the following cautions when installing a Sun Fire 880 server into a cabinet. For a complete description of the safety cautions to follow when installing a server, see the *Sun Fire 880 Server Owner’s Guide*.



Caution – Do not attempt to lift the server until you remove all CPU/Memory boards, all power supplies, all CPU fan trays, and all I/O fan trays. Once these components are removed, four persons are required to lift the server. See “Preparing the Server” on page en-8 for information about removing these components.

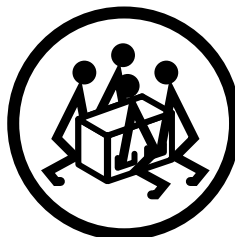



Caution – Be sure the cabinet is stabilized so that it cannot move or tip forward when one or more systems or devices are fully extended from the front of the cabinet. The cabinet must be bolted securely to the floor or equipped with a sturdy and extendable anti-tip leg. If there are feet beneath the cabinet to prevent it from rolling, be sure the feet are fully extended downward to the floor. See the instructions provided with the cabinet.



Caution – Install the server as low as possible in the cabinet. For best stability, do not install the server above equipment that weighs less than the server. If you will be installing two servers in a cabinet, install the lower server first.



Caution – To prevent the cabinet from tipping forward, do not attempt to roll or move the cabinet after installing the server in the cabinet.



Caution – For proper ventilation and cooling of the server, be sure the cabinet and the operating location comply with the requirements given in Appendix A.

Tools, Equipment, and Documentation Required

The following tools, equipment, and documentation are required when rackmounting the server:

- Phillips No. 2 screwdriver
- Phillips No. 1 screwdriver
- Level
- Flat blade screwdriver
- Adjustable wrench
- Masking tape or felt tip pen
- Antistatic wrist strap
- Antistatic mat
- *Sun Fire 880 Server Owner's Guide*
- *Sun Fire 880 Server Service Manual*

Preparing the Server

To prepare the server for rackmounting, complete the following tasks:

- Power off the system and disconnect the server's power cords, network cables, and I/O cables. See the *Sun Fire 880 Server Service Manual* for instructions.
- Remove all power supplies, CPU/Memory boards, I/O fan trays, and CPU fan trays. See "Remove Components" on page en-8.
- Remove the side door handles. See "Remove the Handle From Each Side Door" on page en-10.
- Remove the fenders and lower side panels. See "Remove the Fenders and Lower Side Panels" on page en-12.
- Install the lifting handles. See "Install the Lifting Handles" on page en-15.
- Attach the cable management bracket to the back of the server. See "Attach the Server Cable Management Bracket" on page en-16.

Remove Components

In order for four persons to lift the server safely, you must reduce the weight of the server before you attempt to install it into the cabinet. To reduce the weight of the server, remove the following components:

- All power supplies
- All CPU/Memory boards
- All CPU fan trays
- All I/O fan trays

See the *Sun Fire 880 Server Service Manual* for component removal procedures.

Overview of Parts to Be Removed From the Chassis

The following figure identifies the parts that you must remove from the chassis before you can install the server into the cabinet.

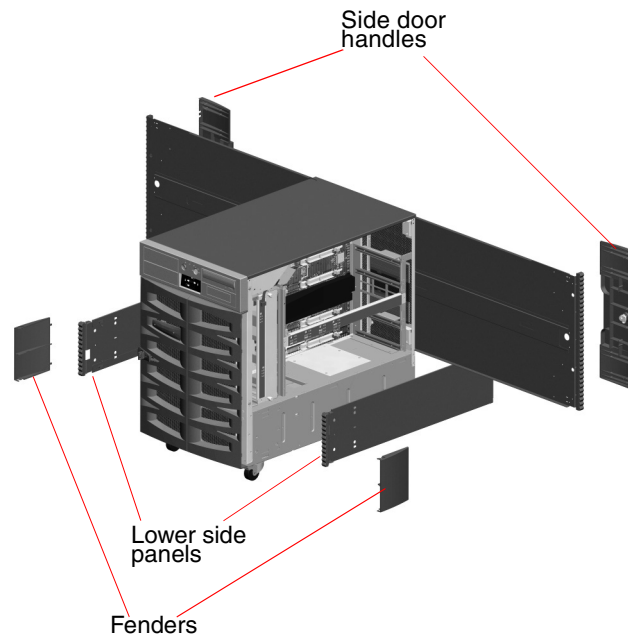

The following sections provide detailed information about removing each part.

Remove the Handle From Each Side Door

1. Open one of the server's side doors.

Use the key provided with the server to unlock the door.

2. Remove the pawl from the side door.

On the inside of the door, remove the slot head screw from the center of the pawl.

Pull the pawl straight out to remove it.

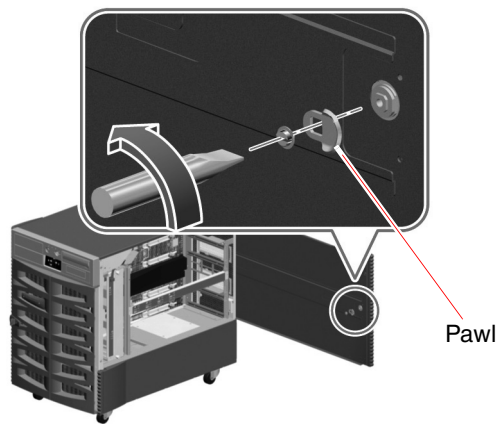

3. Remove the side door handle.

Remove the nine screws from the inside of the door.

From the outside of the door, pull the handle straight out to remove it.

Note – The lock remains in the handle.

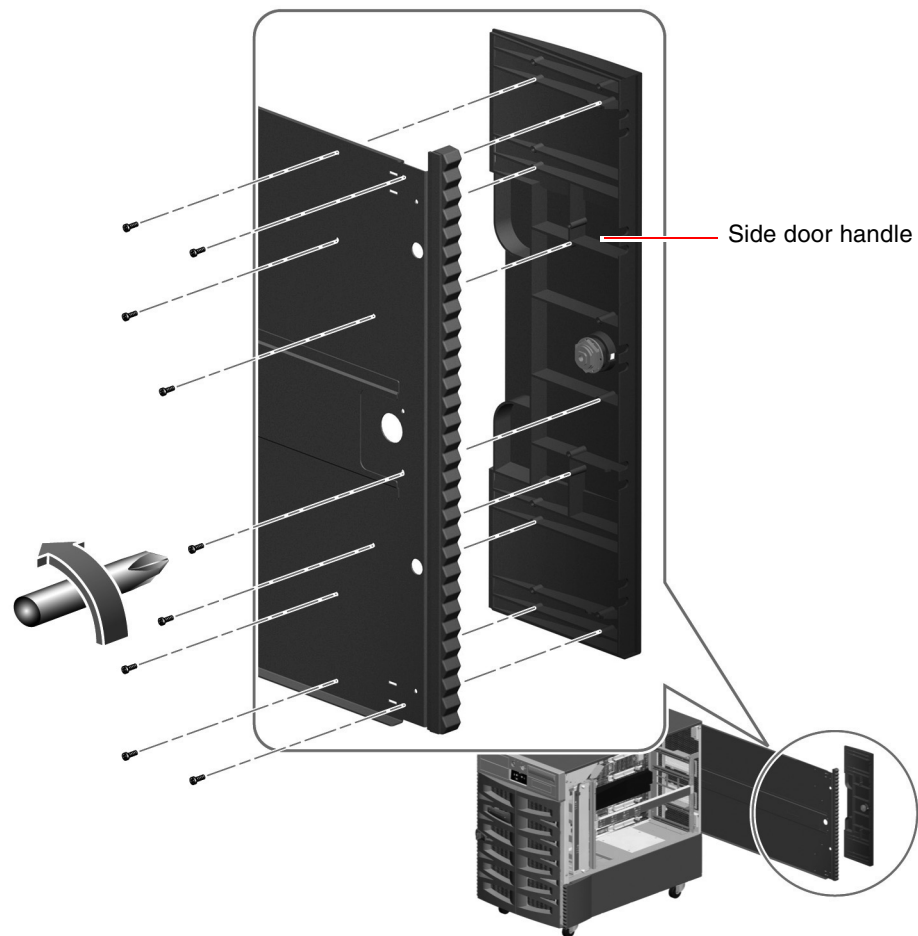

4. Repeat steps 1 through 3 for the other side door.

5. Place the handles, pawls, and screws into the kit carton for safekeeping. You will need to reinstall these parts if you reconfigure the server as a deskside unit.

Remove the Fenders and Lower Side Panels

1. Remove the fender from the front of each of the lower side panels.
 - a. Remove the screw from the top of the fender.

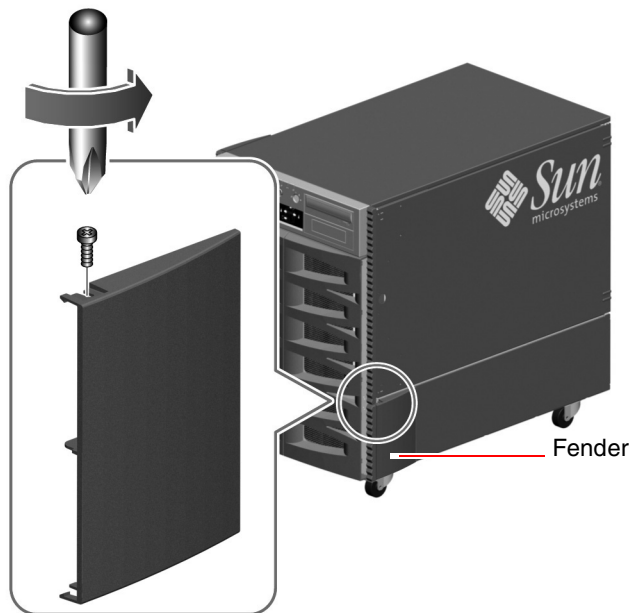

- b. Grasp the top and bottom edges of the fender and carefully flex the fender to remove it.
 - c. Repeat steps a and b to remove the fender from the other lower side panel.

2. Remove the lower side panel from the left side of the server.

Remove the screw located approximately 3 inches (8 cm) from the front of the lower side panel.

Note – On the left side of the server, do not remove the screw that attaches the small bracket to the side of the server. Removing this screw prevents the front door from closing securely.

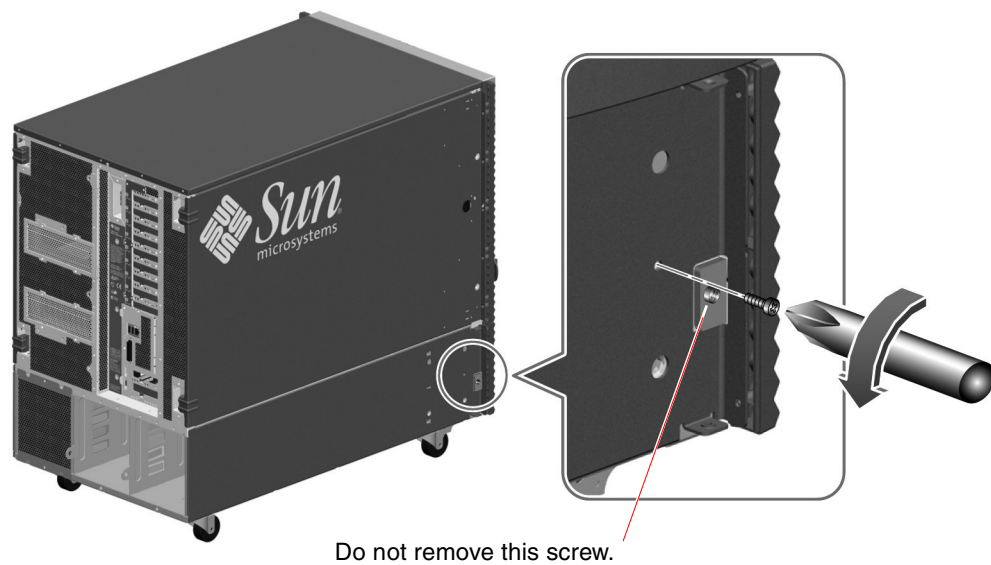

- 3. Grasp the trim strip and slide the lower side panel toward the rear of the server.**
The lower side panel should disengage as you slide the panel so that you can easily remove it.

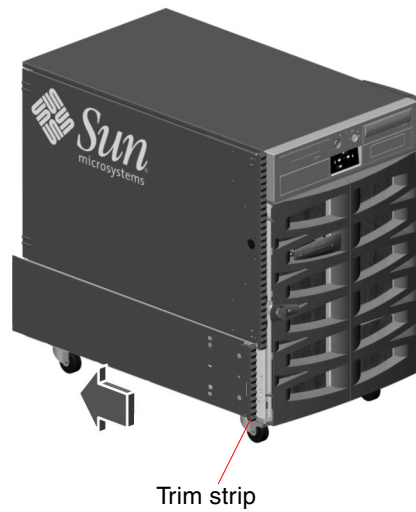

- 4. Repeat steps 2 and 3 for the right lower side panel.**
- 5. Place the fenders, lower side panels, and screws into the kit carton for safekeeping.**
You will need to reinstall these parts if you reconfigure the server as a desktside unit.

Install the Lifting Handles

1. Locate the four lifting handles provided with the rackmounting kit.
2. Install two lifting handles on one side of the server using two M4 screws to attach each handle to the lower side of the server.
 - a. With the "THIS SIDE UP" label facing upward, insert the screwdriver through one of the access holes on the outside of the handle.

Using the access hole makes it easier to reach the screw hole on the inside of the handle.
 - b. Position the screw on the inside of the handle in the hole that is opposite the access hole.
 - c. Attach the handle to the server using the appropriate screw hole just below the server side door. See the following figure.
 - d. Finish installing the handle by repeating the procedure using the second access hole on the outside of the handle.
 - e. Repeat steps a through d for the second handle.

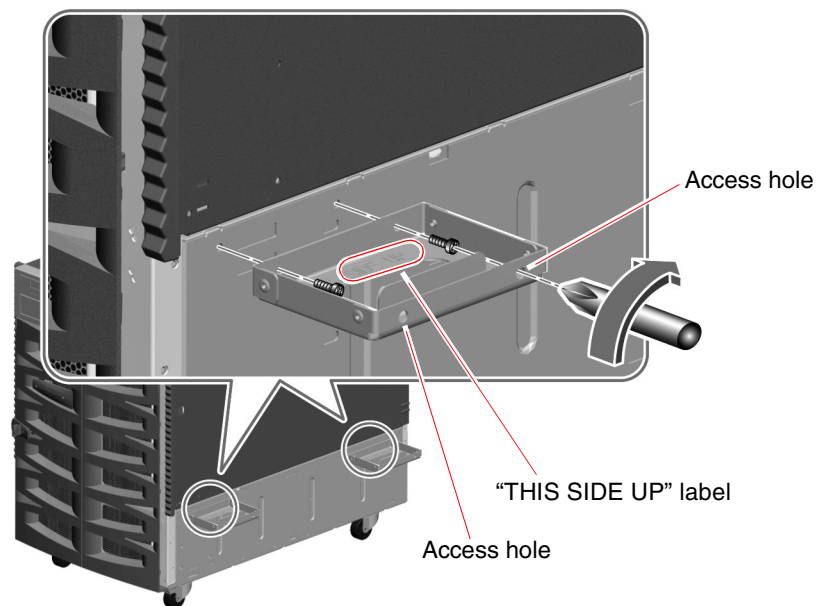

3. Repeat step 2 to install two handles on the other side of the server.

Attach the Server Cable Management Bracket

The cable management bracket that attaches to the back of the server may help to provide strain relief for the cables. See “Managing Cables” on page en-31 for general cable management guidelines.

1. Locate the server cable management bracket provided with the rackmounting kit.
2. Attach the cable management bracket to the back of the server.

Attach the cable management bracket using three M4 screws as shown in the following figure.

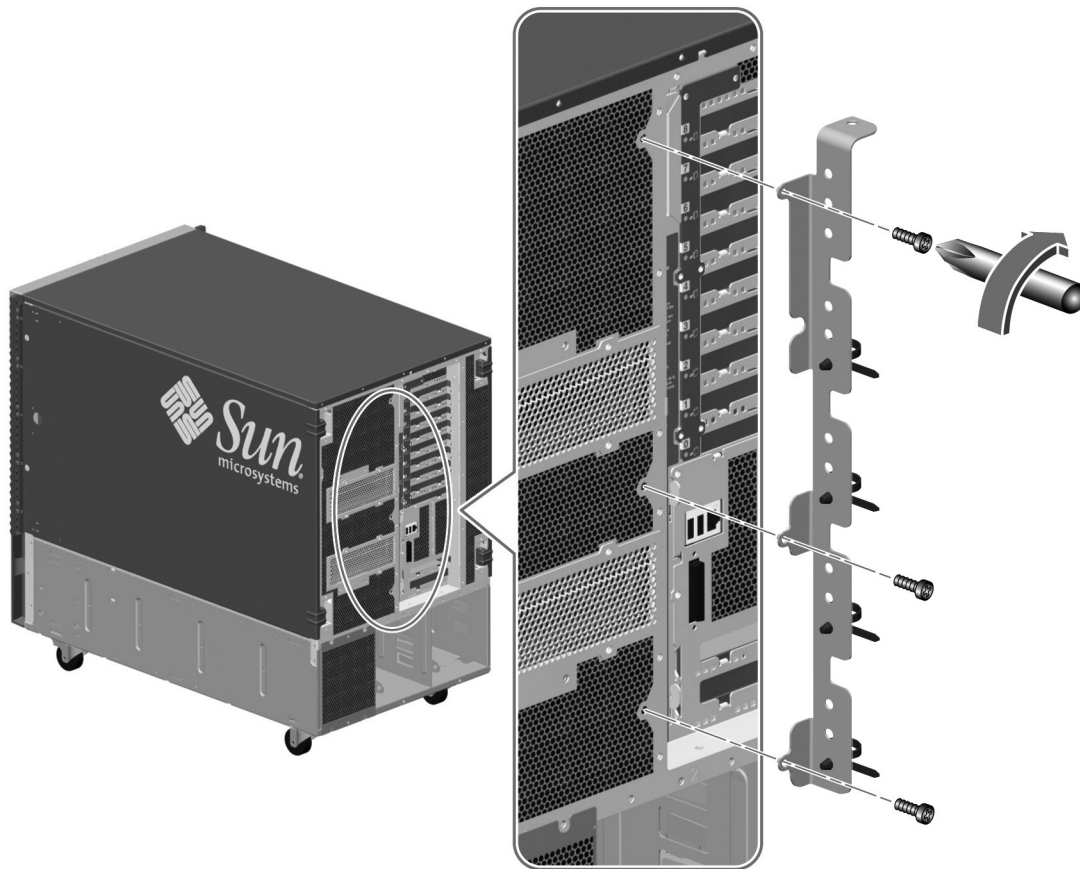

Preparing the Cabinet

Make sure the operating location complies with the Sun Fire 880 server requirements and the requirements of the cabinet. See Appendix A of this guide and the cabinet documentation for information.

1. Be sure the cabinet is stabilized so that the cabinet cannot move or tip forward.

If there are feet beneath the cabinet to prevent it from rolling, be sure the feet are fully extended downward to the floor.

Stabilize the cabinet using the stabilizing mechanisms provided with the cabinet.

See the instructions provided with the cabinet.

2. Open the front and rear doors.

See the instructions provided with the cabinet.

3. Remove (if applicable) the front and rear doors and the side panels of the cabinet.

See the instructions provided with the cabinet.

Installing the Tray Assembly Into the Cabinet

To install the tray assembly into the cabinet, complete these tasks:

- If necessary, adjust the rear brackets on the tray assembly slides for the depth of the cabinet.
- Determine the vertical position of the server in the cabinet.
- Attach the tray assembly to the cabinet rails.

Adjust the Rear Brackets

1. Measure the depth of the cabinet.

Measure the depth of the cabinet from the outside face of the front rail to the outside face of the rear rail. The tray assembly and server can be installed into a 19-inch (48.3-cm) cabinet with a depth of at least 32 inches (81.3 cm) and not more than 36 inches (91.4 cm).

2. Measure the length of each slide.

Measure the distance from the inside face of the front bracket to the inside face of the rear bracket. If this measurement is longer or shorter than the cabinet's depth, which you measured in step 1, you must adjust the rear bracket on each slide to accommodate the depth of the cabinet.

3. If required, adjust the rear bracket on each slide.

a. Extend the tray assembly until you can see the two 10-32 screws located on the inside rear of each outer slide.

The screws on the inside of the outer slide (and the lock nuts on the outside of the bracket) secure the rear bracket to the outer slide.

b. Loosen the two 10-32 screws and the lock nuts.

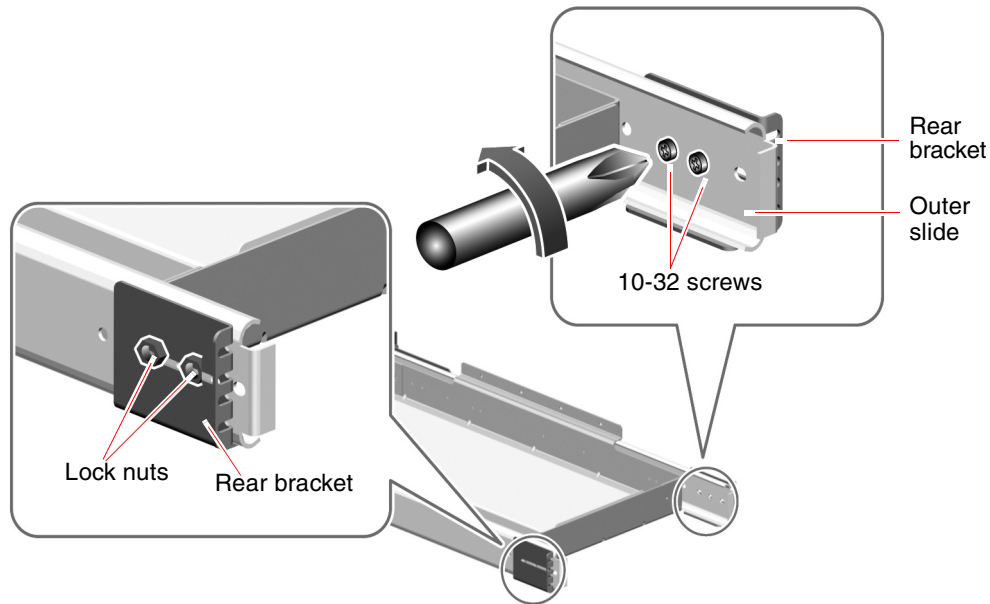

c. Slide each rear bracket forward or backward as required to accommodate the depth of the cabinet.

Slide each rear bracket and measure the distance from the inside face of the front bracket to the inside face of the rear bracket.

Continue to slide the rear bracket and measure the distance from the inside face of the front bracket to the inside face of the rear bracket until the measurement equals the depth of the cabinet, which you measured in step 1.

Note – Four screw holes are provided in the outer slide. Depending on the cabinet depth, you may need to move one (or both) of the 10-32 screws to another of the four screw holes. Be sure to use both screws to secure each rear bracket to the outer slide.

d. Tighten the two 10-32 screws and lock nuts on each slide to resecure the rear brackets to the outer slides.

Determine the Vertical Position of the Server in the Cabinet

Plan to install the tray assembly in the lowest available position in the cabinet. If you are installing two Sun Fire 880 servers in the cabinet, install the lower server first.

To determine the vertical position of the server, identify which cabinet rail holes to use for attaching the front and rear brackets by completing the following steps:

1. Locate and mark the correct holes on the right and left front vertical cabinet rails.

Make sure there is enough vertical space to install the server.

Note – Each Sun Fire 880 server requires 17 rack units (29.75 inches) or 51 holes on the vertical rails of the cabinet. A standard 72-inch high cabinet can accommodate two Sun Fire 880 servers.

If the Sun Fire 880 server will be installed immediately above a power sequencer, leave at least one free hole above the sequencer.

Using masking tape or a felt tip pen, mark the lowest available hole for installing the tray on the right front vertical rail of the cabinet. The second free hole is the lowest available hole if you are installing the Sun Fire 880 server immediately above a power sequencer.

Mark the matching hole on the left front rail of the cabinet. Count the holes to be sure you are using matching holes on the right and left rails of the cabinet.

2. Locate and mark the corresponding holes on the right and left rear vertical cabinet rails.

Using masking tape or a pen, mark the matching holes on the right and left rear vertical rails.

Count the holes to be sure you are using the holes that match the ones you marked in step 1.

Attach the Tray Assembly to the Cabinet

Using the rail holes you marked in “Determine the Vertical Position of the Server in the Cabinet” on page en-19, attach the tray assembly to the cabinet by completing the following steps:

1. **Attach the front brackets on the slides of the tray assembly to the front rails of the cabinet.**
 - a. **With the help of an assistant, position the tray assembly on the inside of the cabinet with the front brackets at the front of the cabinet.**

To fit the tray assembly between the rails, you will need to tilt it by lowering one side of the assembly.

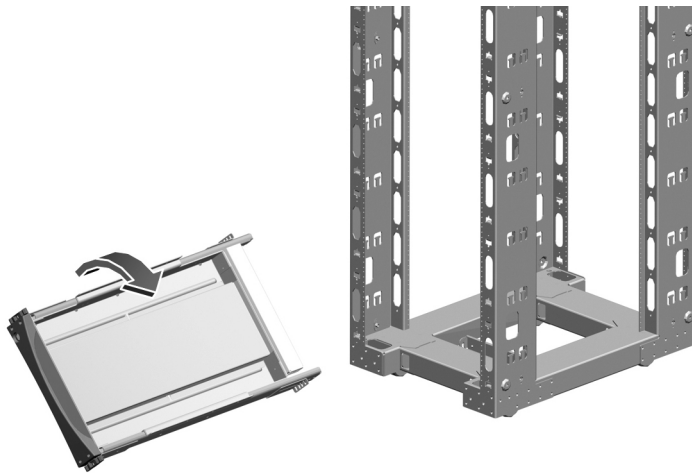

b. Attach the front brackets to the front rails of the cabinet using four 10-32 screws.

Align the lower hole of each front bracket with the front rail holes you marked in “Determine the Vertical Position of the Server in the Cabinet” on page en-19.

Secure the front brackets using one 10-32 screw in the lower hole of each bracket. Finger-tighten the screws.

Align the upper hole of each front bracket with the corresponding hole in the cabinet rail. Secure the brackets to the rail using one 10-32 screw in each upper hole. Finger-tighten the screws.

Do not tighten the screws completely until all the screws are in place and the tray assembly is level.

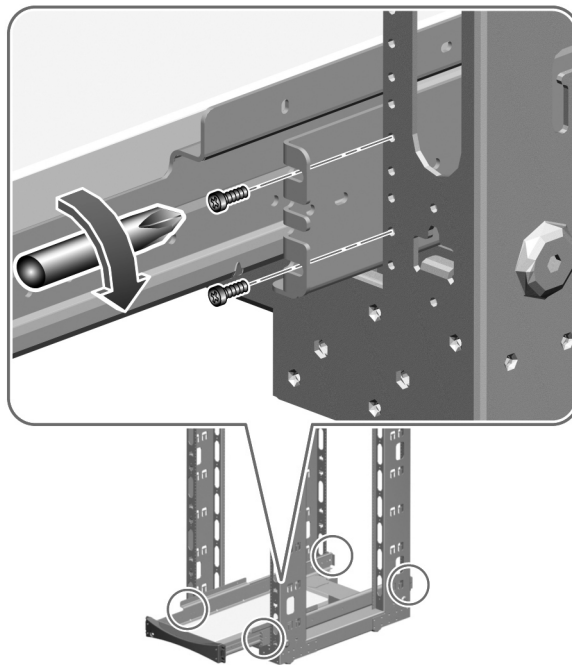

2. Attach the rear brackets to the rear rails of the cabinet using four 10-32 screws.

Align the lower hole of each rear bracket with the rail hole you marked in “Determine the Vertical Position of the Server in the Cabinet” on page en-19.

Secure the brackets using one 10-32 screw in each lower hole. Finger-tighten the screws.

Align the upper hole of each rear bracket with the coinciding hole in the cabinet rail. Secure the bracket to the rail using one 10-32 screw in each upper hole.

Finger-tighten the screws.

Do not tighten the screws completely until all the screws are in place and the tray assembly is level.

3. Make sure the tray assembly is level.

Use a level to ensure the tray assembly is level front-to-back and left-to-right.

Adjust as necessary.

4. Once the tray assembly is level, completely tighten all of the bracket screws.

Tighten the eight 10-32 screws that secure the front and rear brackets to the vertical cabinet rails.

5. Slide the tray assembly in and out of the cabinet to be sure the slides operate smoothly.

Installing the Server Into the Tray Assembly

1. Be sure the cabinet is stabilized so that the cabinet cannot move or tip forward when the tray is extended and the server is placed on the tray.

If there are feet beneath the cabinet to prevent it from rolling, be sure the feet are fully extended downward to the floor.

Stabilize the cabinet using the stabilizing mechanisms provided with the cabinet. See the instructions provided with the cabinet.



Caution – Before you slide the tray out, be sure the cabinet is stabilized so that it cannot move or tip forward. See the cabinet documentation for information about stabilizing the cabinet.

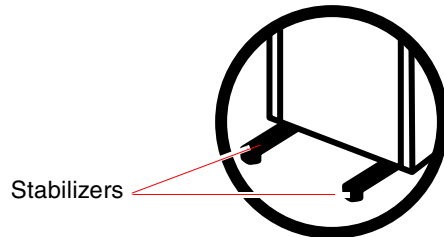

Some cabinets may be equipped with stabilizers or bolt-down mechanisms. See the cabinet documentation for stabilizing instructions.



Caution – Do not attempt to lift the server until you remove all CPU/Memory boards, all power supplies, all CPU fan trays, and all I/O fan trays. Once these components are removed, four persons are required to lift the server. See “Preparing the Server” on page en-8 for information about removing these components.

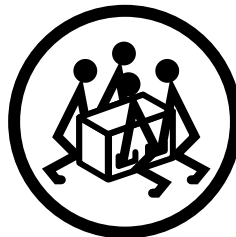

2. Extend the tray all the way forward.

Standing in front of the cabinet, grasp the tray handle and pull the tray toward you until it stops.



Caution – Do not place your fingers on the tray or under the server while you are lifting the server and positioning it on the tray.

3. Place the server on the tray.

a. Lift the server (two persons on each side of the server) by the lifting handles that you installed in “Preparing the Server” on page en-8.

b. Position the server on the tray so that the front of the server is at the front of the tray and the back of the server is at the back of the tray.

4. Adjust the server on the tray until the four holes on each side of the server align with the four holes in the tray assembly.

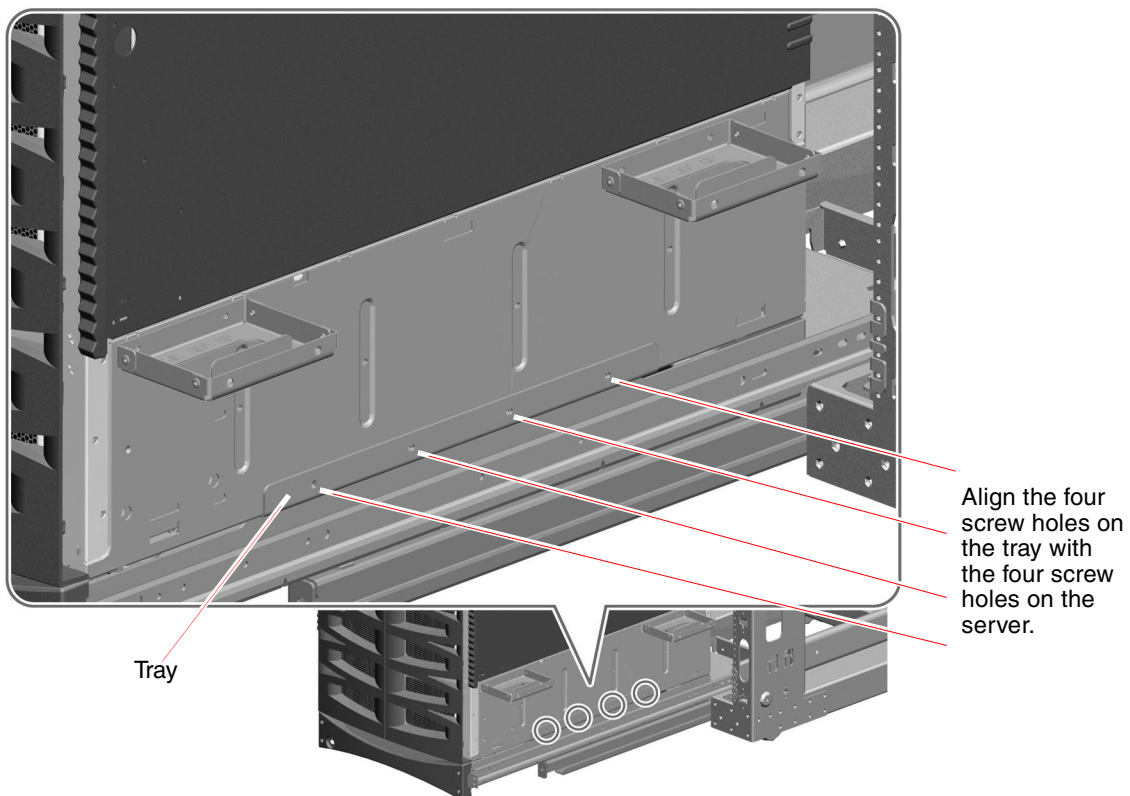

5. Remove the four lifting handles from the sides of the server.

- a. Insert the screwdriver through one of the access holes on the outside of the handle.**

Using the access hole makes it easier to reach the opposite screw hole on the inside of the handle to remove the screw. See the following figure.

- b. Remove the two M4 screws that attach each handle to the server.**

- c. Save the eight M4 screws you remove. You will need to use the screws in step 7.**

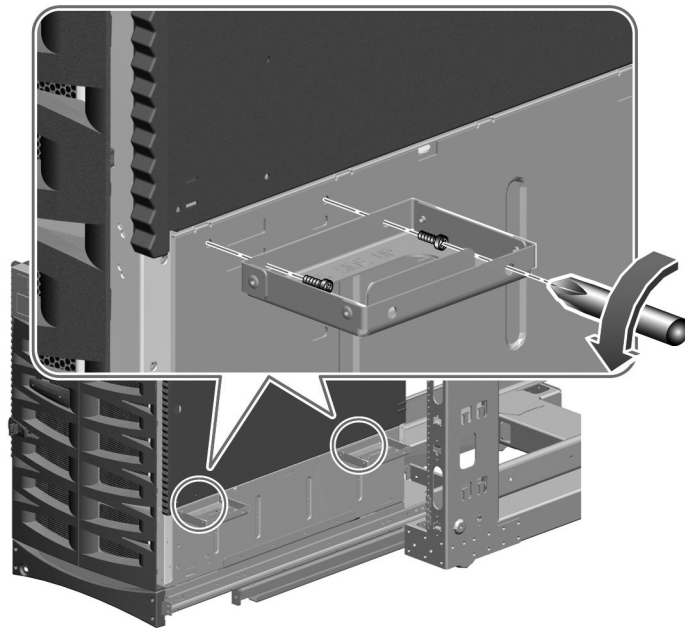

6. Secure the handles to the rack for safekeeping.

You must reattach the handles if you need to remove the server from the cabinet.

7. Secure the server to the tray assembly using the eight M4 screws you removed in step 5.

Use four M4 screws on each side of the server as shown in the following figure.

Do not tighten the screws until all screws are in place and you check the placement of the server.

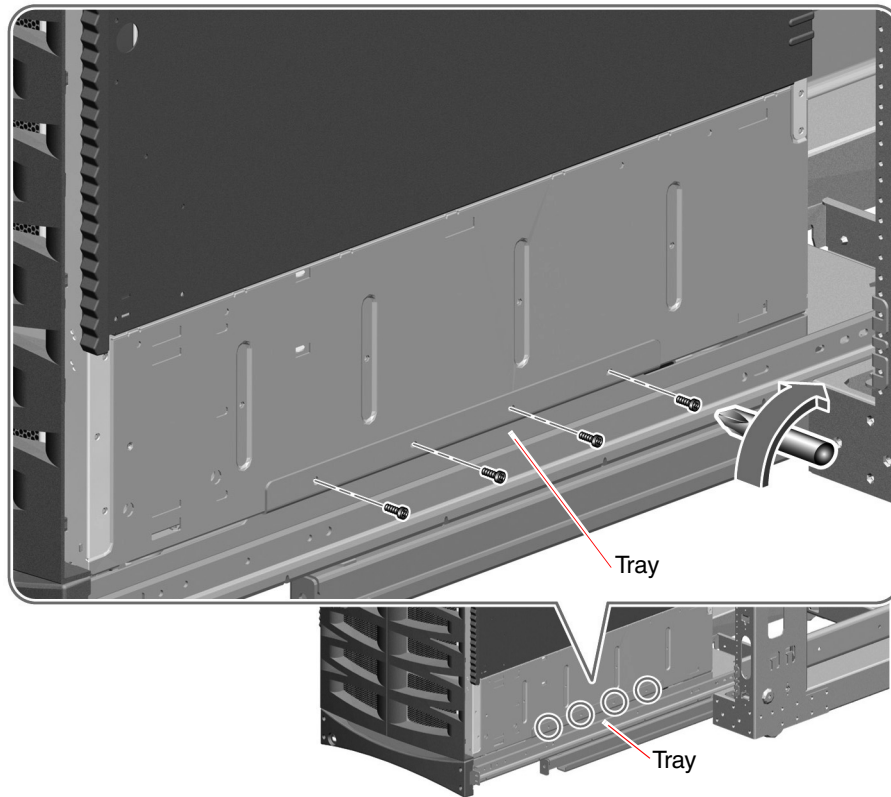

8. **Check that the server is level and centered on the tray.**
Use a level and adjust the server position if necessary.
9. **Tighten the eight M4 screws that secure the server to the tray assembly.**

Restoring the Server

1. **Install the CPU/Memory boards and fan trays that you removed before you installed the server into the cabinet.**
See the *Sun Fire 880 Server Service Manual* for instructions to install components.
2. **If you removed the server's side doors, replace them.**



Caution – Avoid keeping the server's doors open for extended periods while the system is operating. Server doors must be closed to prevent automatic thermal shutdown.

3. **Close both of the server's side doors securely.**
4. **Slide the tray assembly into the cabinet.**
5. **Install the power supplies that you removed before you installed the server into the cabinet.**
See the *Sun Fire 880 Server Service Manual* for installation instructions.

Securing the Server in the Cabinet

To secure the tray assembly and server in the cabinet, attach the tray handle to the front rails of the cabinet.

1. Attach the tray handle to the front rails of the cabinet.

Use one or two 10-32 screws to attach the tray handle to the front rails.

If each of the two screw holes on each side of the handle aligns with a rail hole, use two 10-32 screws to attach each side of the tray handle to each front rail as shown in the following figure.

If only one screw hole on each side of the handle aligns with a rail hole, use one 10-32 screw to attach each side of the tray handle to each front rail.

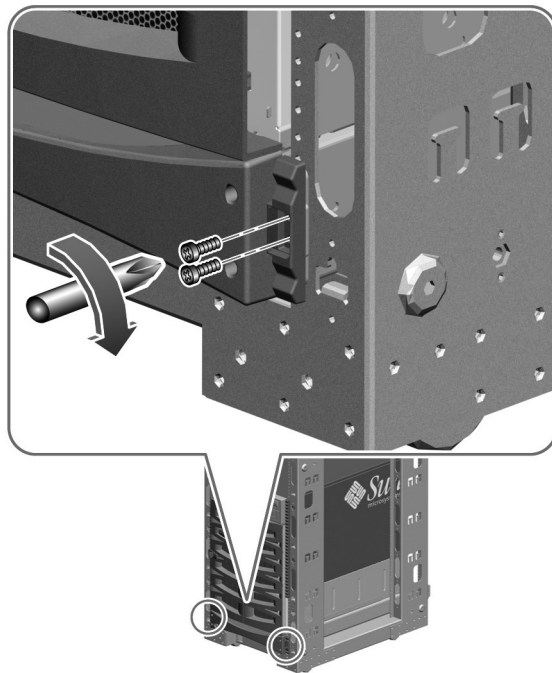

2. Install the right and left top brackets using two 10-32 screws for each bracket.

Install the brackets so that they are as close as possible to the top edges of the system. Choose the closest holes in the rack that line up for this purpose. For each bracket, use two screws at the front of the cabinet.

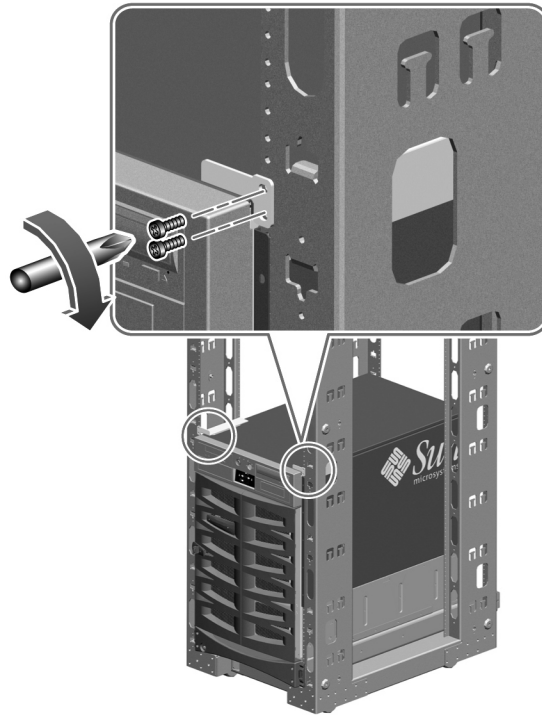

3. Locate the Sun Fire 880 server key.

4. Lock the system in the cabinet.

Insert the Sun Fire 880 server key into the keylock on the tray handle and turn the key 90 degrees counterclockwise.

Locking the tray handle extends the security plates so that they cover the screw heads on each side of the tray handle. The security plates prevent removal of the screws that secure the tray and the server to the cabinet.

5. Remove and safeguard the key.

Installing Trim Strips

The lower decorative panels (trim strips) were removed when you removed the lower side panels. To restore the trim strips:

1. **Locate the two trim strips provided in the rackmounting kit.**
2. **Attach one trim strip to the right front cabinet rail and one trim strip to the left front cabinet rail.**

Using the two captive screws, attach each trim strip as shown in the following figure.

If only one screw on each trim strip aligns with a rail hole, use one screw to attach each trim strip to each front rail.

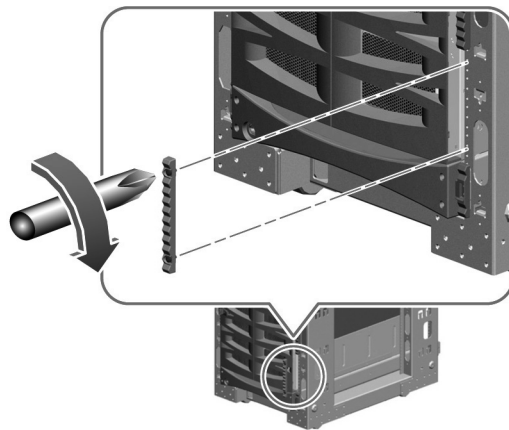

Restoring the Cabinet

1. **Replace the front and back doors of the cabinet, if applicable.**
See the instructions provided with the cabinet.
2. **If you removed the side panels from the cabinet, do not replace them until you connect and route the server cables.**



Caution – To prevent the cabinet from tipping forward, do not attempt to roll or move the cabinet after installing the server in the cabinet.

Managing Cables

You will need to develop a cable management scheme that is customized for your installation. The Sun Fire 880 server rackmounting kit provides several tools that may aid you in managing the server power cords and cables:

- Cable management bracket (with integrated releasable tie wraps) that attaches to the rear of the server. See “Attach the Server Cable Management Bracket” on page en-16.
- Cable management bracket (with separate releasable tie wraps) that attaches to the rear of the cabinet. See “Attach the Cable Management Bracket to the Cabinet” on page en-32.
- Three universal power jumper cords that enable you to provide additional slack in the server power cords. See the following general guidelines for more information.

In addition, some cabinets have cable management features or optional cable management accessories.

The following are general guidelines for routing and managing the server cables:

- Allow enough slack in the server power cords and cables so that the tray assembly can be fully extended from the front of the cabinet for service access. If the server power cords are too short for your particular installation, three universal jumper cords, provided with the rackmounting kit, allow you to gain the additional slack needed. One end of a jumper cord plugs into a Sun Fire 880 server power supply; the other end of the jumper cord plugs into a Sun Fire 880 server power cord. The server power cord then plugs into an AC power source.

- To prevent bending or pinching of the cables when the tray assembly is fully extended, be sure that all cables are kept clear of the slides and other obstructions.
- When connecting the power jumper cords to the server's power cords, use tie wraps to secure each connection, as shown below.



Attach the Cable Management Bracket to the Cabinet

The cable management bracket that attaches to the rear of the cabinet may help to provide strain relief for the power cord and other server cables. Releasable tie wraps provided with the rackmounting kit can be used to secure the cables. See “Managing Cables” on page en-31 for general cable management guidelines.

To attach the cable management bracket to the rear of the cabinet, complete the following steps:

- 1. Locate the cable management bracket for the cabinet.**

This bracket was provided with the rackmounting kit.

2. **Attach the bracket to one of the rear rails of the cabinet as shown in the following figure.**

Use two 10-32 screws to attach the bracket to the cabinet rail.

You can attach the bracket to either the right or left rear rail of the cabinet and at any location on the rail that suits your cable management scheme.

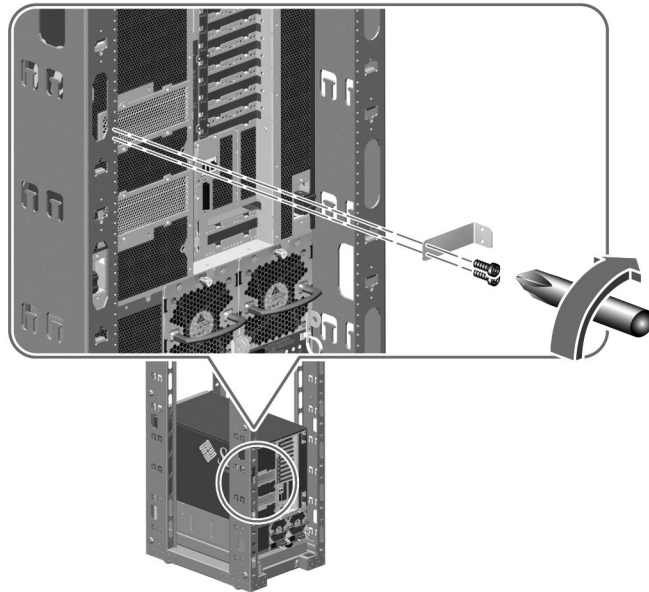

What Next

Connect the server power cords, network cables, and I/O interface cables to the server and route the cables, allowing enough slack for service access. See “How to Install the Sun Fire 880 Server” in the *Sun Fire 880 Server Owner’s Guide*.

Note – A grounding screw is located just above the server’s center power supply. Be sure to ground the server to the cabinet using an appropriate grounding strap. Proper grounding prevents ground loops between systems and peripherals and helps guard against possible data loss.

Cabinet Requirements

The server can be installed into a 19-inch (48.3-cm) wide EIA-compliant cabinet that meets the requirements listed in the table below. You need one Sun Fire 880 server rackmounting kit for each Sun Fire 880 server that you will install into a cabinet.

Cabinet Feature	Requirement
Load Bearing Capacity	The cabinet must firmly support the weight of a Sun Fire 880 server and the mounting hardware (up to 350 lb, 158.8 kg, depending on the server configuration), plus the weight of any other installed devices.
Anti-Tilt Protection	The cabinet must be bolted securely to the floor or equipped with a sturdy and extendable anti-tip leg. You must prevent the cabinet from moving or tilting forward when one or more systems or devices are fully extended from the front of the cabinet.
Vertical Space Requirements	Each server requires 17 rack units (29.75 inches, 75.6 cm) of vertical space for cabinet installation.
Minimum Service Access	<p>An area not less than 3 feet (91 cm) deep must be available in back of the cabinet for server installation and service access.</p> <p>An area not less than 4 feet (122 cm) deep must be available in front of the cabinet for server installation and server access.</p> <p>An area not less than 3 feet (91 cm) wide must be available on each side of the server when the server is fully extended on the tray assembly.</p> <p>When fully extended on the tray assembly, the server will protrude 32.9 inches (83.6 cm) forward of the cabinet's front vertical mounting rails.</p>

Cabinet Feature	Requirement
Airflow	<p>For proper ventilation of the server, the front and rear doors must comply with the following minimum open area requirements.</p> <ul style="list-style-type: none"> • 60 percent of the area of the front door that is directly in front of the server must be open. • 63 percent of the area of the rear door that is directly behind the server must be open. <p>If the doors of the cabinet do not meet the open area requirements, remove the door or doors that do not comply.</p>
Vertical Mounting Rail Requirements	<p>The cabinet must have two pairs of vertical mounting rails (one pair in front, one in back) that conform to the EIA (RETMA) standard for mounting hole spacing.</p> <p>Front-to-rear rail spacing must be at least 32 inches (81.3 cm) and not more than 36 inches (91.4 cm) from the outside face of the front rail to the outside face of the rear rail.</p> <p>Front and rear vertical rail mounting faces must be parallel to each other and to the front plane of the cabinet.</p>
Doors and Panels	<p>Depending on your cabinet, you may need to remove the front and rear door and side panels to access the server or to provide proper ventilation. See Minimum Service Access requirements and Airflow requirements given previously in this appendix.</p> <p>See the instructions provided with the cabinet for information about removing the front and rear doors and side panels from the cabinet.</p>
EMI Requirements	<p>Electromagnetic interference (EMI) shielding requirements are met by the system chassis and metal side doors, which must remain in place when the unit is installed in the cabinet.</p>
Fire Containment	<p>The cabinet must meet Underwriters Laboratories, Inc. and TUV Rheinland of N.A. requirements for fire containment.</p>

Mise en route

Le présent guide vous explique comment installer le serveur Sun Fire™ 880 dans un rack ou une armoire compatible EIA (Electronic Industries Association) de 19 pouces (48,26 cm). Après avoir installé le serveur dans l'armoire conformément aux instructions fournies dans ce manuel, consultez le *Guide de l'utilisateur du serveur Sun Fire 880* pour de plus amples informations sur la configuration du système et l'installation des logiciels.

L'installation du serveur dans l'armoire se déroule comme suit :

- Déballage du kit de montage en rack et vérification de son contenu.
Voir les sections « Déballage du kit », page fr-1 et « Inventaire », page fr-2.
- Installation du serveur dans l'armoire. Voir le Chapitre 2.

Remarque – Les procédures ci-après décrivent l'installation du serveur dans une armoire Sun Microsystems™.

Déballage du kit

Le conditionnement du kit est réalisé en usine.

Vérifiez que l'emballage de livraison n'est pas endommagé. S'il l'est, demandez à ce que la personne qui vous a livré le kit soit présente lors de l'ouverture de l'emballage. Conservez ce dernier et son contenu en vue d'une éventuelle inspection.

Assurez-vous que la totalité du kit vous a été livrée. Voir la section « Inventaire », page fr-2. Si vous constatez qu'un élément est manquant, contactez Sun Microsystems ou votre distributeur/revendeur.

Inventaire

Vous devez disposer d'un kit de montage pour chaque serveur Sun Fire 880 que vous voulez installer dans une armoire. Un kit de montage se compose des éléments suivants :

- Plateau
- Support d'agencement des câbles (serveur)
- Support d'agencement des câbles (armoire)
- Cordons de jonction (3)
- Poignées de transport (4)
- Supports de fixation supérieurs (2)
- Bandes de garniture (2)
- Serre-câbles
- Vis
- *Guide de montage en rack du serveur Sun Fire 880*

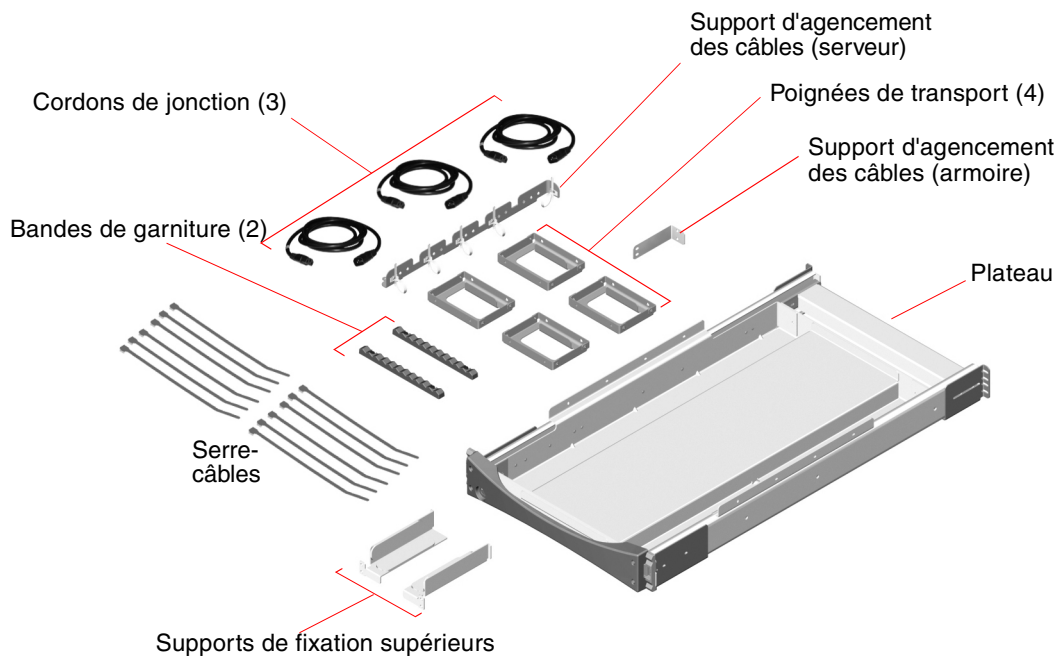

Le kit contient également un sac en plastique dans lequel vous trouverez des vis 10-32 (de couleur noire) et des vis M4. Ces vis servent à monter le plateau et le serveur dans l'armoire.

Elles sont représentées en taille réelle dans la figure suivante :



Vis 10-32
(de couleur noire)

Vis M4

Conservez les vis inutilisées ; elles pourront vous servir ultérieurement.

Remarque – Pour les armoires sans vis, des écrous plats (non fournis) sont requis. Pour de plus amples informations, reportez-vous à la documentation fournie avec l'armoire.

Etape suivante

Passez au chapitre 2 et suivez les procédures d'installation du serveur dans l'armoire.

Installation du serveur dans l'armoire

Suivez les procédures décrites dans ce chapitre pour installer le serveur Sun Fire 880 dans une armoire de 19 pouces (48,26 cm) compatible EIA.

Les étapes d'installation du serveur Sun Fire 880 doivent être suivies dans l'ordre indiqué.

- Assurez-vous d'avoir effectué les opérations préalables à l'installation. Voir la section « Avant de commencer », page fr-6.
- Préparez le serveur. Voir la section « Préparation du serveur », page fr-8.
- Préparez l'armoire. Voir la section « Préparation de l'armoire », page fr-17.
- Installez le plateau dans l'armoire. Voir la section « Installation du plateau dans l'armoire », page fr-17.
- Montez le serveur sur le plateau. Voir la section « Installation du serveur sur le plateau », page fr-23.
- Préparez le serveur en vue de son utilisation. Voir la section « Remise en état du serveur », page fr-27.
- Fixez la poignée du plateau sur les rails de l'armoire. Voir la section « Installation du serveur dans l'armoire », page fr-28.
- Installez les bandes de garniture. Voir la section « Installation des bandes de garniture », page fr-30.
- Remettez en place les portes avant et arrière de l'armoire. Voir la section « Remise en état de l'armoire », page fr-31.
- Appliquez le modèle d'agencement des câbles. Voir la section « Agencement des câbles », page fr-31.

Avant de commencer

Avant de procéder à l'installation du serveur, effectuez les opérations suivantes :

- Vérifiez que votre armoire satisfait aux conditions requises décrites à l'Annexe A.
- Assurez-vous que votre plan d'installation respecte les consignes présentées à la section « Consignes de sécurité et performances du système », page fr-6.
- Consultez la documentation de l'armoire et vérifiez que votre plan d'installation respecte les consignes de sécurité qui y sont présentées.
- Déballez le kit de montage en rack et assurez-vous que vous disposez de tous les éléments énumérés dans le chapitre 1.
- Munissez-vous des outils nécessaires. Voir la section « Outillage, équipement et documentation nécessaires », page fr-7.

Consignes de sécurité et performances du système

Lors de l'installation d'un serveur Sun Fire 880 dans une armoire, conformez-vous aux consignes ci-après. Pour obtenir des informations plus détaillées, reportez-vous au *Guide de l'utilisateur du serveur Sun Fire 880*.



Attention – Avant de soulever le serveur, retirez les cartes d'unité centrale/mémoire, les blocs d'alimentation et les plateaux de ventilation des unités centrales et des cartes d'E/S. Une fois ces opérations effectuées, demandez l'aide de trois personnes pour soulever le serveur. Pour plus d'informations sur le retrait de ces éléments, reportez-vous à la section « Préparation du serveur », page fr-8.

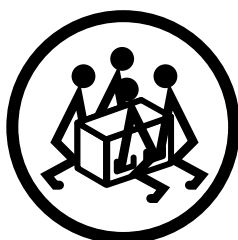



Attention – Vérifiez que l'armoire est stabilisée ; elle ne doit pas bouger ni basculer vers l'avant lorsqu'un ou plusieurs systèmes ou périphériques sont tirés hors de l'armoire. Pour cela, elle doit être fixée au sol à l'aide de boulons ou équipée d'un support anti-bascule télescopique solide. Si l'armoire est équipée de pieds destinés à l'empêcher de rouler, assurez-vous qu'ils sont orientés vers le sol. Pour plus de détails, consultez les instructions fournies avec l'armoire.



Attention – Installez le serveur à l'emplacement le plus bas de l'armoire. Pour garantir la stabilité de votre installation, ne placez pas le serveur au-dessus d'un élément dont le poids est inférieur à celui du serveur. Si vous installez deux serveurs dans l'armoire, commencez par installer celui devant occuper l'emplacement le plus bas.



Attention – N'essayez pas de déplacer l'armoire ou de la faire rouler après y avoir installé le serveur ; elle risquerait de basculer vers l'avant.



Attention – Pour assurer une ventilation et un refroidissement adéquats du serveur, veillez à ce que l'armoire et son environnement de fonctionnement répondent aux conditions requises décrites à l'Annexe A.

Outillage, équipement et documentation nécessaires

Pour pouvoir monter le serveur en rack, vous devez disposer des éléments suivants :

- Tournevis Phillips n° 2
- Tournevis Phillips n° 1
- Niveau
- Tournevis à lame plate
- Clé réglable
- Ruban de masquage ou crayon feutre
- Bracelet antistatique
- Tapis antistatique
- *Guide de l'utilisateur du serveur Sun Fire 880*
- *Sun Fire 880 Server Service Manual*

Préparation du serveur

Pour préparer le serveur en vue de son montage en rack, effectuez les opérations suivantes :

- Mettez le système hors tension et déconnectez les cordons d'alimentation, les câbles de réseau et les câbles d'E/S du serveur. Pour savoir comment procéder, consultez le manuel de maintenance du serveur Sun Fire 880.
- Retirez les blocs d'alimentation, les cartes d'unité centrale/mémoire et les plateaux de ventilation des cartes d'E/S et des unités centrales. Voir la section « Retrait d'éléments », page fr-8.
- Retirez les poignées des portes latérales. Voir la section « Retrait des poignées des portes latérales », page fr-10.
- Retirez les ailes et les panneaux latéraux inférieurs. Voir la section « Retrait des ailes et des panneaux latéraux inférieurs », page fr-12.
- Installez les poignées de transport. Voir la section « Installation des poignées de transport », page fr-15.
- Fixez le support d'agencement des câbles à l'arrière du serveur. Voir la section « Installation du support d'agencement des câbles », page fr-16.

Retrait d'éléments

Il est nécessaire de réduire le poids du serveur avant de l'installer dans l'armoire afin que quatre personnes puissent le transporter en toute sécurité. Pour ce faire, retirez les éléments suivants :

- tous les blocs d'alimentation ;
- toutes les cartes d'unité centrale/mémoire ;
- tous les plateaux de ventilation des unités centrales ;
- tous les plateaux de ventilation des cartes d'E/S.

Pour savoir comment procéder, consultez le manuel de maintenance du serveur Sun Fire 880.

Présentation des éléments à retirer du châssis

La figure suivante montre les éléments que vous devez retirer du châssis avant d'installer le serveur dans l'armoire.

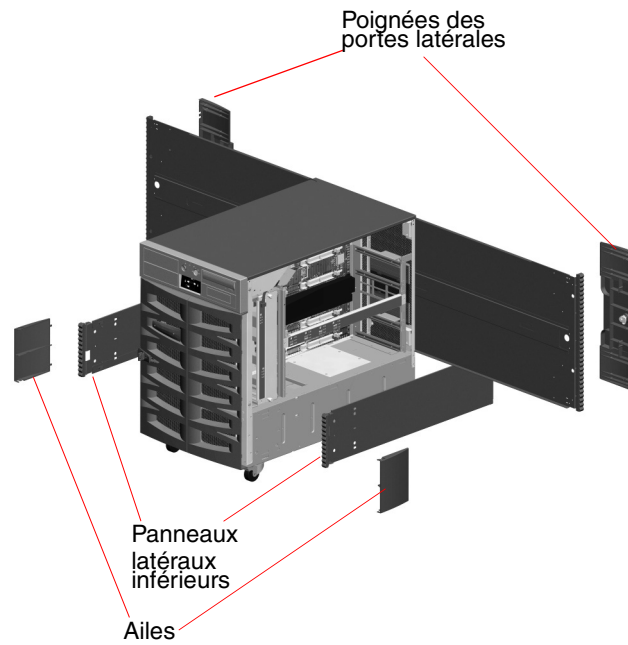

Vous trouverez dans les sections suivantes des informations détaillées sur le retrait de chacun de ces éléments.

Retrait des poignées des portes latérales

1. Ouvrez l'une des portes latérales du serveur.

Pour la déverrouiller, utilisez la clé fournie avec le serveur.

2. Retirez le cliquet de la porte latérale.

Retirez la vis à fente du centre du cliquet situé à l'intérieur de la porte.

Tirez le cliquet pour le retirer.

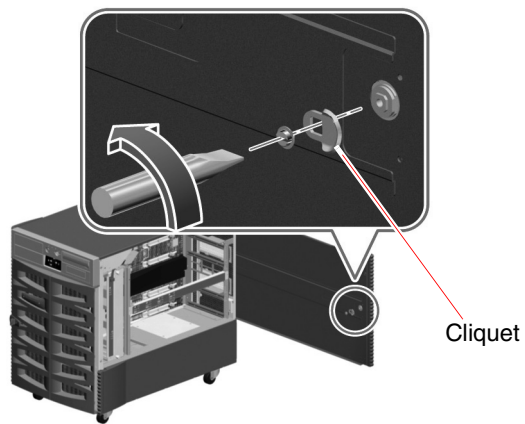

3. Retirez la poignée de la porte latérale.

Retirez les 9 vis situées à l'intérieur de la porte.

Depuis l'extérieur de la porte, tirez la poignée pour la retirer.

Remarque – Le verrou reste sur la poignée.

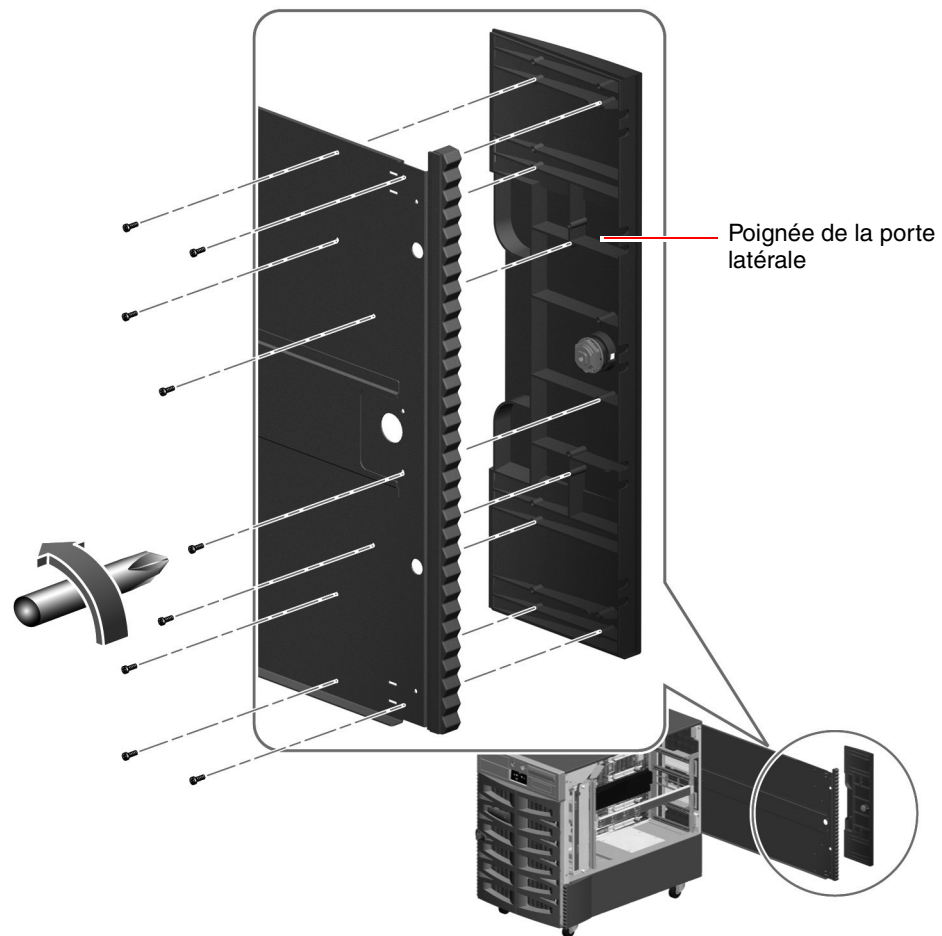

4. Répétez les étapes 1 à 3 pour l'autre porte latérale.

5. Rangez les poignées, les cliquets et les vis dans l'emballage du kit afin de ne pas les égarer. Vous devrez réinstaller ces éléments si vous reconfigurez le serveur en système de bureau.

Retrait des ailes et des panneaux latéraux inférieurs

1. Retirez l'aile située à l'avant de chaque panneau latéral inférieur.
 - a. Retirez la vis du haut de l'aile.

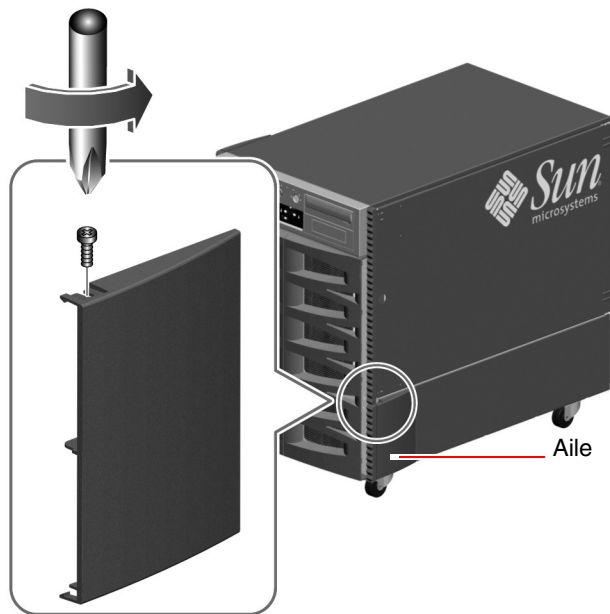

- b. En la tenant par les bords supérieur et inférieur, courbez légèrement l'aile pour la dégager.
- c. Répétez les étapes a et b pour retirer l'aile de l'autre panneau latéral inférieur.

2. Retirez le panneau latéral inférieur gauche du serveur.

Retirez la vis située à environ 8 cm de l'avant du panneau latéral inférieur.

Remarque – Ne retirez pas la vis qui retient le petit support de fixation sur le côté gauche du serveur. Si vous la retirez, vous ne pourrez plus fermer correctement la porte avant.

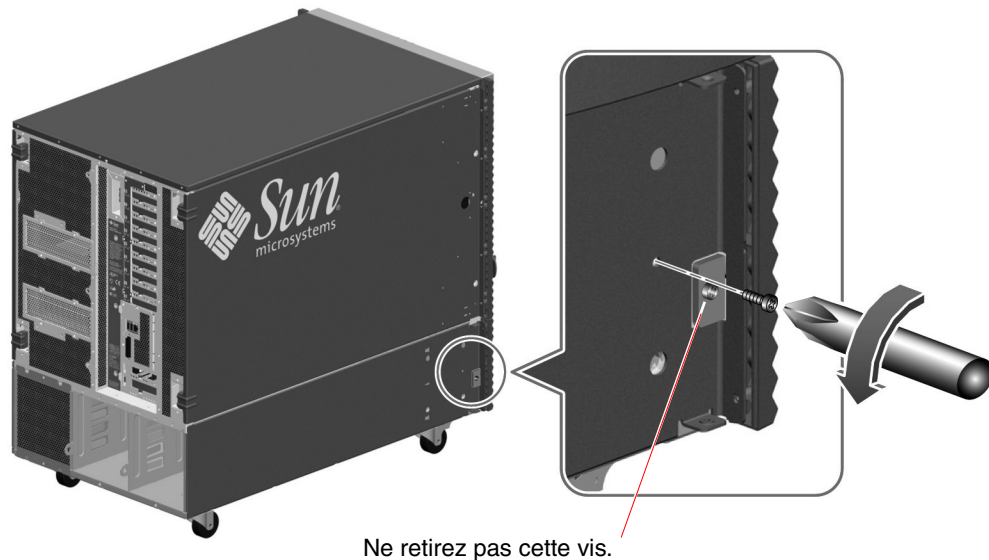

Ne retirez pas cette vis.

3. Saisissez la bande de garniture et faites glisser le panneau latéral inférieur vers l'arrière du serveur.

Cette opération permet de dégager le panneau afin de pouvoir le retirer facilement.



Bande de garniture

4. Répétez les étapes 2 et 3 pour le panneau latéral inférieur droit.
5. Rangez les ailes, les panneaux latéraux inférieurs et les vis dans l'emballage du kit afin de ne pas les égarer.

Vous devrez réinstaller ces éléments si vous reconfigurez le serveur en système de bureau.

Installation des poignées de transport

1. Localisez les quatre poignées de transport incluses dans le kit de montage en rack.
2. Installez deux poignées sur un côté du serveur, en utilisant deux vis M4 pour les fixer sur la partie inférieure du système.
 - a. Avec l'étiquette « THIS SIDE UP » orientée vers le haut, insérez le tournevis dans l'un des trous d'accès situés sur la partie extérieure de la poignée.
Cette opération permet d'atteindre plus facilement le trou de la vis situé à l'intérieur de la poignée.
 - b. À l'intérieur de la poignée, positionnez la vis dans le trou situé en face du trou d'accès.
 - c. Fixez la poignée en serrant la vis dans le trou approprié, juste au-dessous de la porte latérale du serveur. Reportez-vous à la figure ci-dessous.
 - d. Terminez l'installation de la poignée en répétant cette procédure pour le second trou.
 - e. Répétez les étapes a à d pour la seconde poignée.

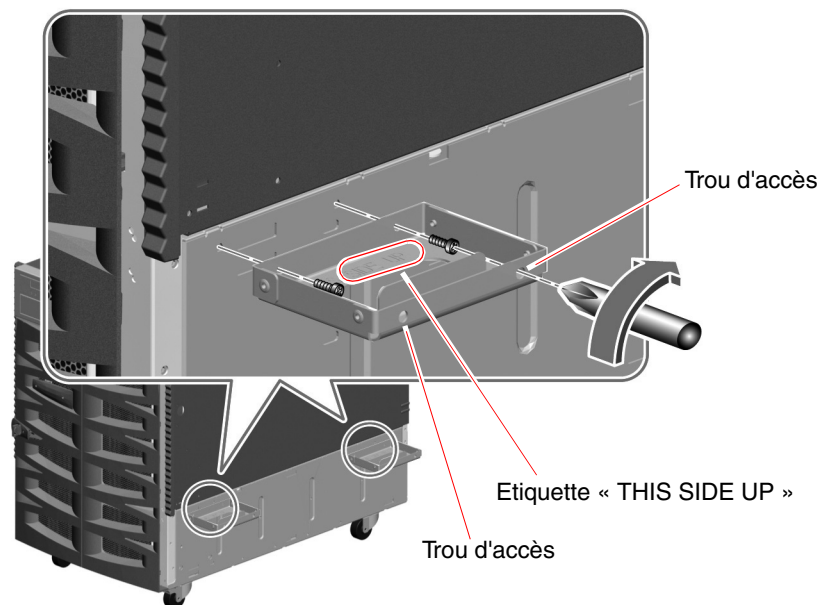

3. Répétez l'étape 2 pour installer deux poignées de l'autre côté du serveur.

Installation du support d'agencement des câbles

Ce support, installé à l'arrière du serveur, permet d'éviter que les câbles soient soumis à une tension excessive. Pour plus de détails sur l'agencement des câbles, reportez-vous à la section « Agencement des câbles », page fr-31.

- 1. Localisez le support d'agencement des câbles inclus dans le kit de montage en rack.**
- 2. Fixez le support d'agencement des câbles à l'arrière du serveur.**
Pour ce faire, utilisez trois vis M4, comme illustré dans la figure ci-dessous.

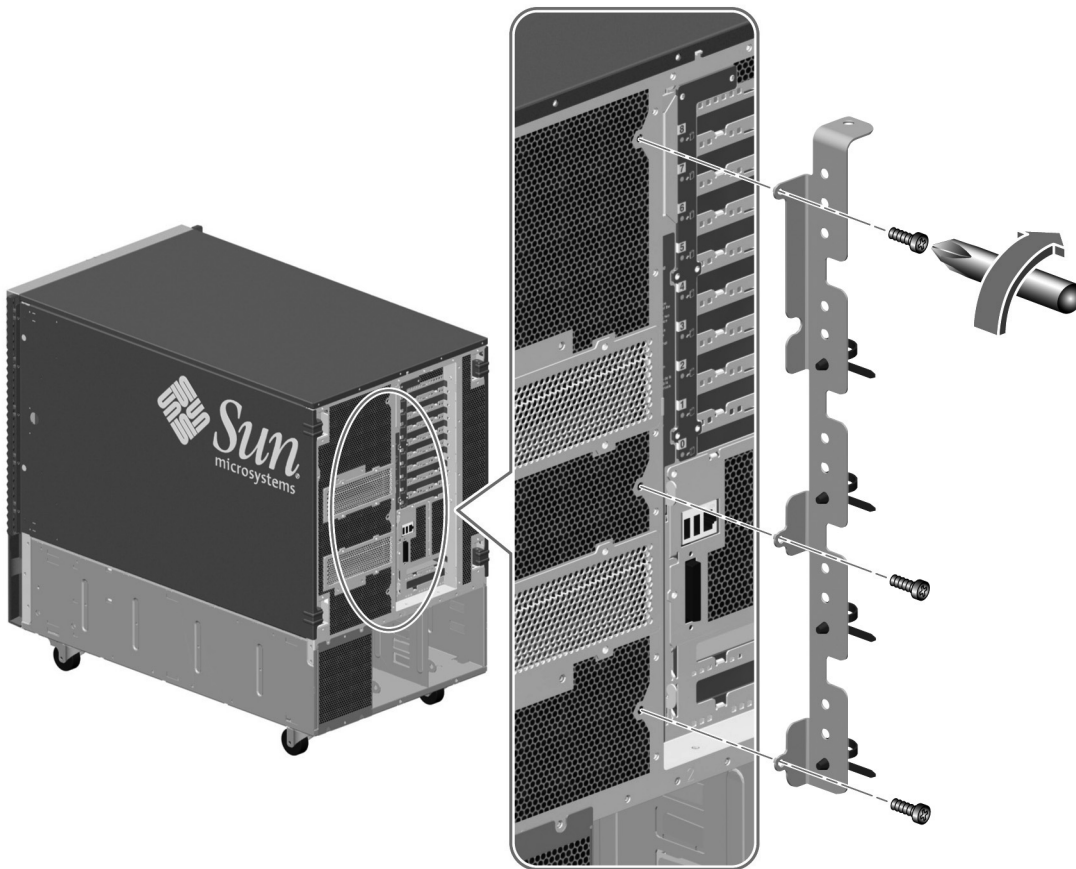

Préparation de l'armoire

Assurez-vous que l'environnement de fonctionnement satisfait aux conditions requises par le serveur Sun Fire 880 et l'armoire. Pour plus d'informations, consultez l'Annexe A de ce guide et la documentation fournie avec l'armoire.

1. Veillez à ce que l'armoire soit stabilisée, de sorte qu'elle ne puisse pas bouger ni basculer vers l'avant.

Si l'armoire est équipée de pieds destinés à l'empêcher de rouler, assurez-vous qu'ils sont orientés vers le sol.

Pour stabiliser l'armoire, utilisez les dispositifs appropriés fournis avec le matériel.

Pour plus de détails, consultez les instructions fournies avec l'armoire.

2. Ouvrez les portes avant et arrière.

Pour plus de détails, consultez les instructions fournies avec l'armoire.

3. S'il y a lieu, retirez les portes avant et arrière de l'armoire, ainsi que les panneaux latéraux.

Pour plus de détails, consultez les instructions fournies avec l'armoire.

Installation du plateau dans l'armoire

Pour installer le plateau dans l'armoire, effectuez les opérations suivantes :

- Réglez la position des supports de fixation arrière sur les glissières du plateau en fonction de la profondeur de l'armoire.
- Déterminez la position verticale du serveur dans l'armoire.
- Fixez le plateau sur les rails de l'armoire.

Réglage des supports de fixation arrière

1. Mesurez la profondeur de l'armoire.

Il s'agit de la distance séparant la face externe du rail avant de la face externe du rail arrière. Le plateau et le serveur peuvent être montés dans une armoire de 19 pouces (48,3 cm) d'une profondeur minimale de 32 pouces (81,3 cm) et maximale de 36 pouces (91,4 cm).

2. Mesurez la longueur de chaque glissière.

Il s'agit de la distance séparant la face interne du support de fixation avant de la face interne du support de fixation arrière. Si cette mesure est supérieure ou inférieure à la profondeur de l'armoire (mesurée à l'étape 1), vous devez régler la position des supports de fixation arrière dans les glissières afin de pouvoir monter le serveur dans l'armoire.

3. S'il y a lieu, réglez le support de fixation arrière sur chaque glissière.

a. Tirez le plateau jusqu'à ce que vous aperceviez les deux vis 10-32 situées sur la face interne de chaque glissière externe, à l'arrière.

Les vis situées sur la face interne de la glissière externe, ainsi que les écrous de blocage situés sur la face externe du support de fixation arrière, servent à maintenir ce dernier sur la glissière externe.

b. Desserrez les deux vis 10-32 et les écrous de blocage.

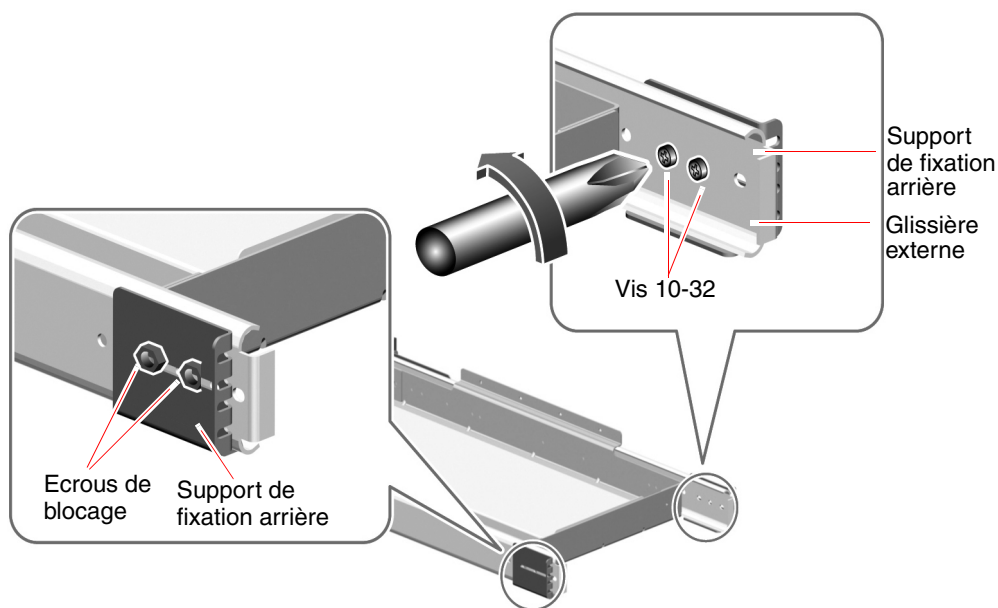

c. Faites glisser les supports de fixation arrière vers l'avant ou vers l'arrière, selon la profondeur de l'armoire.

Faites glisser les supports de fixation arrière et mesurez la distance séparant leur face interne de la face interne des supports de fixation avant.

Continuez de faire glisser les supports de fixation arrière jusqu'à ce que la distance séparant leur face interne de la face interne des supports de fixation avant soit égale à la profondeur de l'armoire, déterminée à l'étape 1.

Remarque – La glissière externe comporte quatre trous destinés à accueillir des vis. Selon la profondeur de l'armoire, vous devrez peut-être déplacer l'une des vis 10-32, ou les deux, vers un autre de ces trous. Veillez à utiliser les deux vis pour fixer les supports arrière sur chaque glissière externe.

d. Serrez les deux vis 10-32 et les écrous de blocage sur chaque glissière externe pour y fixer les supports arrière.

Détermination de la position verticale du serveur dans l'armoire

Prévoyez d'installer le plateau dans l'emplacement disponible le plus bas dans l'armoire. Si vous installez deux serveurs Sun Fire 880, commencez par installer celui devant occuper l'emplacement inférieur.

Pour déterminer la position verticale du serveur, vous devez identifier les trous des rails de l'armoire à utiliser pour installer les supports de fixation avant et arrière. Pour ce faire, procédez comme suit :

1. Localisez et marquez les trous appropriés sur les rails verticaux avant droit et gauche de l'armoire.

Assurez-vous que l'espace vertical disponible est suffisant pour installer le serveur.

Remarque – Chaque serveur Sun Fire 880 occupe 17 unités de rack (29,75 pouces) ou 51 trous sur les rails verticaux de l'armoire. Une armoire standard de 72 pouces peut accueillir deux serveurs Sun Fire 880.

Si le serveur Sun Fire 880 doit être installé immédiatement au-dessus d'un séquenceur d'alimentation, laissez au moins un trou inoccupé entre les deux.

À l'aide d'un feutre ou d'un ruban de masquage, marquez le trou disponible le plus bas sur le rail vertical avant droit de l'armoire. Le second trou disponible est le trou inoccupé le plus bas, si vous installez le serveur Sun Fire 880 juste au-dessus d'un séquenceur d'alimentation.

Marquez le trou correspondant sur le rail avant gauche de l'armoire. Comptez les trous pour vous assurer que ceux que vous avez marqués sont bien situés l'un en face de l'autre.

2. Localisez et marquez les trous correspondants sur les rails verticaux arrière droit et gauche de l'armoire.

À l'aide d'un feutre ou d'un ruban de masquage, marquez les trous appropriés sur les rails verticaux arrière droit et gauche.

Comptez les trous pour vous assurer que ceux que vous avez marqués correspondent bien à ceux repérés à l'étape 1.

Installation du plateau dans l'armoire

Utilisez les trous marqués à la section « Détermination de la position verticale du serveur dans l'armoire », page fr-19 pour installer le plateau dans l'armoire. Pour ce faire, procédez comme suit :

1. Installez les supports de fixation avant situés sur les glissières du plateau sur les rails avant de l'armoire.

a. En vous faisant aider, positionnez le plateau à l'intérieur de l'armoire, en plaçant les supports de fixation avant à l'avant de l'armoire.

Pour insérer le plateau entre les rails, vous devrez l'incliner en abaissant l'un de ses côtés.

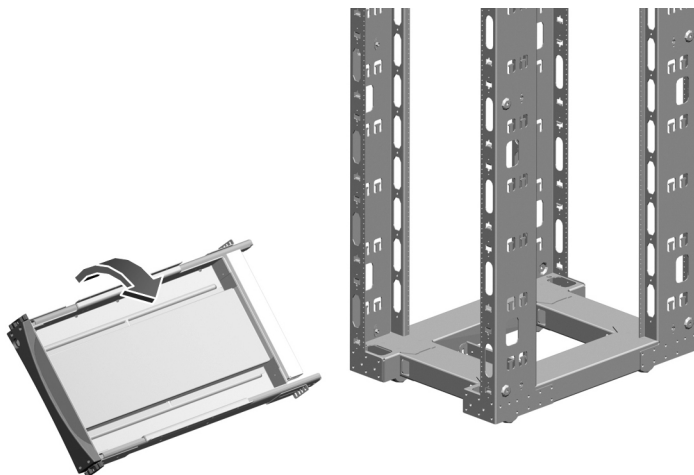

b. À l'aide de quatre vis 10-32, installez les supports de fixation avant sur les rails avant de l'armoire.

Alignez le trou inférieur de chaque support avant sur les trous du rail avant repérés à la section « Détermination de la position verticale du serveur dans l'armoire », page fr-19.

Introduisez une vis 10-32 dans le trou inférieur de chaque support. Serrez-la légèrement.

Alignez le trou supérieur de chaque support de fixation avant sur le trou correspondant du rail de l'armoire. Introduisez une vis 10-32 dans le trou supérieur de chaque support. Serrez-la légèrement.

Ne serrez pas complètement les vis tant qu'elles ne sont pas toutes en place et que le plateau n'est pas droit.

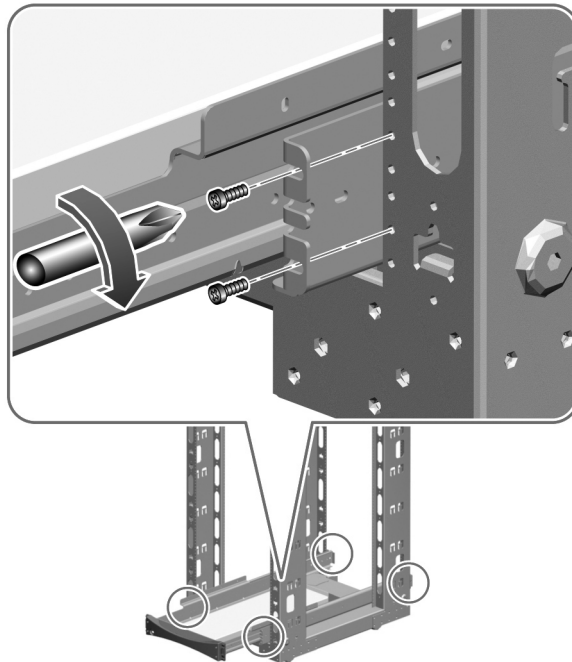

2. À l'aide de quatre vis 10-32, installez les supports de fixation arrière sur les rails arrière de l'armoire.

Alignez le trou inférieur de chaque support arrière sur les trous du rail repérés à la section « Détermination de la position verticale du serveur dans l'armoire », page fr-19.

Introduisez une vis 10-32 dans le trou inférieur de chaque support. Serrez-la légèrement.

Alignez le trou supérieur de chaque support de fixation arrière sur le trou correspondant du rail de l'armoire. Introduisez une vis 10-32 dans le trou supérieur de chaque support. Serrez-la légèrement.

Ne serrez pas complètement les vis tant qu'elles ne sont pas toutes en place et que le plateau n'est pas droit.

3. Assurez-vous que le plateau est bien droit.

À l'aide d'un niveau, vérifiez que le plateau est parfaitement droit, d'avant en arrière et de gauche à droite.

Effectuez les éventuels réglages requis.

4. Lorsque le plateau est de niveau, serrez complètement les vis des supports de fixation.

Serrez les huit vis 10-32 qui retiennent les supports de fixation avant et arrière sur les rails verticaux de l'armoire.

5. Tirez le plateau hors de l'armoire et rentrez-le de nouveau pour vous assurer que les glissières fonctionnent correctement.

Installation du serveur sur le plateau

1. Vérifiez que l'armoire est stabilisée ; elle ne doit pas bouger ni basculer vers l'avant lorsque le plateau est tiré hors de l'armoire pour l'installation du serveur.

Si l'armoire est équipée de pieds destinés à l'empêcher de rouler, assurez-vous qu'ils sont orientés vers le sol.

Pour stabiliser l'armoire, utilisez les dispositifs appropriés fournis avec le matériel.

Pour plus de détails, consultez les instructions fournies avec l'armoire.



Attention – Avant de tirer le plateau hors de l'armoire, veillez à ce que celle-ci soit stabilisée, de sorte qu'elle ne puisse pas bouger ni basculer vers l'avant. Pour savoir comment stabiliser l'armoire, reportez-vous à la documentation de l'armoire.

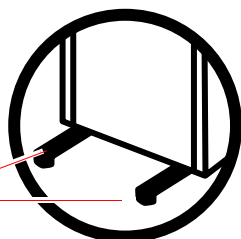

Stabilisateurs

Certaines armoires peuvent être équipées de stabilisateurs ou de dispositifs de fixation au sol. Pour savoir comment stabiliser l'armoire, consultez la documentation fournie avec l'armoire.



Attention – Avant de soulever le serveur, retirez les cartes d'unité centrale/mémoire, les blocs d'alimentation et les plateaux de ventilation des unités centrales et des cartes d'E/S. Une fois ces opérations effectuées, demandez l'aide de trois personnes pour soulever le serveur. Pour plus d'informations sur le retrait de ces éléments, reportez-vous à la section « Préparation du serveur », page fr-8.

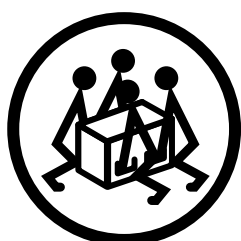

2. Tirez complètement le plateau hors de l'armoire.

En vous tenant face à l'armoire, tirez le plateau vers vous en le tenant par la poignée, jusqu'à ce qu'il arrive en butée.



Attention – Ne placez pas vos doigts sur le plateau ou sous le serveur lorsque vous soulevez ce dernier pour le positionner sur le plateau.

3. Placez le serveur sur le plateau.

a. Soulevez le serveur en le tenant par les poignées installées à la section « Préparation du serveur », page fr-8. Quatre personnes (deux de chaque côté de l'appareil) sont requises pour effectuer cette opération.

b. Positionnez le serveur sur le plateau de sorte que l'avant du serveur se trouve à l'avant du plateau et l'arrière du serveur, à l'arrière du plateau.

4. Ajustez la position du serveur jusqu'à ce que les quatre trous situés de chaque côté de l'appareil soient alignés sur les quatre trous du plateau.

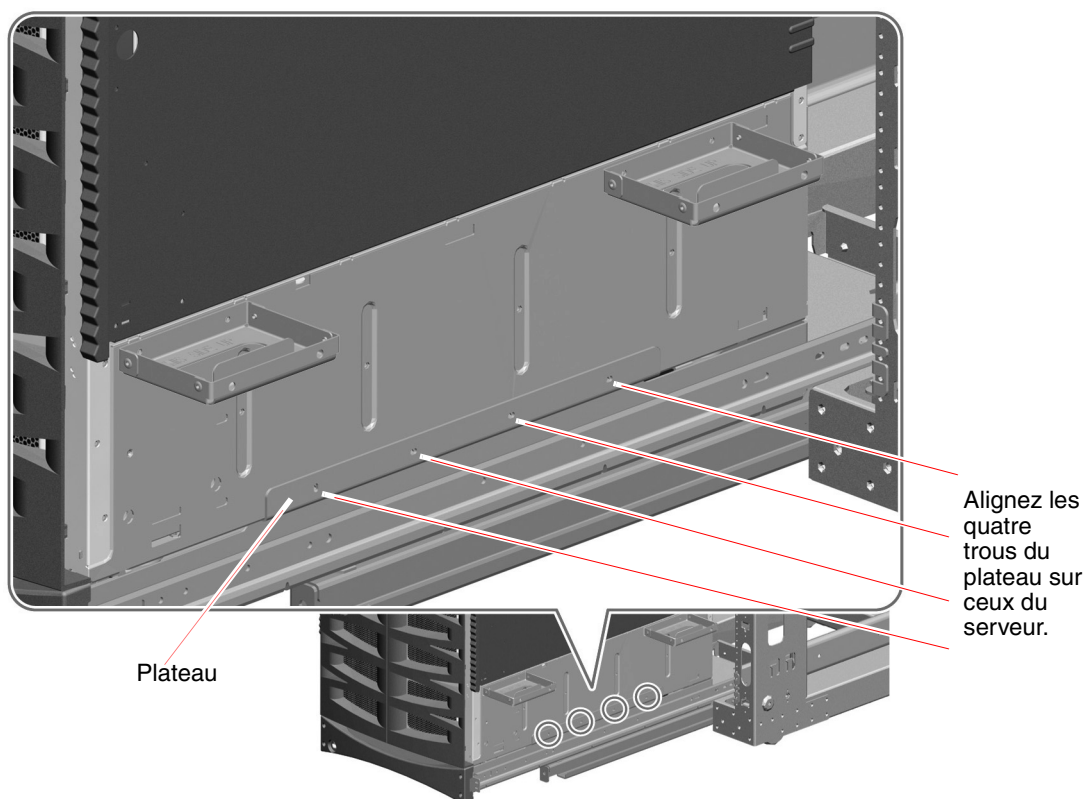

5. Retirez les poignées de transport que vous avez installées de part et d'autre du serveur.

a. Insérez le tournevis dans l'un des trous d'accès situés sur la partie extérieure de la poignée.

Cette opération permet d'atteindre plus facilement le trou situé à l'intérieur de la poignée afin de retirer la vis qui s'y trouve. Reportez-vous à la figure ci-dessous.

b. Retirez les deux vis M4 qui retiennent les poignées sur le serveur.

c. Rangez les huit vis M4 que vous avez retirées. Vous en aurez besoin à l'étape 7.

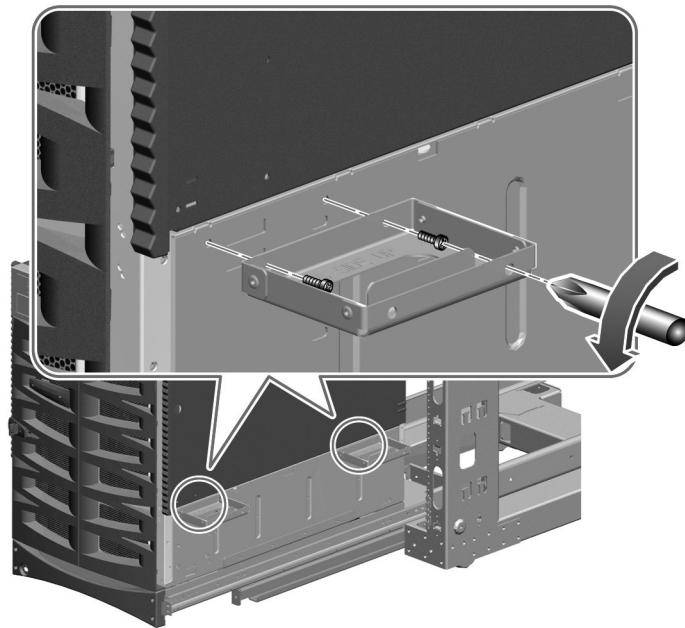

6. Fixez les poignées sur le rack pour ne pas les égarer.

Vous en aurez de nouveau besoin si vous souhaitez retirer le serveur de l'armoire.

7. Fixez le serveur sur le plateau à l'aide des huit vis M4 retirées à l'étape 5.

Placez quatre vis M4 de chaque côté du serveur, comme illustré ci-dessous.

Ne serrez pas complètement les vis tant qu'elles ne sont pas toutes en place et que vous n'avez pas vérifié la position du serveur.

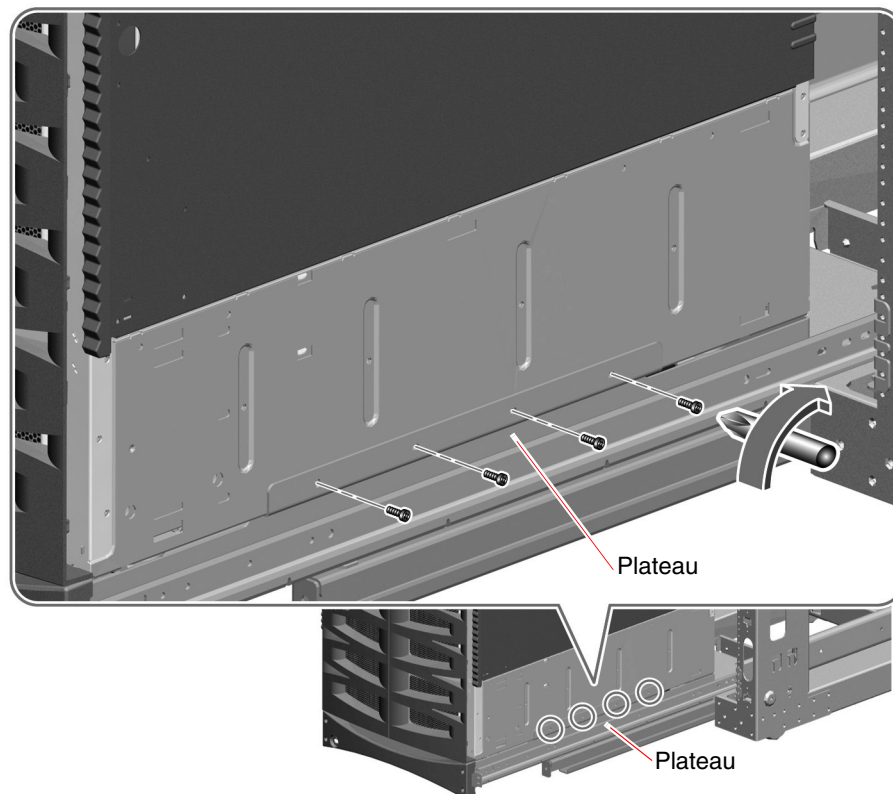

8. **Assurez-vous que le serveur est droit et centré sur le plateau.**
S'il y a lieu, utilisez un niveau pour régler la position du serveur.
9. **Serrez les huit vis M4 qui retiennent le serveur sur le plateau.**

Remise en état du serveur

1. **Réinstallez les cartes d'unité centrale/mémoire et les plateaux de ventilation que vous avez retirés avant d'installer le serveur dans l'armoire.**

Pour savoir comment procéder, consultez le *manuel de maintenance du serveur Sun Fire 880*.

2. **Si vous avez déposé les portes latérales du serveur, remontez-les.**



Attention – Il est déconseillé de laisser les portes du serveur ouvertes pendant une période prolongée alors que le système est en cours de fonctionnement. Les portes doivent rester fermées afin d'éviter le déclenchement de la fonction d'arrêt thermique automatique.

3. **Fermez hermétiquement les portes latérales du serveur.**
4. **Rentrez le plateau dans l'armoire en le faisant glisser.**
5. **Réinstallez les blocs d'alimentation que vous avez retirés avant d'installer le serveur dans l'armoire.**

Pour savoir comment procéder, consultez le *manuel de maintenance du serveur Sun Fire 880*.

Installation du serveur dans l'armoire

Pour installer le plateau et le serveur dans l'armoire, fixez la poignée du plateau sur les rails avant de l'armoire.

1. Fixez la poignée du plateau sur les rails avant de l'armoire.

Pour ce faire, utilisez une ou deux vis 10-32.

Si les deux trous situés de part et d'autre de la poignée sont alignés sur un trou du rail, utilisez deux vis 10-32 pour fixer chaque côté de la poignée du plateau sur chaque rail avant, comme illustré ci-dessous.

Si un seul trou est aligné sur un trou du rail, utilisez une vis 10-32 pour fixer chaque côté de la poignée du plateau sur chaque rail avant.

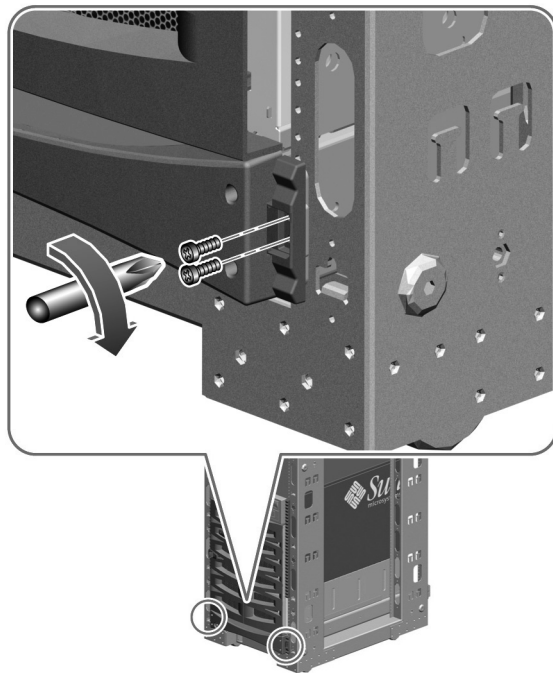

2. Installez les supports de fixation supérieurs gauche et droit à l'aide de deux vis 10-32 pour chaque support.

Installez les supports de fixation aussi près que possible des bords supérieurs du système. Choisissez sur le rack les trous les plus proches alignés à cet effet. Pour chaque support, utilisez deux vis à l'avant de l'armoire.

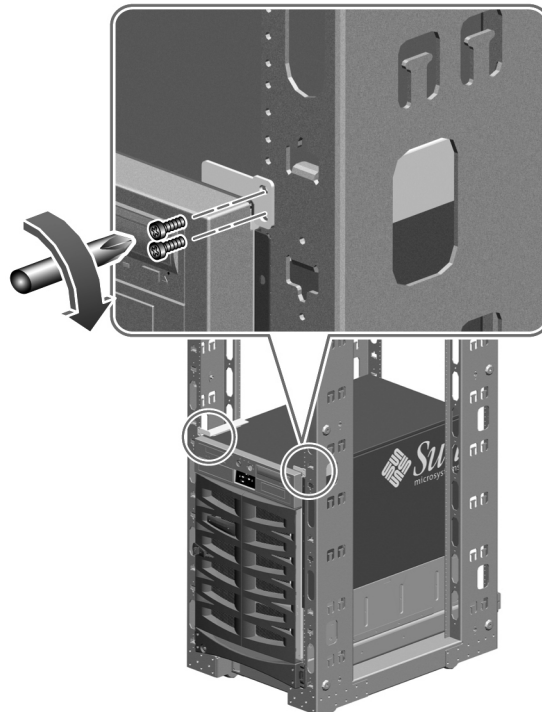

3. Localisez la clé du serveur Sun Fire 880.

4. Verrouillez le système dans l'armoire.

Insérez la clé du serveur Sun Fire 880 dans la serrure située sur la poignée du plateau et faites-lui subir une rotation de 90 degrés dans le sens inverse des aiguilles d'une montre.

Cette opération entraîne le déploiement des plaques de sécurité, qui viennent recouvrir les têtes des vis situées de part et d'autre de la poignée du plateau. Ces plaques empêchent tout retrait des vis qui maintiennent le plateau et le serveur dans l'armoire.

5. Retirez la clé et rangez-la en lieu sûr.

Installation des bandes de garniture

Vous avez retiré ces bandes décoratives en même temps que les panneaux latéraux inférieurs. Pour les remettre en place :

1. Localisez les deux bandes de garniture incluses dans le kit de montage en rack.
2. Fixez une bande sur le rail avant droit de l'armoire et l'autre, sur le rail avant gauche.

À l'aide des deux vis prisonnières, fixez les bandes de garniture comme illustré ci-dessous.

Si un seul trou de chaque bande est aligné sur un trou du rail, utilisez une vis pour fixer les bandes sur chaque rail avant.

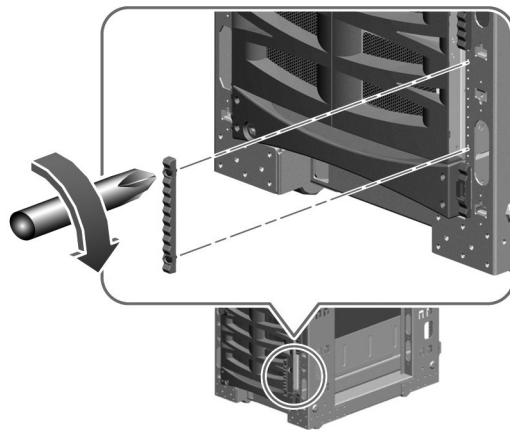

Remise en état de l'armoire

1. **S'il y a lieu, remettez en place les portes avant et arrière de l'armoire.**
Pour plus de détails, consultez les instructions fournies avec l'armoire.
2. **Si vous avez retiré les panneaux latéraux de l'armoire, ne les reposez pas avant d'avoir connecté et dirigé les câbles du serveur.**



Attention – N'essayez pas de déplacer l'armoire ou de la faire rouler après y avoir installé le serveur ; elle risquerait de basculer vers l'avant.

Agencement des câbles

Vous allez devoir établir un plan d'agencement des câbles qui convienne à votre installation. Le kit de montage en rack du serveur Sun Fire 880 propose plusieurs outils destinés à vous aider à agencer les cordons et les câbles d'alimentation du serveur :

- Support d'agencement des câbles (avec serre-câbles détachables intégrés) à fixer à l'arrière du serveur. Voir la section « Installation du support d'agencement des câbles », page fr-16.
- Support d'agencement des câbles (avec serre-câbles détachables séparés) à fixer à l'arrière de l'armoire. Voir la section « Installation du support d'agencement des câbles sur l'armoire », page fr-32.
- Trois cordons de jonction universels permettant de rallonger les cordons d'alimentation du serveur. Pour plus de détails, reportez-vous aux informations ci-après.

En outre, certaines armoires disposent de dispositifs ou d'accessoires supplémentaires permettant d'agencer les câbles.

Les informations suivantes fournissent des indications permettant d'organiser et de diriger les câbles du serveur :

- Prévoyez une longueur de câble suffisante pour que le plateau puisse être tiré complètement hors de l'armoire lors des opérations de maintenance. Si les cordons d'alimentation du serveur sont trop courts pour votre installation, utilisez les cordons de jonction universels inclus dans le kit de montage en rack afin de les rallonger. Une extrémité du cordon de jonction se branche sur un bloc d'alimentation du serveur Sun Fire 880 et l'autre, sur un cordon d'alimentation du serveur Sun Fire 880. Celui-ci est ensuite raccordé à une source d'alimentation C.A.
- Pour éviter que les câbles soient pliés ou coincés lorsque le plateau est complètement tiré hors de l'armoire, veillez à ce qu'ils se trouvent à une distance suffisante des glissières et de toute autre entrave.
- Lorsque vous branchez les cordons de jonction sur les cordons d'alimentation du serveur, utilisez des serre-câbles pour consolider les connexions, comme illustré ci-dessous.



Installation du support d'agencement des câbles sur l'armoire

Ce support, installé à l'arrière de l'armoire, permet d'éviter que le cordon d'alimentation et les autres câbles du serveur soient soumis à une tension excessive. Pour consolider les connexions, vous disposez de serre-câbles, fournis avec le kit de montage en rack. Pour plus de détails sur l'agencement des câbles, reportez-vous à la section « Agencement des câbles », page fr-31.

Pour fixer le support d'agencement des câbles à l'arrière de l'armoire, procédez comme suit :

1. Localisez le support d'agencement des câbles de l'armoire.

Celui-ci fait partie du kit de montage en rack.

2. Fixez le support à l'un des rails arrière de l'armoire, comme illustré ci-dessous.

Pour ce faire, utilisez deux vis 10-32.

Vous pouvez fixer le support au rail arrière droit ou gauche de l'armoire, à un emplacement conforme à votre plan d'agencement des câbles.

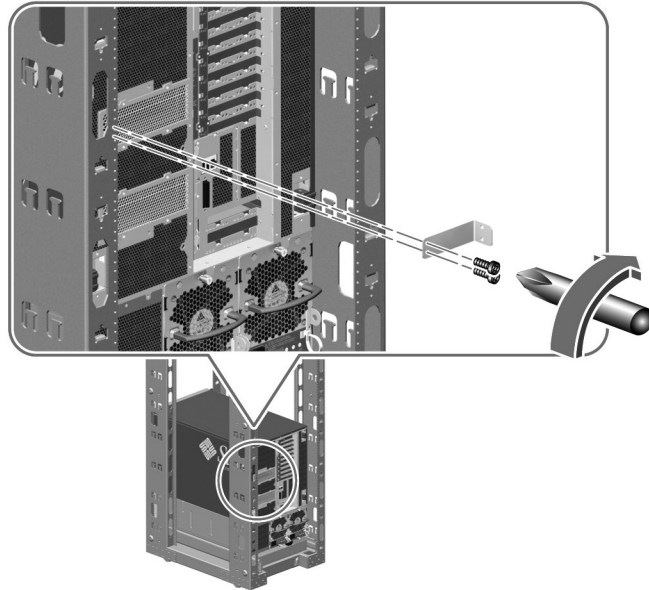

Etape suivante

Connectez les cordons d'alimentation du serveur, les câbles de réseau et les câbles d'interface d'E/S au serveur et dirigez les câbles, en veillant à prévoir un espace suffisant pour permettre les interventions de maintenance. Reportez-vous à la section relative à l'installation du serveur Sun Fire 880 du *Guide de l'utilisateur du serveur Sun Fire 880*.

Remarque – Une vis de mise à la terre se trouve juste au-dessus du bloc d'alimentation central du serveur. Veillez à mettre à la terre le serveur et l'armoire à l'aide d'un ruban de mise à la terre. Cette opération permet de prévenir les circuits de masse entre les systèmes et les périphériques et contribue ainsi à éviter les éventuelles pertes de données.

Conditions de fonctionnement de l'armoire

Le serveur peut être installé dans une armoire de 19 pouces (48,3 cm) compatible EIA respectant les conditions répertoriées dans le tableau ci-dessous. Vous devez disposer d'un kit de montage en rack pour serveur Sun Fire 880 pour chaque serveur Sun Fire 880 à installer en armoire.

Caractéristique	Conditions requises
Poids supporté	L'armoire doit pouvoir supporter le poids d'un serveur Sun Fire 880 et du matériel de montage (jusqu'à 158,8 kg, selon la configuration du serveur), ainsi que celui des autres périphériques installés.
Protection anti-bascule	L'armoire doit être fixée au sol à l'aide de boulons ou équipée d'un support anti-bascule télescopique solide. Vous devez faire en sorte que l'armoire ne puisse pas bouger ni basculer vers l'avant lorsqu'un ou plusieurs systèmes ou périphériques sont tirés hors de l'armoire.
Espace vertical	Chaque serveur occupe 17 unités de rack (75,6 cm) d'espace vertical dans l'armoire.

Caractéristique	Conditions requises
Accès pour la maintenance	<p>Un espace d'au moins 91 cm doit être ménagé à l'arrière de l'armoire pour l'installation des serveurs et les opérations de maintenance.</p> <p>Un espace d'au moins 122 cm doit être ménagé devant l'armoire pour l'installation et l'accès aux serveurs.</p> <p>Un espace d'au moins 91 cm doit être ménagé de part et d'autre des serveurs lorsque le plateau sur lequel ils sont installés est complètement tiré hors de l'armoire.</p> <p>Lorsque le plateau est entièrement sorti de l'armoire, le serveur dépasse de 83,6 cm des rails de montage verticaux situés à l'avant de l'armoire.</p>
Aération	<p>Pour que l'aération du serveur puisse être assurée, les conditions suivantes doivent être réunies :</p> <ul style="list-style-type: none"> • pour la porte avant, la zone située directement devant le serveur doit être dégagée à 60 % ; • pour la porte arrière, la zone située directement derrière le serveur doit être dégagée à 63 %. <p>Si une porte ou les deux ne répondent pas à ces exigences, retirez-les.</p>
Rails de montage verticaux	<p>L'armoire doit être équipée de deux paires de rails de montage verticaux (une paire à l'avant, une paire à l'arrière) conformes à la norme EIA (RETMA) relative à l'espacement des trous de montage.</p> <p>L'espacement entre les rails avant et arrière ne doit pas être inférieur à 81,3 cm ni supérieur à 91,4 cm, de la face externe du rail avant à la face externe du rail arrière.</p> <p>Les faces des rails de montage avant et arrière doivent être parallèles l'une par rapport à l'autre, et par rapport au panneau avant de l'armoire.</p>

Caractéristique	Conditions requises
Portes et panneaux	<p>Selon l'armoire dont vous disposez, il est possible que vous deviez retirer les portes avant et arrière et les panneaux latéraux pour accéder au serveur ou permettre une ventilation adéquate. Pour de plus amples informations, prenez connaissance des conditions d'accès requises pour la maintenance et l'aération, décrites plus haut dans cette annexe.</p> <p>Pour savoir comment retirer les portes avant et arrière et les panneaux latéraux de l'armoire, consultez les instructions fournies avec cette dernière.</p>
Conditions EMI	<p>Le châssis et les portes métalliques du système respectent les conditions de blindage EMI (Electromagnetic interference). Ils doivent rester en place lorsque le serveur est installé dans l'armoire.</p>
Risques d'incendie	<p>L'armoire doit être conforme aux normes Underwriters Laboratories, Inc. et TUV Rheinland en matière de prévention des risques d'incendie.</p>

Erste Schritte

In diesem Handbuch wird der Einbau des Sun Fire™ 880 Servers in 19-Zoll-Racks (48,26 cm) oder -Schränke, die den EIA-Standards (Electronic Industries Association) entsprechen, erläutert. Nachdem Sie den Server in einen Schrank gemäß den Anleitungen in diesem Handbuch eingebaut haben, finden Sie im *Sun Fire 880 Server Benutzerhandbuch* Informationen über das System-Setup und die Software-Installation.

Führen Sie die folgenden Arbeiten zum Einbau des Servers in einen Schrank aus:

- Packen Sie den Einbausatz aus, und überprüfen Sie seinen Inhalt. Siehe „Auspacken des Einbausatzes“ auf Seite de-1 und „Bestandteile“ auf Seite de-2.
- Bauen Sie den Server in den Schrank ein. Siehe Kapitel 2.

Hinweis – In diesem Handbuch wird zur Illustration gezeigt, wie der Server in einen Sun Microsystems™-Schrank eingebaut wird.

Auspacken des Einbausatzes

Der Einbausatz wird vom Werk aus in einem Karton geliefert.

Überprüfen Sie, dass der Karton nicht beschädigt ist. Wenn der Karton beschädigt ist, bestehen Sie darauf, dass der Spediteur bei Öffnung des Kartons anwesend ist. Bewahren Sie den Inhalt und die Verpackung für die Überprüfung durch den Spediteur auf.

Überprüfen Sie, dass der ganze Satz vollständig ist. Siehe „Bestandteile“ auf Seite de-2. Setzen Sie sich mit Sun Microsystems bzw. Ihrem Vertriebshändler in Verbindung, wenn Teile fehlen.

Bestandteile

Sie benötigen einen Einbausatz für jeden Sun Fire 880 Server, den Sie in einen Schrank einbauen möchten. Jeder Einbausatz enthält die folgenden Teile:

- Einschubfach
- Kabelführungsklammer für den Server
- Kabelführungsklammer für den Schrank
- Verlängerungskabel (3)
- Hebegriffe (4)
- Obere Klammern (2)
- Abdeckleisten (2)
- Befestigungsbänder
- Schrauben
- *Sun Fire 880 Server Rack-Montage-Handbuch*

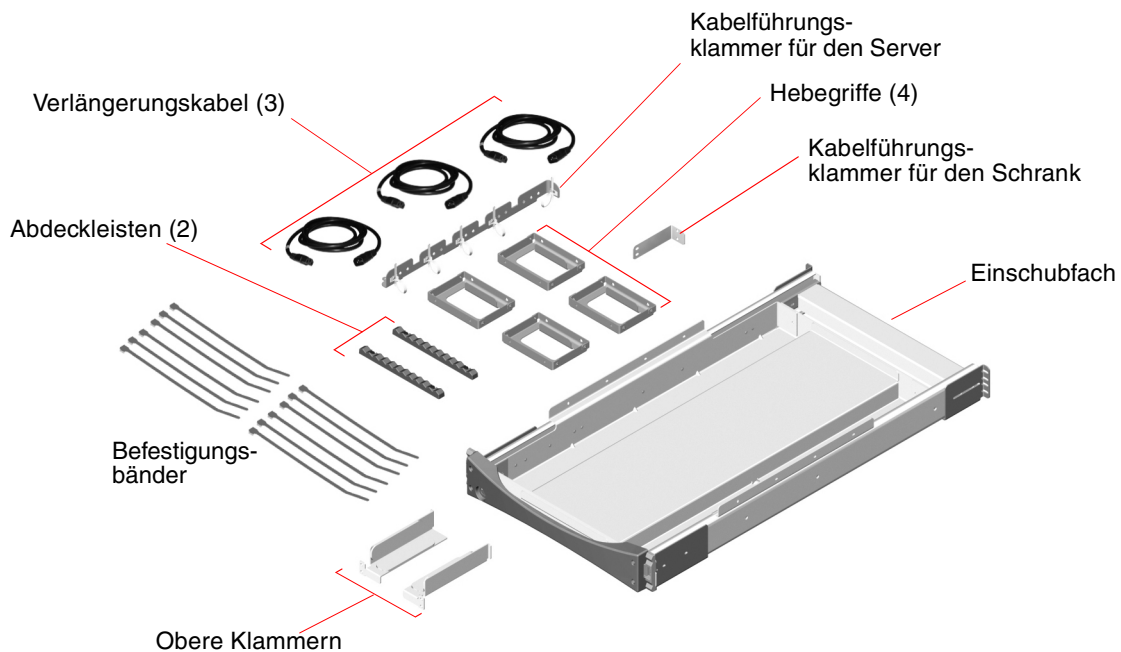

Der Einbausatz enthält eine Plastiktüte mit 10-32-Schrauben (schwarz) und M4-Schrauben. Diese Schrauben werden für den Einbau des Einschubfachs und des Servers in den Schrank verwendet.

In der folgenden Abbildung werden die Schrauben in Originalgröße dargestellt.



10-32-Schraube (schwarz) M4-Schraube

Schrauben, die nicht für den Einbau verwendet werden, sind Reserveschrauben.

Hinweis – Schiebemuttern sind für Schränke, in denen die Löcher kein Gewinde haben, erforderlich. Sie werden jedoch nicht mitgeliefert. Weitere Informationen finden Sie in den Anleitungen für den Schrank.

Nächste Schritte

Gehen Sie zu Kapitel 2, und führen Sie die Vorgänge zum Einbau des Servers in einen Schrank durch.

Einbau des Servers in einen Schrank

In diesem Kapitel werden Schritt-für-Schritt-Anleitungen für den Einbau des Sun Fire 880 Servers in einen 19 Zoll (48,26 cm) breiten Schrank, der dem EIA-Standard entspricht, gegeben.

Um den Sun Fire 880 Server in einen Schrank einzubauen, führen Sie die folgenden Arbeiten in der angegebenen Reihenfolge aus:

- Stellen Sie sicher, dass Sie die Vorbereitungsarbeiten ausgeführt haben. Informationen dazu finden Sie unter „Bevor Sie beginnen“ auf Seite de-6.
- Bereiten Sie den Server vor. Informationen dazu finden Sie unter „Vorbereiten des Servers“ auf Seite de-8.
- Bereiten Sie den Schrank vor. Informationen dazu finden Sie unter „Vorbereiten des Schanks“ auf Seite de-17.
- Bauen Sie das Einschubfach in den Schrank ein. Informationen dazu finden Sie unter „Einbauen des Einschubfachs in den Schrank“ auf Seite de-17.
- Bauen Sie den Server in das Einschubfach ein. Informationen dazu finden Sie unter „Einbauen des Servers in das Einschubfach“ auf Seite de-23.
- Bereiten Sie den Server für den Betrieb vor. Informationen dazu finden Sie unter „Wiederherstellen des Servers“ auf Seite de-28.
- Befestigen Sie den Griff des Einschubfachs an den Schrankschienen. Informationen dazu finden Sie unter „Befestigen des Servers im Schrank“ auf Seite de-28.
- Bringen Sie die Abdeckleisten an. Informationen dazu finden Sie unter „Anbringen der Abdeckleisten“ auf Seite de-31.
- Bringen Sie die Vorder- und Hintertüren wieder am Schrank an. Informationen dazu finden Sie unter „Wiederherstellen des Schanks“ auf Seite de-32.
- Entwickeln Sie das Kabelführungsschema. Informationen dazu finden Sie unter „Führen der Kabel“ auf Seite de-32.

Bevor Sie beginnen

Bevor Sie mit dem Einbau beginnen, führen Sie die folgenden Arbeiten aus:

- Überprüfen Sie, dass Ihr Schrank den in Anhang A beschriebenen Anforderungen entspricht.
- Lesen Sie „Vorsichtsmaßnahmen zur Sicherheit und Systemleistung“ auf Seite de-6, und stellen Sie sicher, dass Ihr Einbauplan die dort beschriebenen Maßnahmen beinhaltet.
- Prüfen Sie die mit Ihrem Schrank gelieferte Dokumentation, und stellen Sie sicher, dass Ihr Einbauplan den dort beschriebenen Sicherheitsmaßnahmen gerecht wird.
- Packen Sie den Einbausatz aus, und prüfen Sie, dass alle in Kapitel 1 aufgeführten Komponenten und Hardware vorhanden sind.
- Legen Sie die erforderlichen Werkzeuge bereit. Informationen dazu finden Sie unter „Erforderliche Werkzeuge, Ausrüstung und Dokumentation“ auf Seite de-8.

Vorsichtsmaßnahmen zur Sicherheit und Systemleistung

Beachten Sie die folgenden Vorsichtsmaßnahmen, wenn Sie einen Sun Fire 880 Server in einen Schrank einbauen. Eine ausführliche Beschreibung der Sicherheitsmaßnahmen beim Einbau eines Servers finden Sie im *Sun Fire 880 Server Benutzerhandbuch*.



Achtung – Heben Sie den Server nicht an, bis Sie alle CPU-/Speicherplatinen, alle Stromversorgungseinheiten sowie alle CPU- bzw. Eingangs-/Ausgangs-Lüfterfächer entfernt haben. Wenn diese Komponenten entfernt worden sind, sind für das Heben des Servers vier Personen erforderlich. Informationen zum Entfernen dieser Komponenten finden Sie unter „Vorbereiten des Servers“ auf Seite de-8.



Achtung – Stellen Sie sicher, dass der Schrank stabilisiert wurde, sodass er nicht wackelt oder nach vorne kippt, wenn ein oder mehrere Systeme oder Geräte völlig aus dem Schrank herausgezogen werden. Der Schrank muss sicher am Boden verschraubt bzw. mit stabilen, ausziehbaren Stützen, die das Umkippen verhindern, ausgerüstet werden. Wenn Füße am Schrank zum Verhindern eines Wegrollens angebracht sind, müssen diese vollständig ausgezogen sein. Informationen dazu finden Sie in der mit dem Schrank gelieferten Anleitung.



Achtung – Bauen Sie den Server so niedrig wie möglich in den Schrank ein. Montieren Sie den Server zur Aufrechthaltung der Stabilität nicht über Geräte, die weniger wiegen als der Server. Wenn Sie zwei Server in den Schrank einbauen möchten, montieren Sie zuerst den unteren Server.



Achtung – Damit der Schrank nicht nach vorn kippt, rollen bzw. verrücken Sie den Schrank nicht, nachdem der Server in den Schrank eingebaut wurde.



Achtung – Stellen Sie sicher, dass der Schrank und die Betriebsumgebung den in Anhang A beschriebenen Anforderungen für eine korrekte Belüftung und Kühlung entsprechen.

Erforderliche Werkzeuge, Ausrüstung und Dokumentation

Die folgenden Werkzeuge, Ausrüstung und Dokumentation sind für den Rack-Einbau des Servers erforderlich:

- Kreuzschlitzschraubendreher Nr. 2
- Kreuzschlitzschraubendreher Nr. 1
- Wasserwaage
- Flachsraubendreher
- Verstellbarer Schraubenschlüssel
- Tesakrepp oder Filzstift
- Antistatisches Armband
- Antistatische Matte
- *Sun Fire 880 Server Benutzerhandbuch*
- *Sun Fire 880 Server Service Manual*

Vorbereiten des Servers

Führen Sie die folgenden Arbeiten zur Vorbereitung des Servers für den Rack-Einbau aus:

- Schalten Sie das System aus, und trennen Sie alle Stromkabel, Netzkabel und Eingangs-/Ausgangskabel des Servers. Anleitungen dazu finden Sie im *Sun Fire 880 Server Service Manual*.
- Entfernen Sie alle Stromversorgungseinheiten, CPU-/Speicherplatinen sowie Eingangs-/Ausgangs- und CPU-Lüfterfächer. Informationen dazu finden Sie unter „Entfernen von Komponenten“ auf Seite de-9.
- Entfernen Sie die Griffe der Seitentüren. Informationen dazu finden Sie unter „Entfernen des Griffs von den Seitentüren“ auf Seite de-10.
- Entfernen Sie die Schutzbleche sowie die unteren Seitenwände. Informationen dazu finden Sie unter „Entfernen der Schutzbleche sowie der unteren Seitenwände“ auf Seite de-12.
- Bringen Sie die Hebegriffe an. Informationen dazu finden Sie unter „Anbringen der Hebegriffe“ auf Seite de-14.
- Befestigen Sie die Kabelführungsklammer auf der Rückseite des Servers. Informationen dazu finden Sie unter „Befestigen der Kabelführungsklammer des Servers“ auf Seite de-16.

Entfernen von Komponenten

Damit der Server sicher von vier Personen getragen werden kann, müssen Sie vor dem Einbau des Servers in einen Schrank sein Gewicht reduzieren. Entfernen Sie dazu die folgenden Komponenten:

- Alle Stromversorgungseinheiten
- Alle CPU-/Speicherplatinen
- Alle CPU-Lüfterfächer
- Alle Eingangs-/Ausgangs-Lüfterfächer

Informationen zum Entfernen von Komponenten finden Sie im *Sun Fire 880 Server Service Manual*.

Überblick über die vom Chassis zu entfernenden Teile

In der folgenden Abbildung werden die Teile dargestellt, die Sie vom Chassis entfernen müssen, bevor der Server in den Schrank eingebaut werden kann.

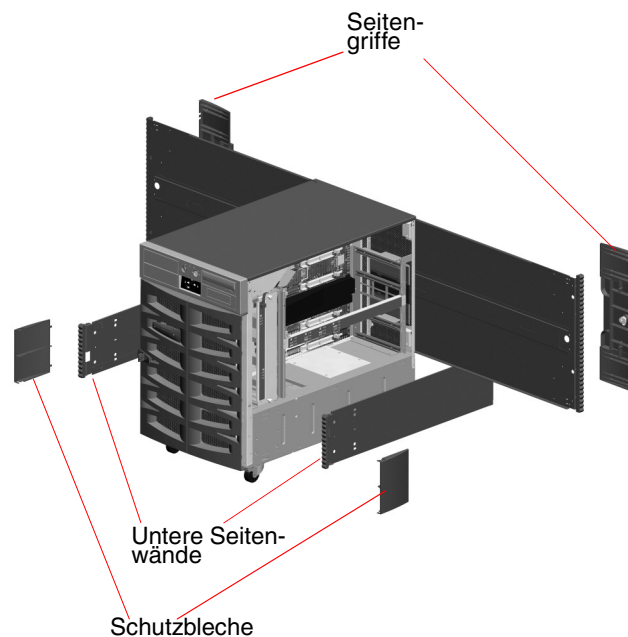

In den folgenden Abschnitten wird die Entfernung dieser Teile ausführlich erläutert.

Entfernen des Griffs von den Seitentüren

1. Öffnen Sie eine der Seitentüren des Servers.

Verwenden Sie zum Aufschließen der Tür den mit dem Server gelieferten Schlüssel.

2. Entfernen Sie die Sperrklinke von der Seitentür.

Entfernen Sie die Schlitzschraube von der Mitte der Sperrklinke auf der Innenseite der Tür.

Ziehen Sie die Sperrklinke zum Entfernen heraus.

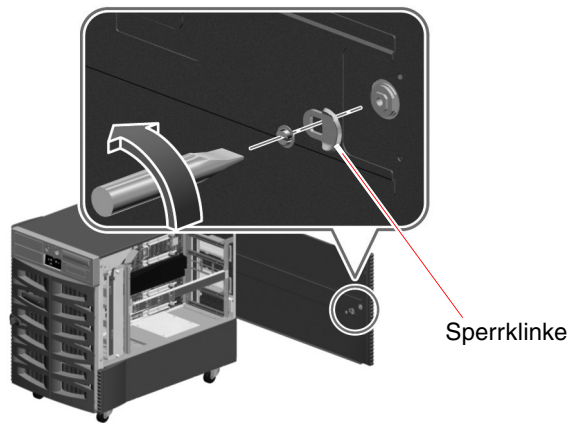

3. Entfernen Sie den Griff der Seitentür.

Entfernen Sie die neun Schrauben von der Innenseite der Tür.

Ziehen Sie den Griff von der Außenseite gerade aus der Tür heraus, um ihn zu entfernen.

Hinweis – Das Schloss verbleibt im Griff.

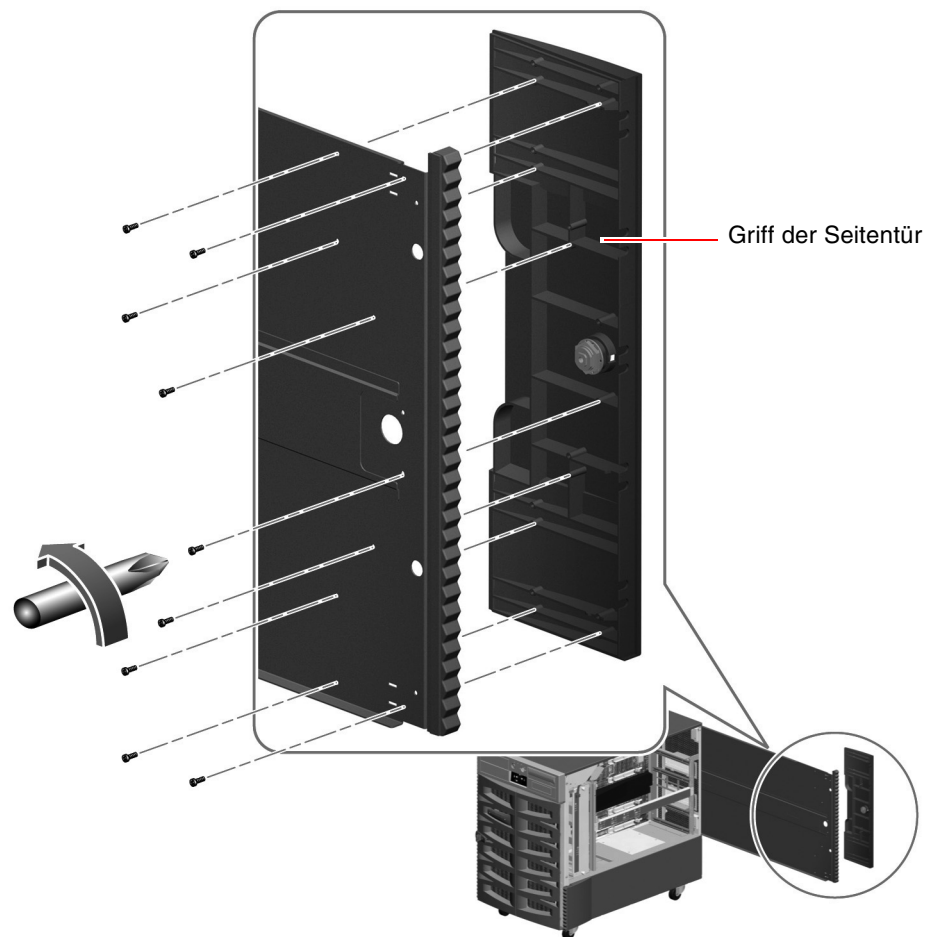

4. Wiederholen Sie Schritt 1 bis 3 für die andere Seitentür.

5. Legen Sie die Griffe, Sperrklinken und Schrauben in den Karton des Einbausatzes, damit sie nicht verloren gehen. Sie müssen diese Teile wieder einbauen, wenn Sie den Server als ein Gerät neben Ihrem Arbeitsplatz konfigurieren.

Entfernen der Schutzbleche sowie der unteren Seitenwände

1. Entfernen Sie das Schutzblech von der Vorderseite jeder unteren Seitenwand.
 - a. Entfernen Sie die Schrauben von der Oberseite des Schutzblechs.

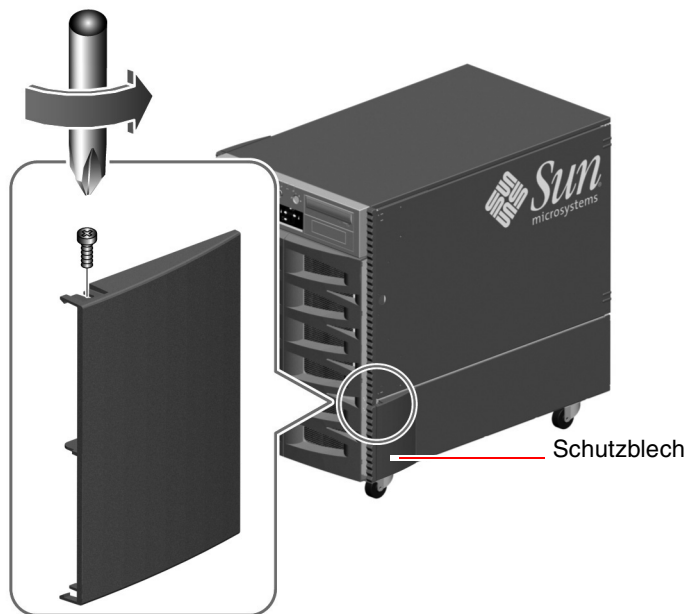

- b. Halten Sie die oberen und unteren Ecken des Schutzblechs, und biegen Sie das Schutzblech vorsichtig, um es zu entfernen.
 - c. Wiederholen Sie Schritt a und b, um das Schutzblech von der unteren Seitenwand auf der anderen Seite zu entfernen.

2. Entfernen Sie die untere Seitenwand auf der linken Seite des Servers.

Entfernen Sie die Schraube, die sich ca. 8 cm vom Rand auf der Vorderseite der unteren Seitenwand befindet.

Hinweis – Entfernen Sie nicht die Schraube auf der linken Seite des Servers, die die kleine Klammer auf der Seite des Servers hält. Durch das Entfernen dieser Schraube kann die Vordertür nicht mehr sicher geschlossen werden.

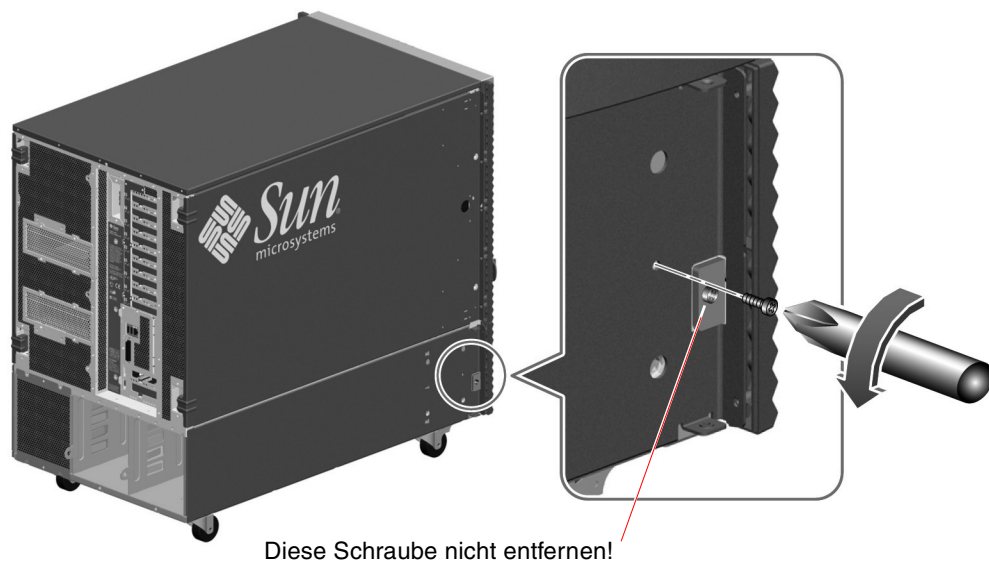

3. Halten Sie die Abdeckleiste, und schieben Sie die untere Seitenwand nach hinten.

Die untere Seitenwand sollte sich durch das Verschieben lösen, sodass Sie sie problemlos entfernen können.



Abdeckleiste

4. Wiederholen Sie Schritt 2 und 3 für die rechte untere Seitenwand.

5. Legen Sie die Schutzbleche, unteren Seitenwände und Schrauben in den Karton des Einbausatzes, damit diese nicht verloren gehen.

Sie müssen diese Teile wieder einbauen, wenn Sie den Server als ein Gerät neben Ihrem Arbeitsplatz konfigurieren.

Anbringen der Hebegriffe

1. Suchen Sie die vier im Lieferumfang des Einbausatzes enthaltenen Hebegriffe.

2. Bringen Sie zwei Hebegriffe auf einer Seite des Servers mithilfe von zwei M4-Schrauben an, um jeden Griff auf der unteren Seite des Servers zu befestigen.

a. Führen Sie den Schraubendreher durch eines der Zugangslöcher auf der Außenseite des Griffs ein. Dabei sollte die Beschriftung „OBEN“ nach oben zeigen.

Mithilfe des Zugangslochs kann das Schraubenloch auf der Innenseite des Griffs leichter erreicht werden.

b. Legen Sie die Schraube auf der Innenseite des Griffs in das Loch gegenüber vom Zugangsloch.

- c. Befestigen Sie den Griff mithilfe des entsprechenden Schraubenlochs genau unterhalb der Seitentür des Servers. Dies wird in der folgenden Abbildung dargestellt.
- d. Wiederholen Sie zum Abschluss den Vorgang mit dem zweiten Zugangsloch auf der Außenseite des Griffs.
- e. Wiederholen Sie Schritt a bis d für den zweiten Griff.

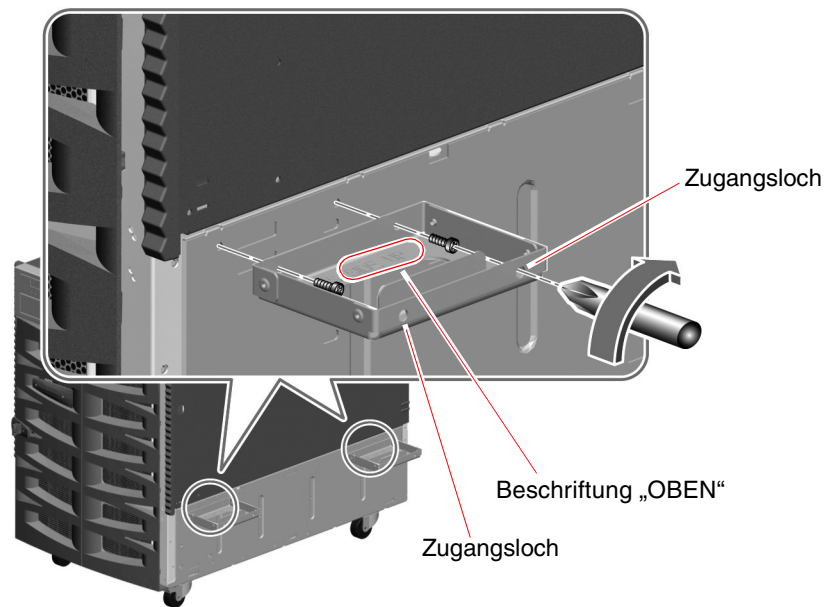

3. Wiederholen Sie Schritt 2, um die anderen zwei Griffe auf der anderen Seite des Servers anzubringen.

Befestigen der Kabelführungsklammer des Servers

Durch die Kabelführungsklammer, die auf der Rückseite des Servers befestigt wird, kann einer unnötigen Beanspruchung der Kabel vorgebeugt werden. Allgemeine Kabelführungsrichtlinien finden Sie unter „Führen der Kabel“ auf Seite de-32.

1. Suchen Sie die mit dem Einbausatz gelieferte Kabelführungsklammer des Servers.

2. Befestigen Sie die Kabelführungsklammer auf der Rückseite des Servers.

Befestigen Sie die Kabelführungsklammer mithilfe von drei M4-Schrauben gemäß der folgenden Abbildung.

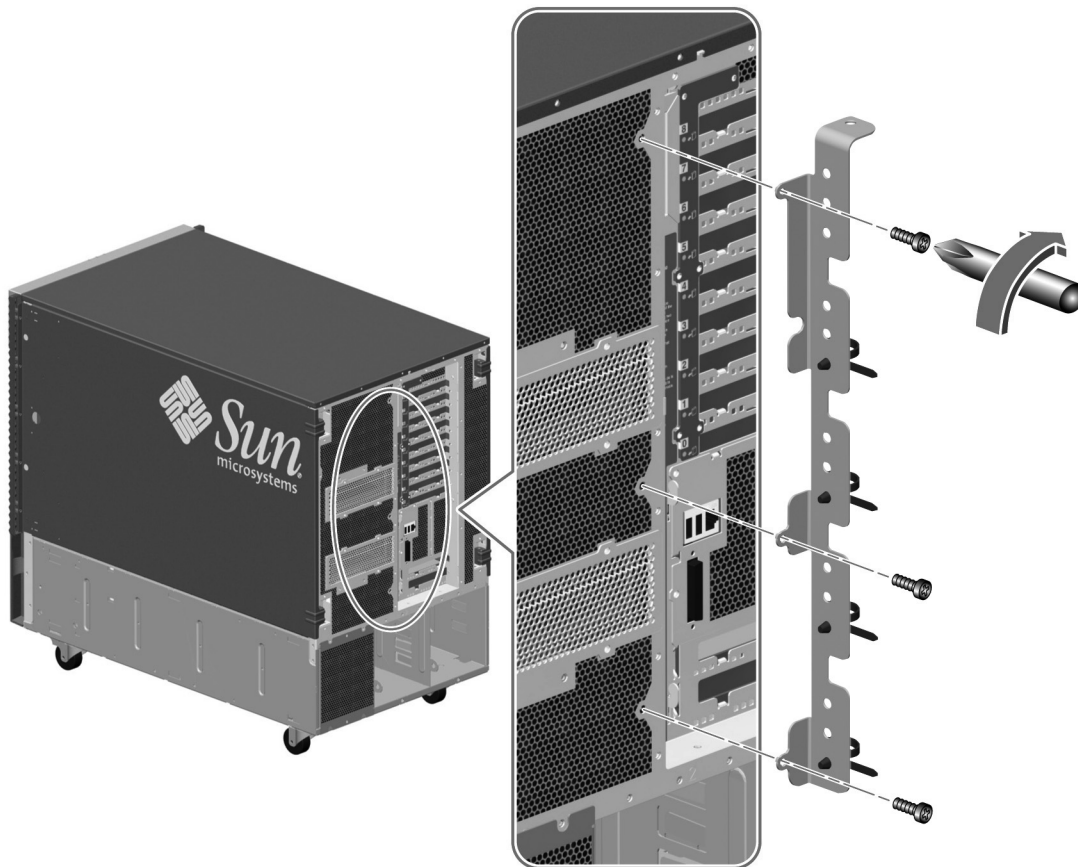

Vorbereiten des Schrank

Stellen Sie sicher, dass der Betriebsstandort den Anforderungen des Sun Fire 880 Servers sowie denen des Schrank entspricht. Weitere Informationen finden Sie in Anhang A dieses Handbuchs und in der Schrank-Dokumentation.

1. Stellen Sie sicher, dass der Schrank stabilisiert ist, sodass er nicht wackeln und nach vorne kippen kann.

Wenn Füße am Schrank zum Verhindern eines Wegrollens angebracht sind, müssen diese vollständig ausgezogen sein.

Stabilisieren Sie den Schrank, indem Sie die Stabilisierungsmechanismen des Schrank verwenden.

Informationen dazu finden Sie in der mit dem Schrank gelieferten Anleitung.

2. Öffnen Sie die Vorder- und Hintertüren.

Informationen dazu finden Sie in der mit dem Schrank gelieferten Anleitung.

3. Entfernen Sie (falls erforderlich) die Vorder- und Hintertüren sowie die Seitenwände des Schrank.

Informationen dazu finden Sie in der mit dem Schrank gelieferten Anleitung.

Einbauen des Einschubfachs in den Schrank

Führen Sie die folgenden Arbeiten aus, um das Einschubfach in den Schrank einzubauen:

- Passen Sie, falls erforderlich, die hinteren Klammern auf den Führungsschienen des Einschubfachs an die Tiefe des Schrank an.
- Bestimmen Sie die Höhe des Servers im Schrank.
- Befestigen Sie das Einschubfach an den Schrankschienen.

Anpassen der hinteren Klammern

1. Messen Sie die Tiefe des Schrankes.

Messen Sie die Tiefe des Schrankes von der Außenseite der vorderen Schiene zur Außenseite der hinteren Schiene. Das Schubfach und der Server können in einen 19-Zoll-Schrank (48,3 cm) mit einer Tiefe von mindestens 81,3 cm und nicht mehr als 91,4 cm eingebaut werden.

2. Messen Sie die Länge aller Führungsschienen.

Messen Sie die Entfernung von der Innenseite der vorderen Klammer bis zur Innenseite der hinteren Klammer. Wenn diese Messung länger bzw. kürzer als die in Schritt 1 gemessene Tiefe des Schrankes ist, müssen Sie die hintere Klammer auf jeder Führungsschiene an die Tiefe des Schrankes anpassen.

3. Verstellen Sie, falls erforderlich, die hintere Klammer auf jeder Führungsschiene.

a. Ziehen Sie das Schubfach heraus, bis Sie die zwei 10-32-Schrauben sehen, die sich auf der hinteren Innenseite der Außenführungsschienen befinden.

Die hintere Klammer wird mit den Schrauben auf der Innenseite der Außenführungsschiene (und den Sicherungsmuttern auf der Außenseite der Klammer) an der Außenführungsschiene befestigt.

b. Lösen Sie die zwei 10-32-Schrauben und die Sicherungsmuttern.

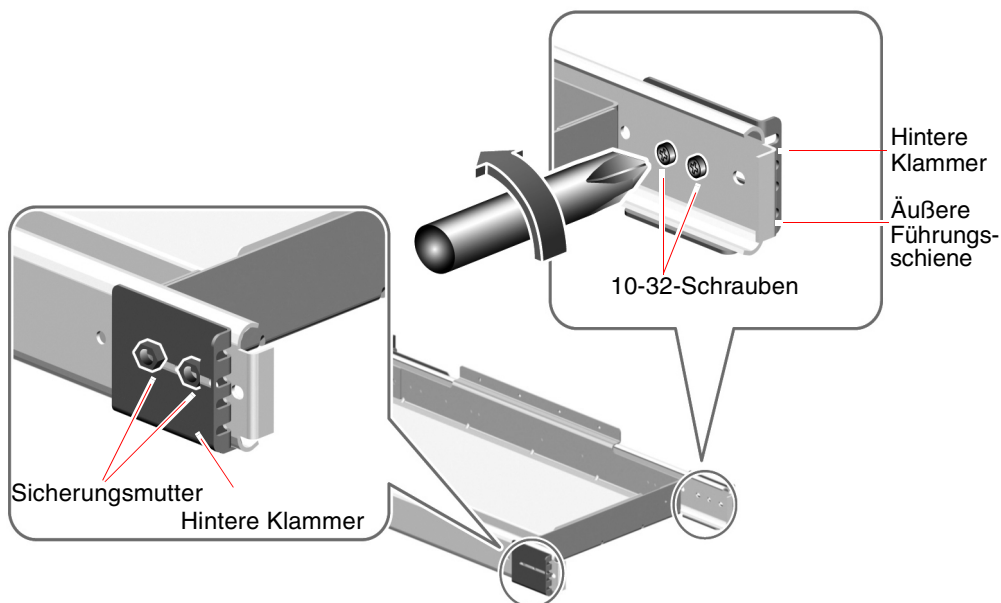

c. Schieben Sie jede hintere Klammer nach vorn bzw. nach hinten, um sie der Tiefe des Schrankes anzupassen.

Verschieben Sie jede hintere Klammer, und messen Sie danach die Entfernung von der Innenseite der vorderen Klammer bis zur Innenseite der hinteren Klammer.

Fahren Sie solange fort, bis die Messung der Tiefe des Schrankes, den Sie in Schritt 1 gemessen haben, entspricht.

Hinweis – In der Außenführungsschiene sind vier Schraubenlöcher verfügbar. Sie müssen eventuell entsprechend der Schranktiefe eine (oder beide) der 10-32-Schrauben in ein anderes Schraubenloch einfügen. Stellen Sie sicher, dass Sie jede hintere Klammer mit beiden Schrauben an der Außenführungsschiene befestigen.

d. Ziehen Sie die zwei 10-32-Schrauben sowie die Sicherungsmuttern auf jeder Führungsschiene fest, um die hinteren Klammern an den Außenführungsschienen zu befestigen.

Bestimmen der Höhe des Servers im Schrank

Bauen Sie das Einschubfach so tief wie möglich in den Schrank ein. Wenn Sie zwei Sun Fire 880 Server in den Schrank einbauen, montieren Sie zuerst den unteren Server.

Um die Höhe des Servers zu bestimmen, wählen Sie die Löcher der Schrankschienen, die zum Befestigen der vorderen und hinteren Klammern verwendet werden. Führen Sie dazu die folgenden Schritte aus:

1. Suchen und markieren Sie die entsprechenden Löcher auf den rechten und linken vertikalen Schrankschienen.

Stellen Sie sicher, dass genügend Höhe zur Verfügung steht, um den Server einzubauen.

Hinweis – Für jeden Sun Fire 880 Server sind 17 Rack-Einheiten (75,56 cm) oder 51 Löcher auf den vertikalen Schienen des Schrankes erforderlich. In einem Standard-Schrank mit einer Höhe von 182,88 cm können zwei Sun Fire 880 Server eingebaut werden.

Wenn der Sun Fire 880 Server direkt über einen Stromverteiler eingebaut wird, lassen Sie mindestens ein Loch über dem Verteiler frei.

Markieren Sie mithilfe von Tesakrepp oder einem Filzstift das niedrigste Loch, in dem das Einschubfach auf der rechten vorderen vertikalen Schiene des Schanks eingebaut werden kann. Das zweite freie Loch ist das niedrigste Loch, wenn Sie den Sun Fire 880 Server direkt über einen Stromverteiler einbauen.

Markieren Sie das entsprechende Loch auf der linken vorderen Schiene des Schanks. Zählen Sie die Löcher, damit Sie sichergehen, dass Sie die gleichen Löcher auf den rechten und linken Schienen des Schanks verwenden.

2. Suchen und markieren Sie die entsprechenden Löcher auf den rechten und linken hinteren vertikalen Schrankschienen.

Markieren Sie mithilfe von Tesakrepp oder einem Stift die entsprechenden Löcher auf den rechten und linken vertikalen Schienen.

Zählen Sie die Löcher, damit Sie sichergehen, dass Sie die gleichen Löcher, die Sie in Schritt 1 markiert haben, verwenden.

Befestigen des Einschubfachs im Schrank

Verwenden Sie die Löcher der Schienen, die Sie in Kapitel „Bestimmen der Höhe des Servers im Schrank“ auf Seite de-19 markiert haben, um das Einschubfach im Schrank zu befestigen. Führen Sie dazu folgende Schritte aus:

1. **Befestigen Sie die vorderen Klammern auf den Führungsschienen des Einschubfachs und an den vorderen Schienen des Schranks.**
 - a. **Bringen Sie mithilfe einer weiteren Person das Einschubfach auf der Innenseite des Schranks in Position. Dabei befinden sich die vorderen Klammern an der Vorderseite des Schranks.**

Damit das Einschubfach zwischen die Schienen passt, müssen Sie das Einschubfach in einem geneigten Zustand einführen. Halten Sie es dazu auf einer Seite tiefer.

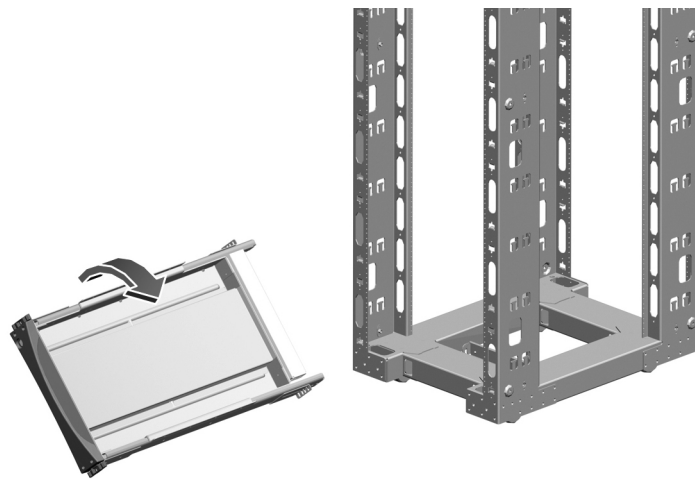

- b. **Befestigen Sie die vorderen Klammern mithilfe von vier 10-32-Schrauben an den vorderen Schienen des Schranks.**

Richten Sie das untere Loch von jeder vorderen Klammer mit den vorderen Schienenlöchern aus, die Sie in Kapitel „Bestimmen der Höhe des Servers im Schrank“ auf Seite de-19 markiert haben.

Befestigen Sie die vorderen Klammern mit jeweils einer 10-32-Schraube im unteren Loch jeder Klammer. Ziehen Sie die Schrauben per Hand fest.

Richten Sie das obere Loch einer jeden vorderen Klammer mit dem entsprechenden Loch der Schranksschiene aus. Befestigen Sie die Klammern an der Schiene mit jeweils einer 10-32-Schraube im oberen Loch. Ziehen Sie die Schrauben per Hand fest.

Ziehen Sie die Schrauben nicht völlig an, bis alle Schrauben eingesetzt sind und das Einschubfach waagrecht ist.

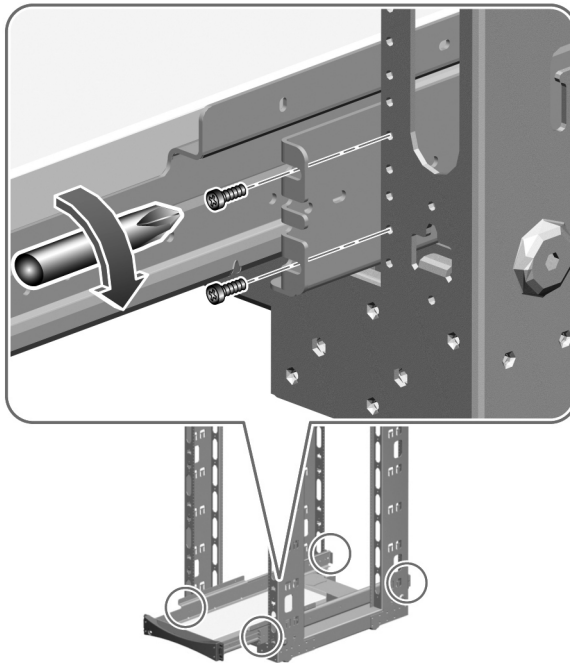

2. Befestigen Sie die hinteren Klammern mithilfe von vier 10-32-Schrauben an den hinteren Schienen des Schranks.

Richten Sie das untere Loch von jeder hinteren Klammer mit den hinteren Schienenlöchern aus, die Sie in Kapitel „Bestimmen der Höhe des Servers im Schrank“ auf Seite de-19 markiert haben.

Befestigen Sie die Klammern mit jeweils einer 10-32-Schraube im unteren Loch. Ziehen Sie die Schrauben per Hand fest.

Richten Sie das obere Loch einer jeden hinteren Klammer mit dem entsprechenden Loch der Schranksschiene aus. Befestigen Sie die Klammer an der Schiene mit jeweils einer 10-32-Schraube im oberen Loch. Ziehen Sie die Schrauben per Hand fest.

Ziehen Sie die Schrauben nicht völlig an, bis alle Schrauben eingesetzt sind und das Einschubfach waagrecht ist.

3. Stellen Sie sicher, dass das Einschubfach waagrecht ist.

Verwenden Sie eine Wasserwaage, um zu überprüfen, dass das Einschubfach wirklich von vorn nach hinten sowie von links nach rechts waagrecht ist.

Richten Sie es dementsprechend aus.

4. Wenn das Einschubfach waagrecht ist, ziehen Sie alle Schrauben der Klammern fest an.

Ziehen Sie die acht 10-32-Schrauben an, mit denen die vorderen und hinteren Klammern an den vertikalen Schrankschienen befestigt sind.

5. Schieben Sie das Einschubfach herein und heraus, um festzustellen, ob es leicht auf den Führungsschienen gleitet.

Einbauen des Servers in das Einschubfach

1. Stellen Sie sicher, dass der Schrank stabilisiert ist, sodass der Schrank nicht wackelt oder nach vorn kippt, wenn das Einschubfach herausgezogen ist und der Server auf das Einschubfach gestellt wird.

Wenn Füße am Schrank zum Verhindern eines Wegrollens angebracht sind, müssen diese vollständig ausgezogen sein.

Stabilisieren Sie den Schrank, indem Sie die Stabilisierungsmechanismen des Schanks verwenden.

Informationen dazu finden Sie in der mit dem Schrank gelieferten Anleitung.



Achtung – Bevor Sie das Einschubfach herausziehen, stellen Sie sicher, dass der Schrank stabilisiert ist und nicht wackelt oder nach vorne kippt. Informationen zum Stabilisieren des Schanks finden Sie in der Dokumentation des Schanks.

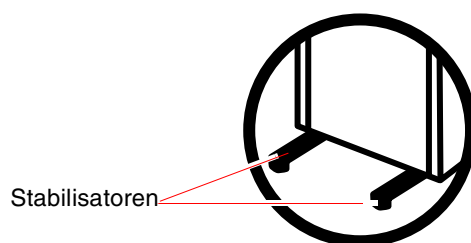

Einige Schränke können mit Stabilisatoren oder Verschraubungsmechanismen ausgerüstet sein.

Stabilisierungsanleitungen finden Sie in der Schrank-Dokumentation.



Achtung – Heben Sie den Server nicht an, bis Sie alle CPU-/Speicherplatinen, alle Stromversorgungseinheiten sowie alle CPU- bzw. Eingangs-/Ausgangs-Lüfterfächer entfernt haben. Wenn diese Komponenten entfernt worden sind, sind für das Heben des Servers vier Personen erforderlich. Informationen zum Entfernen dieser Komponenten finden Sie unter „Vorbereiten des Servers“ auf Seite de-8.



2. Ziehen Sie das Einschubfach bis zum Anschlag heraus.

Halten Sie den Griff des Einschubfachs, während Sie vor dem Schrank stehen, und ziehen Sie das Einschubfach bis zum Anschlag zu sich hin.



Achtung – Achten Sie darauf, dass Ihre Finger sich nicht auf dem Einschubfach oder unter dem Server befinden, wenn Sie den Server anheben und ihn auf das Einschubfach stellen.

3. Stellen Sie den Server auf das Einschubfach.

- a. Heben Sie den Server (zwei Personen pro Seite des Servers) an den Hebegriffen, die Sie in Kapitel „Vorbereiten des Servers“ auf Seite de-8 befestigt haben, an.
- b. Stellen Sie den Server so auf das Einschubfach, dass sich die Vorderseite des Servers auf der Vorderseite des Einschubfachs und die Rückseite des Servers auf der Rückseite des Einschubfachs befindet.

4. Rücken Sie den Server auf dem Einschubfach so zurecht, dass die vier Löcher auf jeder Seite des Servers mit den vier Löchern des Einschubfachs ausgerichtet sind.

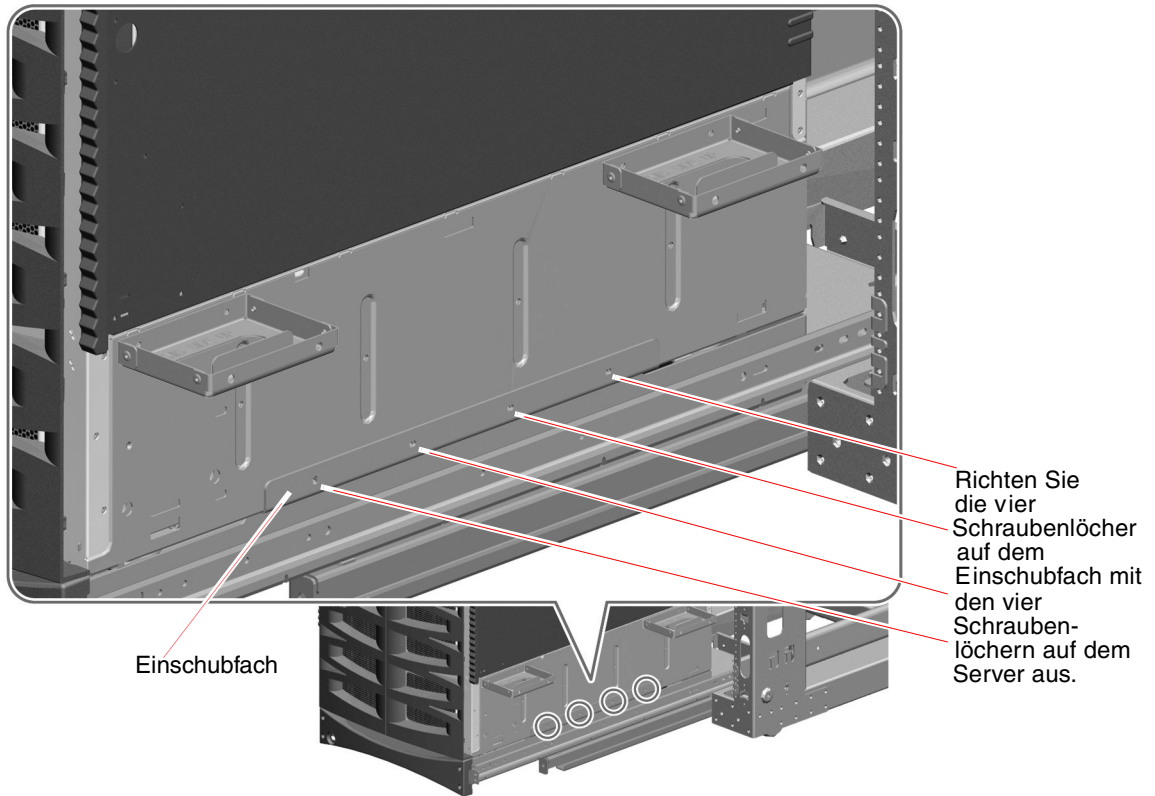

5. Entfernen Sie die vier Hebegriffe von den Seiten des Servers.

- a. Führen Sie den Schraubendreher durch eines der Zugangslöcher auf der Außenseite des Griffs ein.**

Mithilfe der Zugangslöcher können die gegenüberliegenden Löcher auf der Innenseite des Griffs leichter erreicht werden, um die Schrauben zu entfernen. Dies wird in der folgenden Abbildung dargestellt.

- b. Entfernen Sie die zwei M4-Schrauben, mit denen jeder Griff am Server befestigt ist.**

- c. Bewahren Sie die acht so entfernten M4-Schrauben auf. Sie benötigen diese in Schritt 7.**

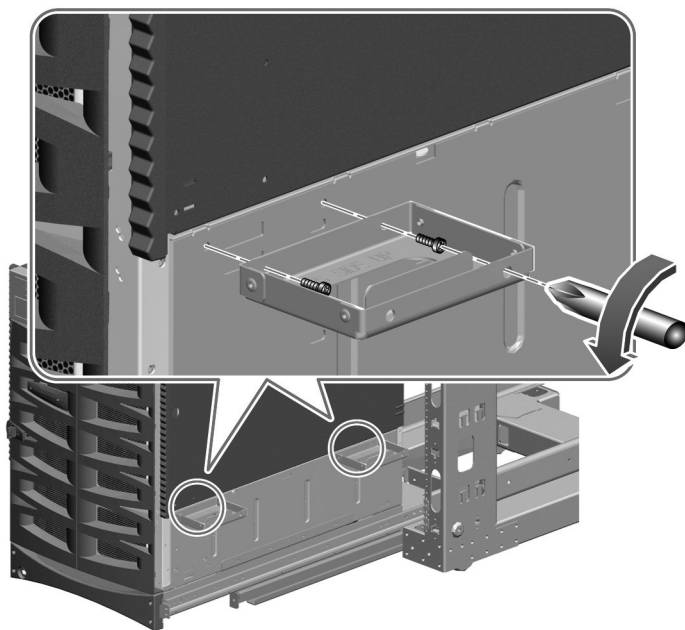

6. Befestigen Sie die Griffe zur Aufbewahrung am Rack.

Sie müssen die Griffe wieder anbringen, wenn Sie den Server aus dem Schrank entfernen müssen.

7. Befestigen Sie den Server auf dem Einschubfach mithilfe der acht in Schritt 5 entfernten M4-Schrauben.

Verwenden Sie vier M4-Schrauben auf jeder Seite des Servers, wie es in der folgenden Abbildung dargestellt wird.

Ziehen Sie die Schrauben nicht an, bis alle Schrauben eingesteckt sind und Sie die Position des Servers überprüft haben.

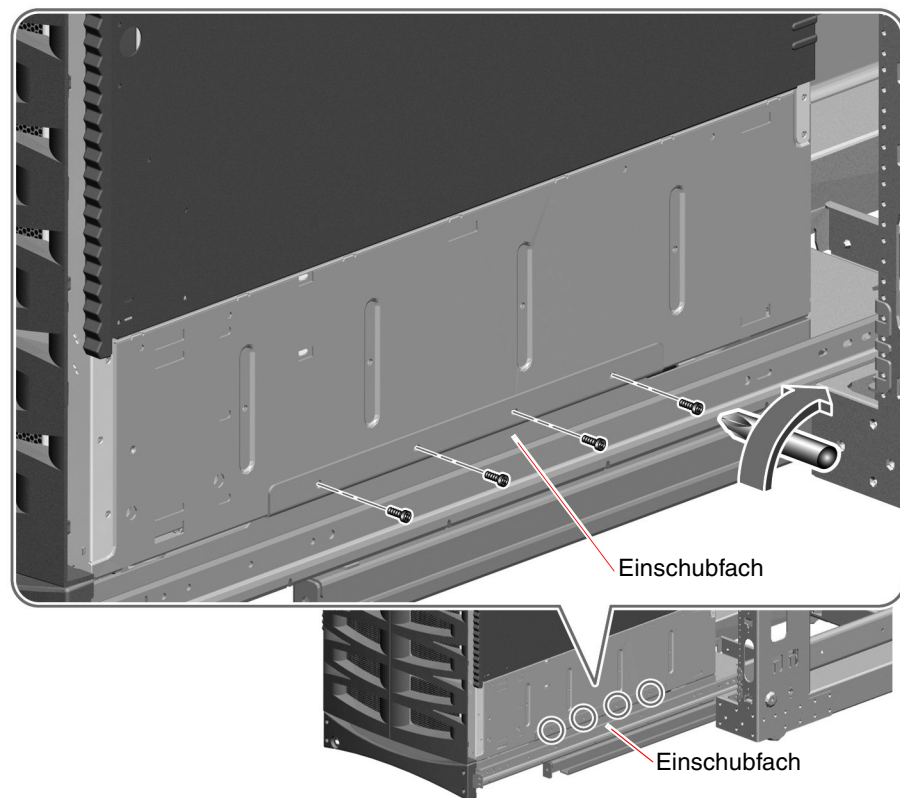

8. Prüfen Sie, dass der Server waagrecht und in der Mitte des Einschubfachs steht.

Verwenden Sie eine Wasserwaage, und richten Sie, falls erforderlich, die Position des Servers aus.

9. Ziehen Sie die acht M4-Schrauben, mit denen der Server auf dem Einschubfach befestigt ist, an.

Wiederherstellen des Servers

1. **Installieren Sie die CPU-/Speicherplatinen sowie die Lüfterfächer, die Sie vor dem Einbau des Servers in den Schrank entfernt haben.**

Anleitungen zum Installieren der Komponenten finden Sie im *Sun Fire 880 Server Service Manual*.

2. **Wenn Sie die Seitentüren des Servers entfernt haben, bringen Sie diese wieder an.**



Achtung – Die Türen des Servers sollten nicht über längere Zeiträume hinweg geöffnet sein, wenn das System in Betrieb ist. Die Türen des Servers müssen geschlossen sein, um eine automatische, Lüftungs-bedingte Abschaltung zu verhindern.

3. **Verschließen Sie beide Seitentüren des Servers.**
4. **Schieben Sie das Einschubfach in den Schrank.**
5. **Installieren Sie die Stromversorgungseinheiten, die Sie vor dem Einbau des Servers in den Schrank entfernt haben.**

Anleitungen zur Installation finden Sie im *Sun Fire 880 Server Service Manual*.

Befestigen des Servers im Schrank

Um das Einschubfach und den Server im Schrank zu befestigen, bringen Sie den Griff des Einschubfachs an den vorderen Schienen des Schrank an.

1. **Befestigen Sie den Griff des Einschubfachs an den vorderen Schienen des Schrank.**

Verwenden Sie eine oder zwei 10-32-Schrauben, um den Griff des Einschubfachs an den vorderen Schienen zu befestigen.

Wenn sich beide Schraubenlöcher auf jeder Seite des Griffs auf gleicher Höhe wie ein Schienenloch befinden, verwenden Sie zwei 10-32-Schrauben, um jede Seite des Griffs, wie in der folgenden Abbildung dargestellt, auf jeder vorderen Schiene zu befestigen.

Wenn sich nur ein Schraubenloch auf jeder Seite des Griffs auf gleicher Höhe eines Schienenlochs befindet, verwenden Sie eine 10-32-Schraube, um jede Seite des Griffs auf jeder vorderen Schiene zu befestigen.

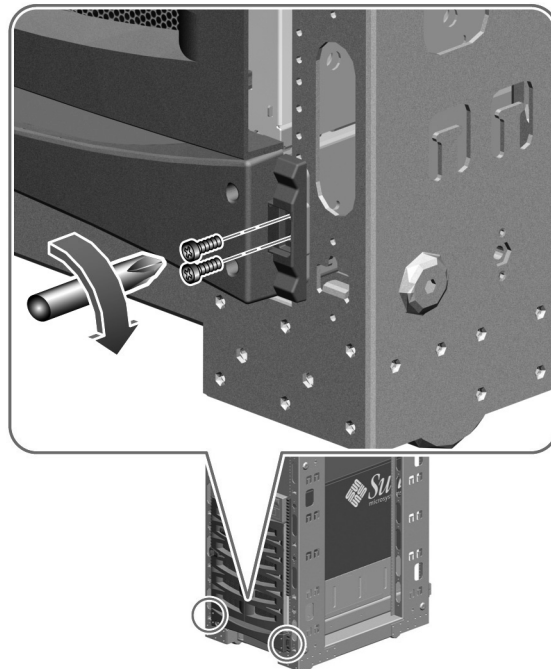

2. Befestigen Sie die rechten und linken oberen Klammern mit jeweils zwei 10-32-Schrauben pro Klammer.

Befestigen Sie die Klammern so, dass sie sich so dicht wie möglich an den Oberkanten des Systems befinden. Wählen Sie die am nächsten gelegenen Löcher im Rack, die für diese Zwecke dort angebracht sind. Verwenden Sie für jede Klammer zwei Schrauben an der Vorderseite des Schrankes.

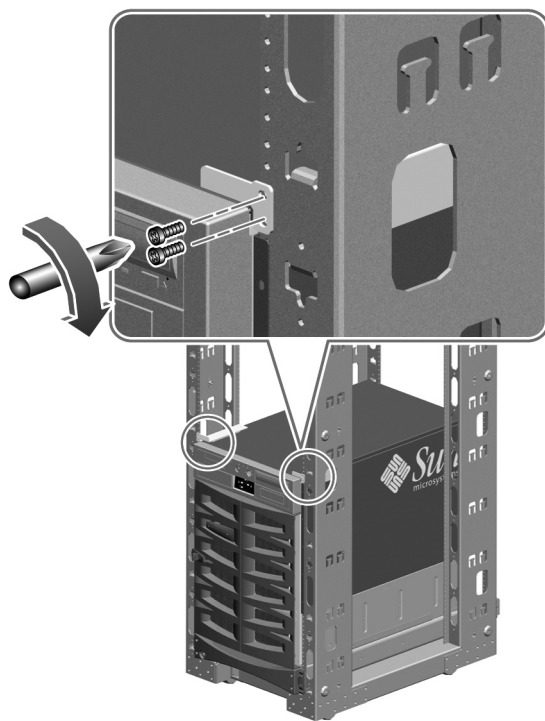

3. Suchen Sie den Schlüssel des Sun Fire 880 Servers.

4. Sperren Sie das System im Schrank.

Stecken Sie den Schlüssel des Sun Fire 880 Servers in das Schlüsselloch auf dem Griff des Einschubfachs, und drehen Sie den Schlüssel um 90 Grad nach links.

Durch das Sperren des Einschubfachgriffs werden die Sicherheitstafeln erweitert, sodass Sie die Schraubenköpfe auf jeder Seite des Griffs bedecken. Durch die Sicherheitstafeln wird das Entfernen der Schrauben, die das Einschubfach und den Server im Schrank befestigen, verhindert.

5. Entfernen Sie den Schlüssel, und bewahren Sie ihn an einem sicheren Platz auf.

Anbringen der Abdeckleisten

Die unteren Abdeckleisten wurden beim Entfernen der unteren Seitenwände abgenommen. So bringen Sie die Abdeckleisten wieder an:

1. Suchen Sie die zwei im Lieferumfang des Einbausatzes enthaltenen Abdeckleisten.
2. Befestigen Sie eine Abdeckleiste auf der rechten vorderen Schrankschiene und die andere auf der linken vorderen Schrankschiene.

Befestigen Sie jede Abdeckleiste mit den beiden Halteschrauben, wie es in der folgenden Abbildung dargestellt wird.

Wenn sich nur eine Schraube in jeder Abdeckleiste auf gleicher Höhe wie ein Schienenloch befindet, verwenden Sie eine Schraube, um jede Abdeckleiste auf jeder vorderen Schiene zu befestigen.

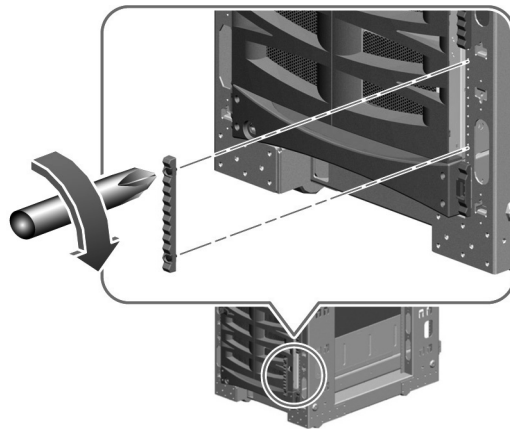

Wiederherstellen des Schrank

1. **Bringen Sie, falls erforderlich, die Vorder- und Hintertüren wieder am Schrank an.**
Informationen dazu finden Sie in der mit dem Schrank gelieferten Anleitung.
2. **Wenn Sie die Seitenwände des Schrank entfernt haben, bringen Sie diese nicht wieder an, bis die Serverkabel angeschlossen und verlegt wurden.**



Achtung – Damit der Schrank nicht nach vorn kippt, rollen bzw. verrücken Sie den Schrank nicht, nachdem der Server in den Schrank eingebaut wurde.

Führen der Kabel

Sie müssen ein Kabelführungsschema entwickeln, das speziell auf Ihre Installation zugeschnitten ist. Im Einbausatz des Sun Fire 880 Servers werden Ihnen verschiedene Werkzeuge zur Verfügung gestellt, mit denen Sie die Kabel und Stromkabel des Servers verlegen können:

- Kabelführungsklammer (mit eingebauten, abnehmbaren Befestigungsbändern), die auf der Rückseite des Servers angebracht wird. Informationen dazu finden Sie unter „Befestigen der Kabelführungsklammer des Servers“ auf Seite de-16.
- Kabelführungsklammer (mit separaten, abnehmbaren Befestigungsbändern), die auf der Rückseite des Schrank angebracht wird. Informationen dazu finden Sie unter „Befestigen der Kabelführungsklammer am Schrank“ auf Seite de-33.
- Drei universelle Verlängerungskabel, die dafür sorgen, dass die Stromkabel im Server über zusätzlichen Spielraum verfügen. Weitere Informationen dazu finden Sie in den folgenden allgemeinen Richtlinien.

Außerdem sind einige Schränke mit Kabelführungsvorrichtungen bzw. Kabelführungszubehör nach Wahl ausgestattet.

Im Folgenden werden allgemeine Richtlinien für das Verlegen und Führen von Serverkabeln gegeben:

- Lassen Sie genug Spielraum in den Kabeln und Stromkabeln des Servers, damit das Einschubfach für Wartungsarbeiten vollständig nach vorn herausgezogen werden kann. Wenn die Stromkabel des Servers für Ihre Installation zu kurz sind, ermöglichen Ihnen drei universelle, im Einbausatz mitgelieferte Verlängerungskabel den erforderlichen Spielraum. Ein Ende des Verlängerungskabels wird an die Stromversorgungseinheit des Sun Fire 880 Servers angeschlossen, und das andere Ende des Verlängerungskabels wird mit dem Stromkabel des Sun Fire 880 Servers verbunden. Das Stromkabel des Servers wird dann an eine Wechselstromquelle angeschlossen.
- Um das Verbiegen und Beschädigen der Kabel bei einem vollständig ausgezogenen Einschubfach zu vermeiden, stellen Sie sicher, dass sich die Kabel nicht in der Nähe der Führungsschienen und anderen Hindernissen befinden.
- Wenn Sie die Verlängerungskabel an die Stromkabel des Servers anschließen, verwenden Sie Befestigungsbänder, um die Anschlüsse zu befestigen. Dies wird im Folgenden dargestellt.



Befestigen der Kabelführungsklammer am Schrank

Durch die Kabelführungsklammer, die auf der Rückseite des Schrankes befestigt wird, kann einer unnötigen Beanspruchung des Stromkabels und anderer Kabel des Servers vorgebeugt werden. Abnehmbare Befestigungsbänder, die im Lieferumfang des Einbausatzes enthalten sind, können zur Befestigung der Kabel verwendet werden. Allgemeine Kabelführungsrichtlinien finden Sie unter „Führen der Kabel“ auf Seite de-32.

Führen Sie folgende Arbeiten für die Befestigung der Kabelführungsklammer auf der Rückseite des Schrankes aus:

1. Suchen Sie die Kabelführungsklammer für den Schrank.

Diese Klammer ist im Lieferumfang des Einbausatzes enthalten.

2. Befestigen Sie die Klammer, wie in der folgenden Abbildung dargestellt, an einer der hinteren Schienen des Schrankes.

Verwenden Sie zwei 10-32-Schrauben, um die Klammer an der Schranksschiene zu befestigen.

Sie können die Klammer entweder an der rechten oder der linken hinteren Schiene des Schrankes befestigen. Außerdem können Sie die Position so wählen, dass sie Ihrem Kabelführungsschema entspricht.

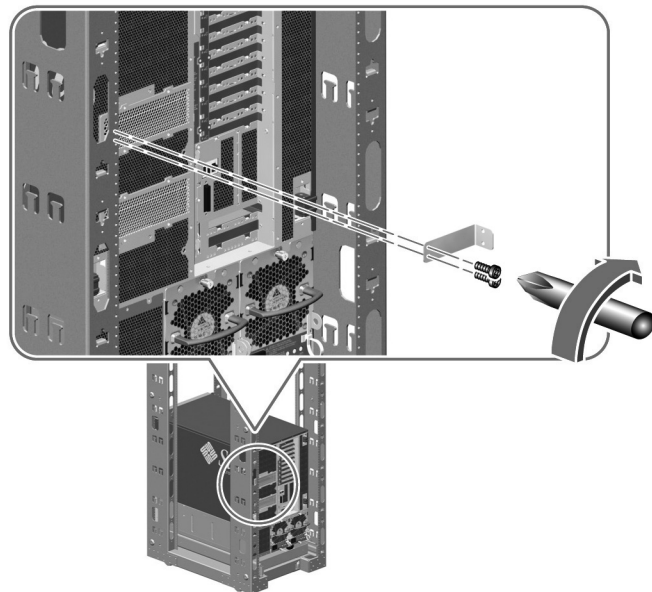

Nächste Schritte

Schließen Sie die Stromkabel, Netzkabel und Eingangs-/Ausgangsschnittstellenkabel des Servers an den Server an, und verlegen Sie die Kabel. Lassen Sie dabei genug Spielraum für den Wartungszugang. Informationen dazu finden Sie unter „Anleitungen: Sun Fire 880 Server installieren“ im *Sun Fire 880 Server Benutzerhandbuch*.

Hinweis – Eine Erdungsschraube befindet sich genau über der Zentralstromversorgungseinheit des Servers. Stellen Sie sicher, dass Sie den Server mit einem entsprechenden Erdungsband am Schrank erden. Eine korrekte Erdung verhindert Erdungsschleifen zwischen den Systemen und Peripheriegeräten. Außerdem kann dadurch ein möglicher Datenverlust verhindert werden.

Schrank: Voraussetzungen

Der Server kann in einem 19 Zoll breiten Schrank (48,3 cm), der dem EIA-Standard entspricht, eingebaut werden. Er muss den folgenden, in der Tabelle aufgeführten Anforderungen entsprechen. Sie benötigen einen Sun Fire 880 Server-Einbausatz für jeden Sun Fire 880 Server, den Sie in einen Schrank einbauen möchten.

Eigenschaften des Schranks	Anforderungen
Tragfähigkeit	Der Schrank muss das Gewicht eines Sun Fire 880 Servers sowie die Einbau-Hardware problemlos tragen können (je nach Serverkonfiguration bis zu 158,8 kg). Außerdem muss er das Gewicht von anderen dort eingebauten Geräten tragen können.
Schutz gegen Umkippen	Der Schrank muss sicher am Boden verschraubt bzw. mit stabilen, ausziehbaren Stützen, die das Umkippen verhindern, ausgerüstet sein. Sie müssen verhindern, dass der Schrank wackelt oder nach vorne kippt, wenn ein oder mehrere Systeme bzw. Geräte vollständig nach vorne herausgezogen werden.
Höhenanforderungen	Für jeden Server sind 17 Rack-Einheiten (75,56 cm) an Höhe für den Einbau in den Schrank erforderlich.

Eigenschaften des Schrankes	Anforderungen
Minimaler Wartungszugang	<p>Ein Bereich von mindestens 91 cm muss hinter dem Schrank zum Einbau des Servers und als Wartungszugang freigehalten werden.</p> <p>Mindestens 122 cm freier Platz vor dem Schrank ist für den Einbau des Servers und den Wartungszugang erforderlich.</p> <p>Auf jeder Seite des Servers müssen bei einem vollständig ausgezogenen Einschubfach mindestens 91 cm freigehalten werden.</p>
Luftströmung	<p>Wenn das Einschubfach vollständig ausgezogen ist, steht der Server 83,6 cm von den vorderen vertikalen Einbauschiene des Schrankes hervor.</p> <p>Die Vorder- und Hintertüren des Servers müssen für eine korrekte Belüftung den folgenden Mindestanforderungen für offene Bereiche entsprechen.</p> <ul style="list-style-type: none"> • 60 Prozent des Bereichs der Vordertür, die sich genau vor dem Server befindet, muss geöffnet sein. • 63 Prozent des Bereichs der Hintertür, die sich genau hinter dem Server befindet, muss geöffnet sein.
Anforderungen der vertikalen Einbauschiene	<p>Wenn die Schranktüren diesen Anforderungen nicht entsprechen, entfernen Sie diese Tür(en).</p> <p>Der Schrank muss über vier vertikale Einbauschiene verfügen (zwei vorne, zwei hinten). Diese müssen dem AMI-Standard für Abstände der Befestigungslöcher entsprechen.</p> <p>Der Abstand zwischen vorderer und hinterer Schiene muss mindestens 81,3 cm betragen und darf 91,4 cm nicht überschreiten. Er wird von der Außenseite der vorderen Schiene zur Außenseite der hinteren Schiene gemessen.</p> <p>Die Einbauseiten der vorderen und hinteren vertikalen Schienen müssen parallel zu einander und zur Vorderwand des Schrankes sein.</p>

Eigenschaften des Schranks	Anforderungen
Türe und Wände	<p>Je nach Schrank müssen Sie eventuell die Vorder- oder Hintertür und die Seitenwände entfernen, um Zugang zum Server zu erhalten und für eine korrekte Belüftung zu sorgen. Informationen dazu finden Sie unter den vorhergehend in diesem Anhang erläuterten Anforderungen „Minimaler Wartungszugang“ und „Luftströmung“.</p> <p>Informationen zum Entfernen der Vorder- und Hintertüren und der Seitenwände finden Sie in den mit dem Schrank gelieferten Anleitungen.</p>
EMI-Anforderungen	<p>Die Abschirmungsanforderungen gegen elektromagnetische Beeinflussung (EMI) werden vom Chassis und den Metallseitentüren des Systems erfüllt. Diese dürfen beim Einbau in den Schrank nicht entfernt werden.</p>
Brandschutz	<p>Der Schrank muss den Anforderungen zum Brandschutz von Underwriters Laboratories, Inc. sowie TUV Rheinland of N.A. entsprechen.</p>

Introduzione

Questo manuale spiega come installare il server Sun Fire™ 880 in un armadio o rack largo 48,26 cm (19 pollici) conforme alle disposizioni EIA (Electronic Industries Association). Una volta installato il server nell'armadio secondo le istruzioni riportate in questo manuale, consultare *Sun Fire 880 - Manuale dell'utente* per informazioni sull'installazione del sistema e del software.

Per installare il server nell'armadio, completare le seguenti operazioni:

- Togliere dall'imballaggio il kit di montaggio su rack e controllarne il contenuto. Vedere "Disimballaggio del kit" a pagina it-1 e "Inventario" a pagina it-2.
- Installare il server nell'armadio. Vedere Capitolo 2.

Nota – Per illustrare le procedure di installazione, questo manuale mostra l'installazione del server in un armadio Sun Microsystems™.

Disimballaggio del kit

Il kit di montaggio su rack viene consegnato in un imballaggio di cartone.

Controllare l'imballaggio e, qualora risulti danneggiato, richiedere al corriere di assistere all'apertura dello stesso per verificare l'integrità del contenuto.

Controllare che il kit sia completo in ogni sua parte. Vedere "Inventario" a pagina it-2. Nel caso vi siano parti mancanti, contattare Sun Microsystems o il proprio rivenditore.

Inventario

È necessario disporre di un kit di montaggio su rack per ciascun server Sun Fire 880 da installare in un armadio. Ogni kit contiene le seguenti parti:

- Cassetto
- Staffa per la gestione dei cavi del server
- Staffa per la gestione dei cavi dell'armadio
- Cavi di alimentazione dotati di ponticelli (3)
- Maniglie di sollevamento (4)
- Supporti superiori (2)
- Basette di regolazione (2)
- Fascette di fissaggio
- Viti
- *Manuale per il montaggio su rack del server Sun Fire 880*

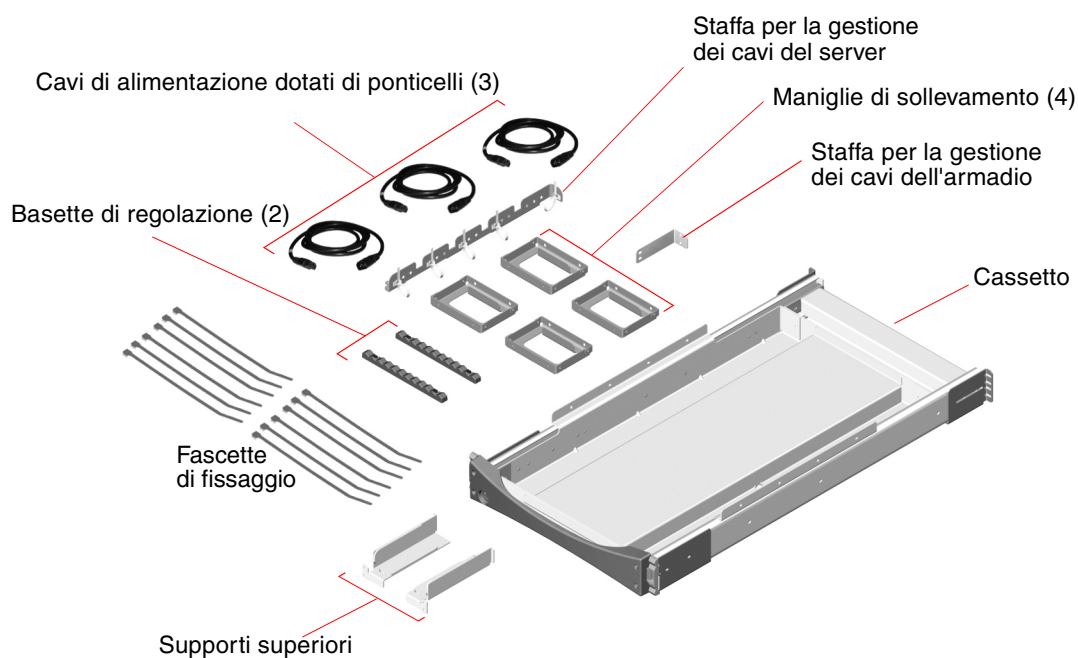

Il kit contiene una busta di plastica con viti 10-32 (di colore nero) e viti M4. Le viti servono a installare il cassetto e il server nell'armadio.

La figura seguente mostra la dimensione effettiva delle viti.



Vite 10-32
(di colore nero)

Vite M4

Le viti non utilizzate per l'installazione su rack possono essere utilizzate come scorta.

Nota – Per gli armadi che non dispongono di fori filettati, sono necessari appositi fissaggi a dado (non inclusi nel kit). Per ulteriori informazioni, vedere le istruzioni relative all'armadio.

Operazioni successive

Passare al Capitolo 2 ed eseguire la procedura per l'installazione del server nell'armadio.

Installazione del server nell'armadio

Questo capitolo contiene istruzioni dettagliate per l'installazione del server Sun Fire 880 in un armadio largo 48,26 cm (19 pollici) e conforme alle disposizioni EIA.

Per installare il server Sun Fire 880 nell'armadio, effettuare nell'ordine le operazioni seguenti:

- Assicurarsi di aver eseguito le operazioni preliminari. Vedere "Operazioni preliminari" a pagina it-6.
- Allestire il server. Vedere "Preparazione del server" a pagina it-8.
- Allestire l'armadio. Vedere "Allestimento dell'armadio" a pagina it-17.
- Installare il cassetto nell'armadio. Vedere "Installazione del cassetto nell'armadio" a pagina it-17.
- Installare il server nel cassetto. Vedere "Installazione del server in un cassetto" a pagina it-23.
- Preparare il server per il funzionamento. Vedere "Riassemblaggio del server" a pagina it-28.
- Fissare la maniglia del cassetto alle guide dell'armadio. Vedere "Fissaggio del server nell'armadio" a pagina it-29.
- Installare le basette di regolazione. Vedere "Installazione delle basette di regolazione" a pagina it-31.
- Reinstallare gli sportelli anteriore e posteriore dell'armadio. Vedere "Riassemblaggio dell'armadio" a pagina it-32.
- Mettere a punto lo schema di gestione dei cavi. Vedere "Gestione dei cavi" a pagina it-32.

Operazioni preliminari

Prima di iniziare la procedura d'installazione, effettuare le operazioni seguenti:

- Verificare che il proprio armadio sia conforme ai requisiti descritti nell'Appendice A.
- Leggere "Misure cautelative per la sicurezza e le prestazioni del sistema" a pagina it-6 e assicurarsi che il piano d'installazione adottato sia conforme alle misure descritte.
- Consultare la documentazione fornita con l'armadio e assicurarsi che il piano d'installazione utilizzato sia conforme alle misure cautelative descritte.
- Togliere dall'imballaggio il kit di montaggio su rack e controllare che siano presenti tutti i componenti e l'hardware illustrati nel Capitolo 1.
- Procurarsi gli utensili necessari. Vedere "Utensili, apparecchiatura e documentazione necessari" a pagina it-7.

Misure cautelative per la sicurezza e le prestazioni del sistema

Attenersi alle seguenti misure cautelative durante l'installazione del server Sun Fire 880 in un armadio. Per la descrizione completa delle precauzioni da seguire durante l'installazione di un server, consultare *Sun Fire 880 - Manuale dell'utente*.



Attenzione! – Non sollevare il server se prima non si è provveduto a rimuovere tutte le schede di memoria/CPU, tutti gli alimentatori, i cassetti dei ventilatori delle CPU e dei dispositivi I/O. Una volta rimossi i componenti, il server dovrebbe essere sollevato da quattro persone. Vedere "Preparazione del server" a pagina it-8 per informazioni sulla rimozione dei componenti.

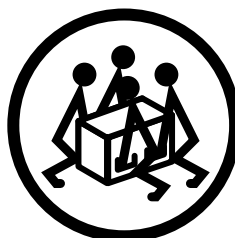



Attenzione! – Assicurarsi che l'armadio sia stabile, che non si sposti o si inclini in avanti quando uno o più sistemi o dispositivi sono completamente estesi dalla parte anteriore dell'armadio. L'armadio deve essere fissato saldamente al suolo tramite bulloni oppure deve essere dotato di una gamba stabilizzatrice robusta ed estensibile. Se l'armadio è dotato di piedini, verificare che questi siano estesi completamente per evitare qualsiasi oscillazione. Consultare le istruzioni fornite con l'armadio.



Attenzione! – Per quanto possibile, installare il server nella parte più bassa dell'armadio. Per una migliore stabilità, non installare il server su un'apparecchiatura più leggera del server stesso. Se si installano due server in un armadio, installare prima il server che risiede nella parte inferiore.



Attenzione! – Per impedire che l'armadio si inclini in avanti, si consiglia di non spostarlo dopo l'installazione del server.



Attenzione! – Affinché il server sia areato e raffreddato correttamente, assicurarsi che l'armadio e l'ubicazione scelta siano conformi ai requisiti specificati nell'Appendice A.

Utensili, apparecchiatura e documentazione necessari

Durante il montaggio su rack è necessario utilizzare gli utensili, l'apparecchiatura e la documentazione seguenti:

- Cacciavite Phillips N. 2
- Cacciavite Phillips N. 1
- Livella
- Cacciavite a testa piatta
- Chiave inglese
- Nastro adesivo o pennarello
- Fascia da polso antistatica
- Tappetino antistatico
- *Sun Fire 880 - Manuale dell'utente*
- *Sun Fire 880 Server Service Manual*

Preparazione del server

Per preparare il server per il montaggio su rack, effettuare le operazioni seguenti:

- Spegner il sistema e disconnettere i cavi di alimentazione del server, i cavi di rete e i cavi I/O. Per istruzioni, vedere *Sun Fire 880 Server Service Manual*.
- Rimuovere tutti gli alimentatori, le schede di memoria/CPU, i cassettei dei ventilatori delle CPU e dei dispositivi di I/O. Vedere "Rimozione dei componenti" a pagina it-8.
- Rimuovere le maniglie degli sportelli laterali. Vedere "Rimozione delle maniglie dagli sportelli laterali" a pagina it-10.
- Rimuovere le protezioni e i pannelli laterali inferiori. Vedere "Rimozione delle protezioni e dei pannelli laterali inferiori" a pagina it-12.
- Installare le maniglie di sollevamento. Vedere "Installazione delle maniglie di sollevamento" a pagina it-15.
- Fissare la staffa di gestione dei cavi al retro del server. Vedere "Fissaggio della staffa di gestione dei cavi" a pagina it-16.

Rimozione dei componenti

Affinché quattro persone possano spostare il server in modo sicuro, è necessario ridurre il peso del server prima di procedere all'installazione nell'armadio. Per ridurre il peso del server, rimuovere i componenti seguenti:

- Tutti gli alimentatori
- Tutte le schede di memoria/CPU
- Tutti i cassettei dei ventilatori delle CPU
- Tutti i cassettei dei ventilatori dei dispositivi I/O

Per le procedure di rimozione dei componenti, vedere *Sun Fire 880 Server Service Manual*.

Panoramica dei componenti da rimuovere dal telaio

La figura seguente mostra i componenti che occorre rimuovere dal telaio prima di poter installare il server nell'armadio.

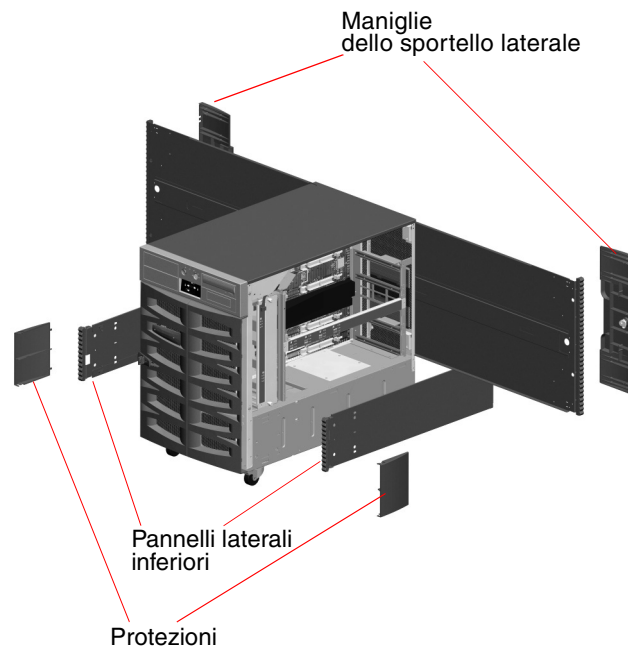

Le sezioni seguenti forniscono informazioni dettagliate su come rimuovere ciascun componente.

Rimozione delle maniglie dagli sportelli laterali

1. Aprire uno degli sportelli laterali del server.

Utilizzare la chiave in dotazione con il server per aprire lo sportello.

2. Rimuovere il dente di arresto dallo sportello laterale.

Nel lato interno dello sportello, rimuovere la vite a testa scanalata dal dente di arresto.

Tirare quindi il dente di arresto per rimuoverlo.

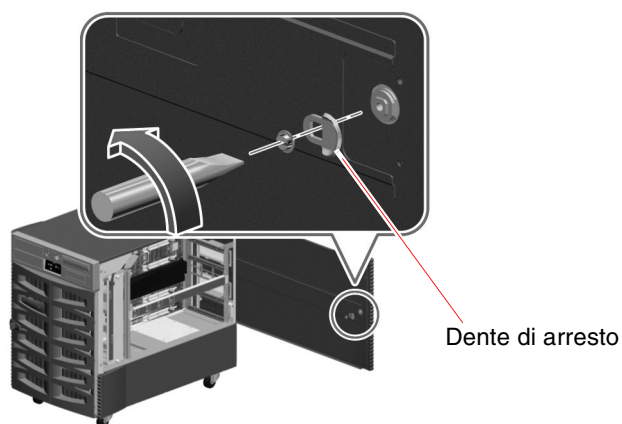

3. Rimuovere la maniglia dello sportello laterale.

Rimuovere le nove viti sul lato interno dello sportello.

Dal lato esterno dello sportello, tirare la maniglia per estrarla.

Nota – Il lucchetto rimane sulla maniglia.

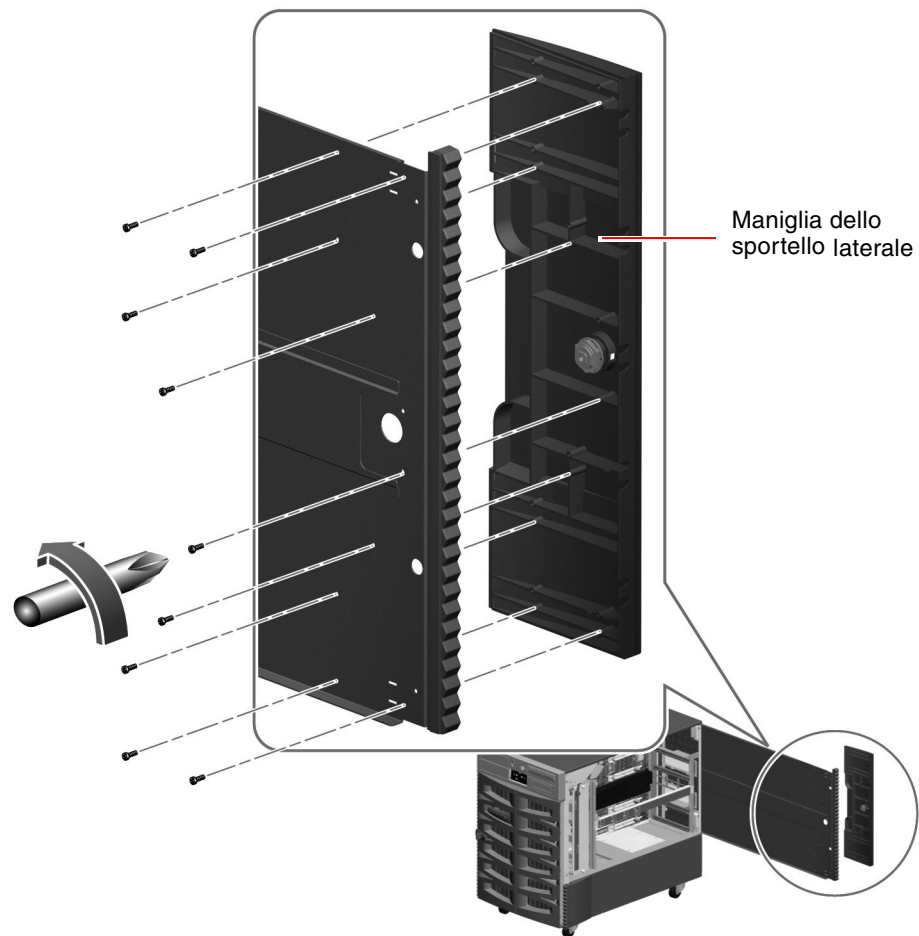

4. Ripetere i passi da 1 a 3 per lo sportello sull'altro lato del server.

5. Conservare le maniglie, i denti di arresto e le viti nella scatola del kit. Sarà necessario installare di nuovo queste parti se il server verrà riconfigurato come unità da scrivania.

Rimozione delle protezioni e dei pannelli laterali inferiori

1. Rimuovere la protezione dalla parte anteriore di ciascun pannello laterale inferiore.
 - a. Estrarre la vite nella parte superiore della protezione.

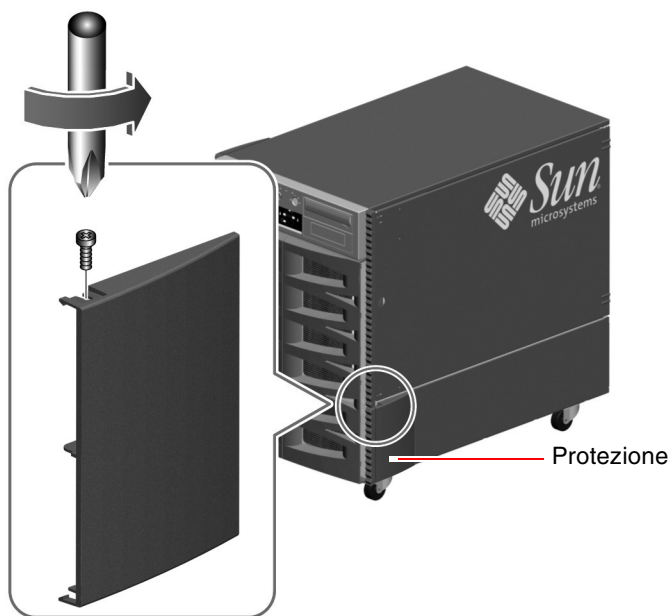

- b. Afferrare i bordi superiore e inferiore della protezione e fletterla delicatamente per rimuoverla.
 - c. Ripetere i passi a e b per rimuovere la protezione dall'altro pannello laterale inferiore.

2. Rimuovere il pannello laterale inferiore dal lato sinistro del server.

Estrarre la vite che si trova a circa 8 cm (3 pollici) dalla parte anteriore del pannello laterale inferiore.

Nota – Non rimuovere la vite che fissa la piccola staffa al lato sinistro del server. La rimozione di questa vite non consente allo sportello anteriore di chiudersi perfettamente.

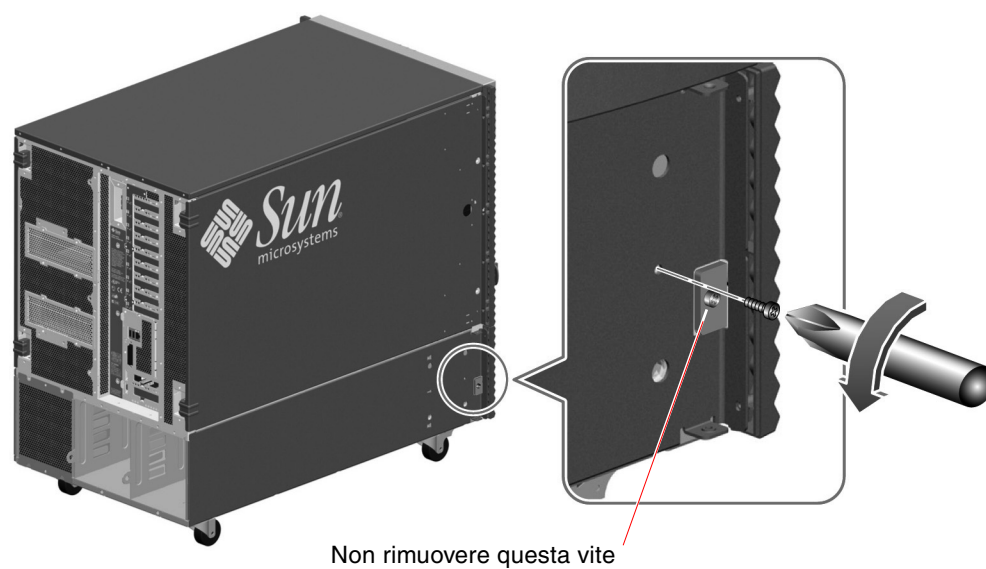

- 3. Afferrare la bassetta di regolazione e far scorrere il pannello laterale inferiore verso il retro del server.**

Il pannello laterale inferiore si sgancia durante lo scorrimento.



Basetta di regolazione

- 4. Ripetere i passi 2 e 3 per il pannello laterale inferiore destro.**
- 5. Conservare le protezioni, i pannelli laterali e le viti nella scatola del kit.**
Sarà necessario installare di nuovo queste parti se il server verrà riconfigurato come unità da scrivania.

Installazione delle maniglie di sollevamento

1. Prendere le quattro maniglie di sollevamento in dotazione con il kit di montaggio su rack.
2. Installare due maniglie di sollevamento su un lato del server utilizzando due viti M4 per fissare ciascuna maniglia sulla parte inferiore del server.
 - a. Con l'etichetta "THIS SIDE UP" rivolta verso l'alto, inserire il cacciavite in uno dei fori di accesso sulla parte esterna della maniglia.
Il foro di accesso consente di raggiungere più facilmente il foro della vite sulla parte interna della maniglia.
 - b. Inserire la vite all'interno della maniglia, nel foro opposto rispetto a quello di accesso.
 - c. Fissare la maniglia al server utilizzando l'apposito foro sotto lo sportello laterale del server, come illustrato nella figura seguente.
 - d. Ripetere la procedura per completare l'installazione della maniglia, utilizzando questa volta il secondo foro di accesso posto sulla parte esterna della maniglia.
 - e. Ripetere i passi a-d per la seconda maniglia.

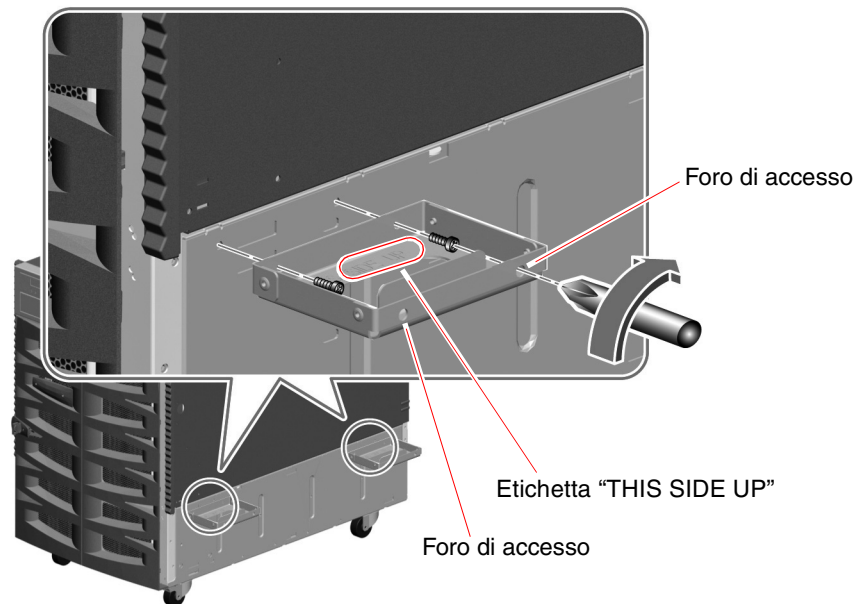

3. Ripetere il passo 2 per installare due maniglie sull'altro lato del server.

Fissaggio della staffa di gestione dei cavi

La staffa di gestione dei cavi fissata sul retro del server consente di evitare un'eccessiva tensione dei cavi. Per istruzioni generali sulla gestione dei cavi, vedere "Gestione dei cavi" a pagina it-32.

1. **Prendere la staffa di gestione dei cavi del server fornita in dotazione con il kit di montaggio su rack.**
2. **Montarla sul retro del server.**

Fissare la staffa utilizzando tre viti M4, come illustrato nella figura seguente.

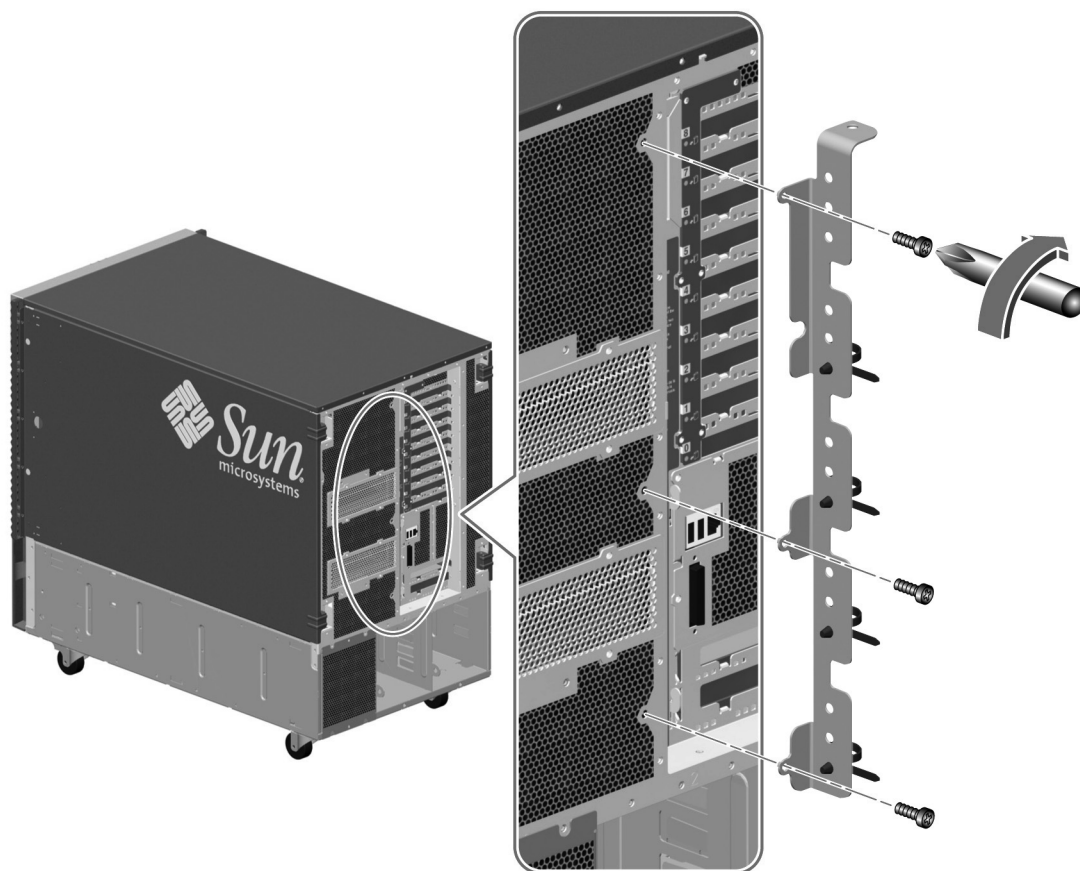

Allestimento dell'armadio

Verificare che l'ubicazione del sistema sia conforme ai requisiti del server Sun Fire 880 e ai requisiti dell'armadio. Per informazioni, vedere l'Appendice A di questo manuale e la documentazione relativa all'armadio.

1. Assicurarsi che l'armadio sia stabile, in modo che non si sposti né si inclini in avanti.

Se l'armadio è dotato di piedini, verificare che questi siano estesi completamente per evitare qualsiasi oscillazione.

Rendere stabile l'armadio utilizzando gli appositi stabilizzatori in dotazione.

Vedere le istruzioni fornite con l'armadio.

2. Aprire gli sportelli anteriore e posteriore.

Vedere le istruzioni fornite con l'armadio.

3. Rimuovere dall'armadio, se possibile, gli sportelli anteriore e posteriore, nonché i pannelli laterali.

Vedere le istruzioni fornite con l'armadio.

Installazione del cassetto nell'armadio

Per installare il cassetto nell'armadio, effettuare le operazioni seguenti:

- Se necessario, regolare le staffe posteriori sulle guide di scorrimento del cassetto in base alla profondità dell'armadio.
- Installare il server in posizione verticale nell'armadio.
- Fissare il cassetto alle guide dell'armadio.

Regolazione delle staffe posteriori

1. Misurare la profondità dell'armadio.

Misurare la profondità dell'armadio dal lato esterno della guida anteriore al lato esterno della guida posteriore. Il cassetto e il server possono essere installati in un armadio largo 48,3 cm (19 pollici), profondo almeno 81,3 cm (32 pollici) e alto non più di 91,4 cm (36 pollici).

2. Misurare la lunghezza di ciascuna guida di scorrimento.

Misurare la distanza tra il lato interno della staffa anteriore e il lato interno della staffa posteriore. Se tale distanza è maggiore o inferiore alla profondità dell'armadio, misurata al passo 1, sarà necessario regolare la staffa posteriore su ciascuna guida di scorrimento in base alla profondità dell'armadio.

3. Se necessario, regolare la staffa posteriore su ciascuna guida di scorrimento.

a. Estendere il cassetto fino a quando è possibile vedere le due viti 10-32 situate sul lato interno posteriore di ciascuna guida di scorrimento esterna.

Le viti all'interno della guida di scorrimento esterna (e i dadi di fissaggio sulla parte esterna della staffa) fissano la staffa posteriore alla guida di scorrimento esterna.

b. Svitare le due viti 10-32 e i dadi di fissaggio.

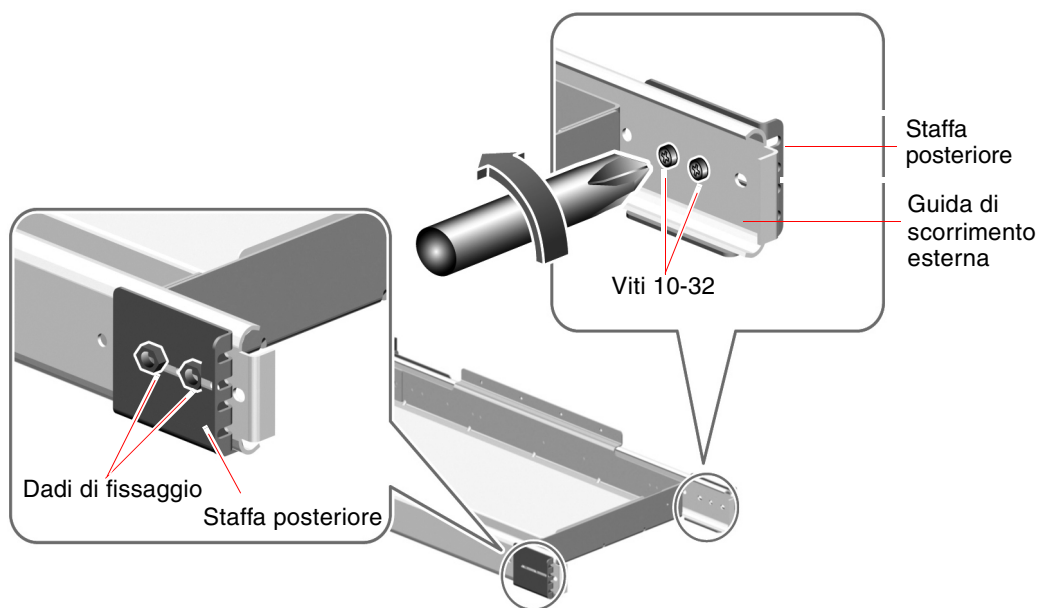

c. Far scorrere ciascuna staffa posteriore in avanti o indietro per adattarla alla profondità dell'armadio.

Far scorrere ciascuna staffa posteriore e misurare la distanza tra il lato interno della staffa anteriore e il lato interno della staffa posteriore.

Continuare a far scorrere la staffa posteriore e misurare la distanza tra il lato interno della staffa anteriore e il lato interno della staffa posteriore fino a quando la distanza non corrisponde alla profondità dell'armadio misurata al passo 1.

Nota – La guida di scorrimento esterna presenta quattro fori per viti. A seconda della profondità dell'armadio, può essere opportuno spostare una o entrambe le viti 10-32 in un altro dei quattro fori. Assicurarsi di utilizzare entrambe le viti per fissare ciascuna staffa posteriore alla guida di scorrimento esterna.

d. Stringere le due viti 10-32 e i dadi di fissaggio su ciascuna guida di scorrimento per fissare di nuovo le staffe posteriori alle guide di scorrimento esterne.

Posizionamento verticale del server nell'armadio

Installare il cassetto nella posizione più bassa dell'armadio. Se nell'armadio si installano due server Sun Fire 880, installare prima il server che occupa la posizione più bassa.

Per posizionare verticalmente il server, individuare i fori delle guide dell'armadio da utilizzare per fissare le staffe anteriori e posteriori eseguendo le operazioni seguenti:

1. Individuare e contrassegnare i fori corretti sulle guide dell'armadio verticali anteriori, destra e sinistra.

Assicurarsi che vi sia sufficiente spazio verticale per l'installazione del server.

Nota – Ciascun server Sun Fire 880 richiede 17 unità rack (70,485 cm, 29,75 pollici) o 51 fori sulle guide verticali dell'armadio. Un armadio standard largo circa 183 cm (72 pollici) può alloggiare due server Sun Fire 880.

Se il server Sun Fire 880 viene installato immediatamente sopra un ordinatore di sequenza, lasciare almeno un foro libero sopra l'ordinatore di sequenza.

Utilizzando un nastro adesivo o un pennarello, segnare il foro disponibile più basso per installare il cassetto sulla guida verticale anteriore destra dell'armadio. Il secondo foro libero è il foro disponibile più basso se si intende installare il server Sun Fire 880 sotto l'ordinatore di sequenza.

Contrassegnare il foro corrispondente sulla guida anteriore sinistra dell'armadio. Contare i fori per essere sicuri di utilizzare i fori corrispondenti sulle guide destra e sinistra dell'armadio.

2. Individuare e segnare i fori corrispondenti sulle guide dell'armadio verticali posteriori destra e sinistra.

Con un nastro adesivo o un pennarello, contrassegnare i fori corrispondenti sulle guide verticali posteriori destra e sinistra.

Contare i fori per essere sicuri di utilizzare i fori corrispondenti a quelli contrassegnati al passo 1.

Fissaggio del cassetto all'armadio

Utilizzando i fori delle guide contrassegnati nella sezione "Posizionamento verticale del server nell'armadio" a pagina it-19, effettuare le operazioni seguenti per fissare il cassetto all'armadio.

1. **Fissare le staffe anteriori sulle guide di scorrimento del cassetto alle guide anteriori dell'armadio.**
 - a. **Con l'aiuto di un'altra persona, posizionare il cassetto all'interno dell'armadio con le staffe anteriori rivolte verso la parte anteriore dell'armadio.**
Inclinare il cassetto per inserirlo tra le guide.

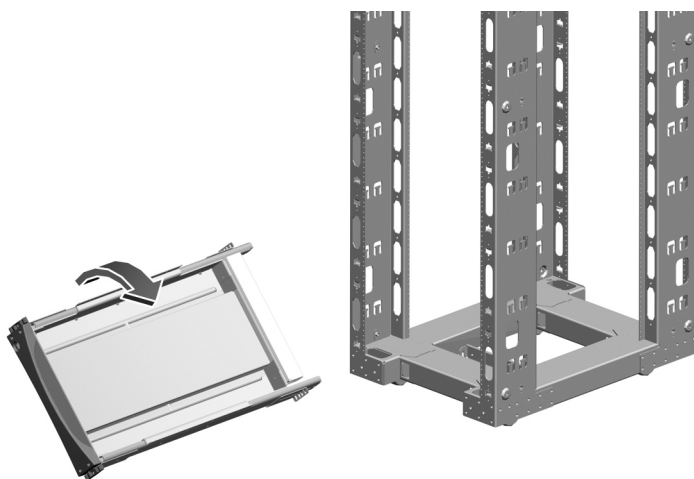

b. Fissare le staffe anteriori sulle guide anteriori dell'armadio utilizzando quattro viti 10-32.

Allineare il foro più basso di ciascuna staffa anteriore con i fori delle guide anteriori contrassegnati nella sezione "Posizionamento verticale del server nell'armadio" a pagina it-19.

Fissare le staffe anteriori inserendo una vite 10-32 nel foro più basso di ciascuna staffa. Stringere le viti.

Allineare il foro superiore di ciascuna staffa anteriore con il foro corrispondente sulla guida dell'armadio. Fissare le staffe alla guida inserendo una vite 10-32 in ciascun foro superiore. Stringere le viti.

Non stringere le viti completamente finché non sono tutte inserite e il cassetto non è posizionato orizzontalmente.

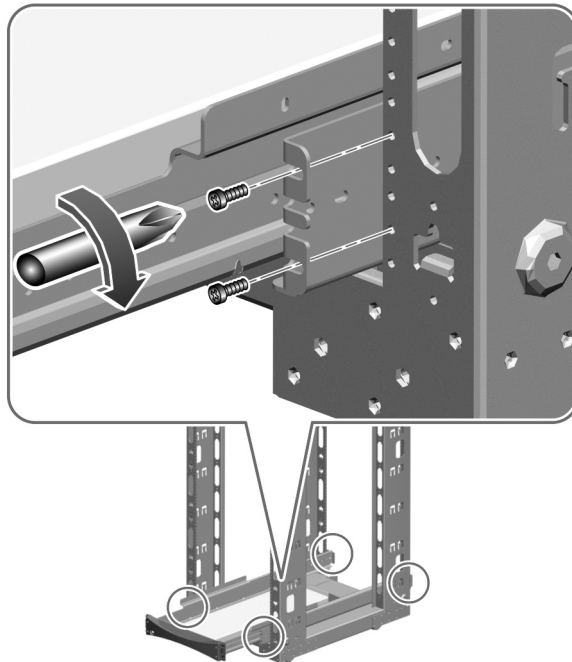

2. Fissare le staffe posteriori alle guide posteriori dell'armadio utilizzando quattro viti 10-32.

Allineare il foro inferiore di ciascuna staffa posteriore con il foro della guida contrassegnato nella sezione "Posizionamento verticale del server nell'armadio" a pagina it-19.

Fissare le staffe inserendo una vite 10-32 in ciascun foro inferiore. Stringere le viti.

Allineare il foro superiore di ciascuna staffa posteriore con il foro corrispondente nella guida dell'armadio. Fissare la staffa alla guida inserendo una vite 10-32 in ciascun foro superiore. Stringere le viti.

Non stringerle completamente finché non sono tutte inserite e il cassetto non è posizionato orizzontalmente.

3. Assicurarsi che il cassetto sia posizionato orizzontalmente.

Utilizzare una livella per controllare che il cassetto sia perfettamente orizzontale.

Regolarne la posizione nel modo appropriato.

4. Quando il cassetto è perfettamente orizzontale, stringere tutte le viti delle staffe.

Stringere le otto viti 10-32 che fissano le staffe anteriore e posteriore alle guide verticali dell'armadio.

5. Far scorrere in avanti e indietro il cassetto per verificare che le guide di scorrimento funzionino correttamente.

Installazione del server in un cassetto

1. Assicurarsi che l'armadio sia stabile in modo che non possa spostarsi né inclinarsi in avanti quando il cassetto è esteso e il server è collocato sul cassetto.

Se l'armadio è dotato di piedini, verificare che questi siano estesi completamente per evitare eventuali oscillazioni.

Rendere stabile l'armadio utilizzando gli appositi stabilizzatori in dotazione.

Vedere le istruzioni fornite con l'armadio.



Attenzione! – Prima di far scorrere il cassetto in avanti e indietro, verificare che l'armadio sia stabile in modo che non possa spostarsi né inclinarsi in avanti. Per informazioni su come rendere stabile l'armadio, consultare la relativa documentazione.

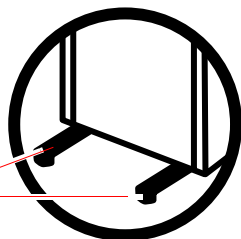

Stabilizzatori

Alcuni armadi sono dotati di stabilizzatori. Per istruzioni sull'uso degli stabilizzatori, consultare la documentazione dell'armadio.



Attenzione! – Non sollevare il server se prima non si è provveduto a rimuovere tutte le schede di memoria/CPU, tutti gli alimentatori, i cassettei dei ventilatori delle CPU e tutti i dispositivi I/O. Una volta rimossi i componenti, il server dovrebbe essere sollevato da quattro persone. Per informazioni sulla rimozione dei componenti, vedere "Preparazione del server" a pagina it-8 .

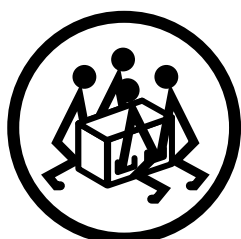

2. Estendere completamente il cassetto in avanti.

Stando di fronte all'armadio, afferrare la maniglia del cassetto e tirarlo completamente verso di sé.



Attenzione! – Non mettere le dita sul cassetto o sotto il server mentre lo si solleva e lo si posiziona sul cassetto.

3. Collocare il server sul cassetto.

- a. Per sollevare il server, sono necessarie quattro persone (due persone per ogni lato) che devono utilizzare le maniglie montate nella sezione “Preparazione del server” a pagina it-8.
- b. Collocare il server sul cassetto in modo che la parte anteriore del server sia allineata alla parte anteriore del cassetto e la parte posteriore del server sia allineata a quella posteriore del cassetto.

4. Sistemare il server sul cassetto fino a quando i quattro fori su ciascun lato del server non sono allineati con i quattro fori del cassetto.

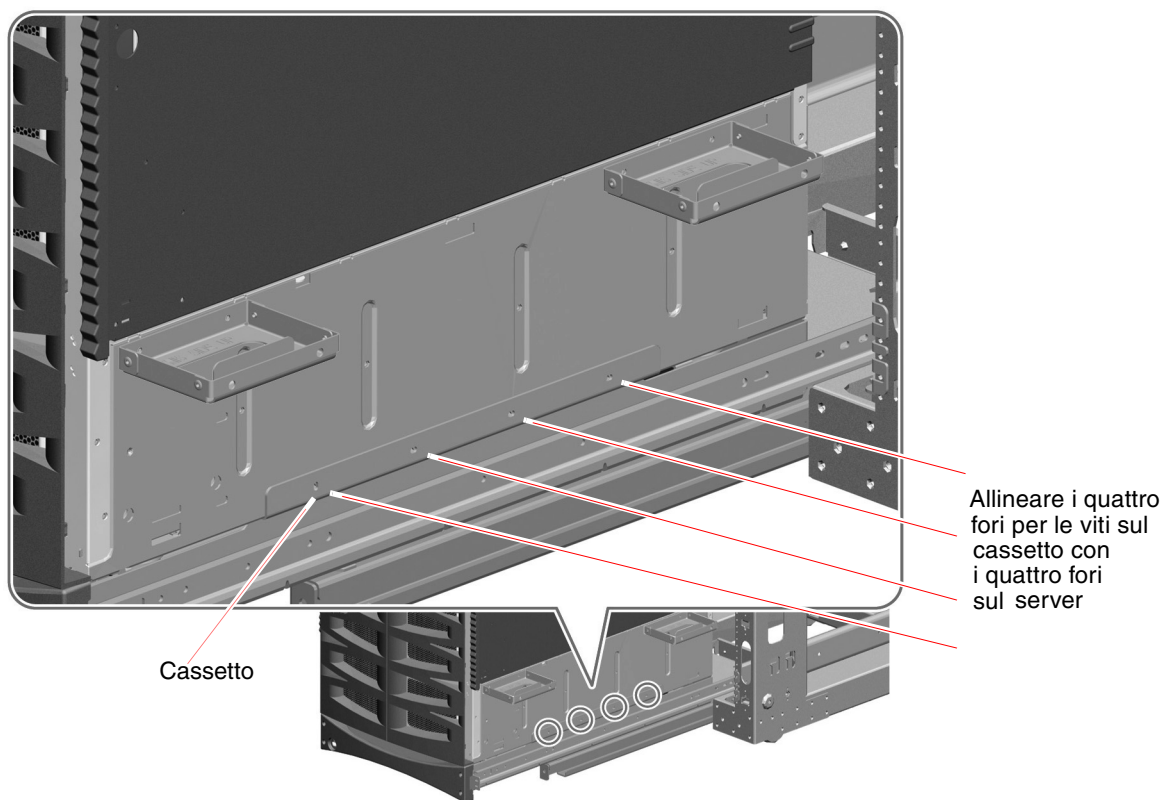

5. Rimuovere le quattro maniglie di sollevamento dai lati del server.

a. Inserire il cacciavite in uno dei fori di accesso sulla parte esterna della maniglia.

Il foro di accesso consente di raggiungere il foro della vite nella posizione opposta sulla parte interna della maniglia in modo da poter rimuovere la vite. Vedere la figura seguente.

b. Rimuovere le due viti M4 che fissano ciascuna maniglia al server.

c. Conservare le otto viti M4 rimosse per riutilizzarle al passo 7.

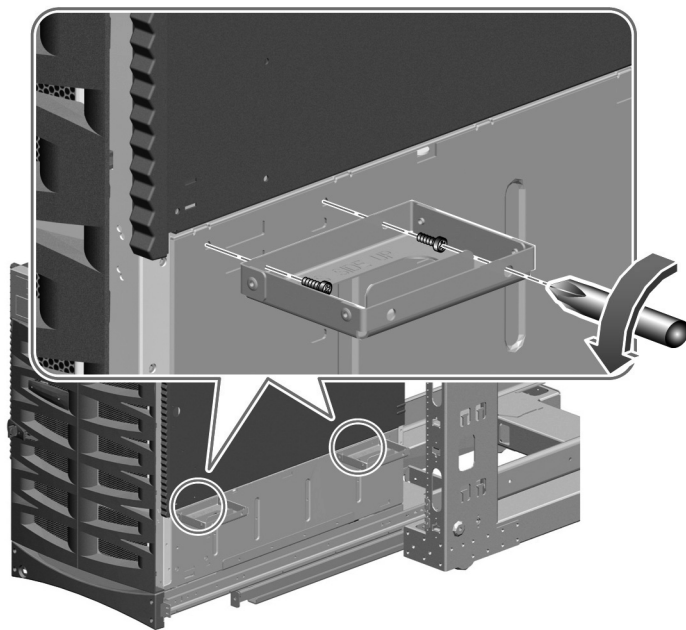

6. Fissare le maniglie all'alloggiamento per evitare che vadano perse.

Se si decide di rimuovere il server dall'armadio, è necessario rimontare le maniglie.

7. Fissare il server al cassetto utilizzando le otto viti M4 rimosse al passo 5.

Inserire le quattro viti M4 su ciascun lato del server come mostrato nella figura seguente.

Non stringere le viti finché non sono tutte inserite e non si è controllata la posizione del server.

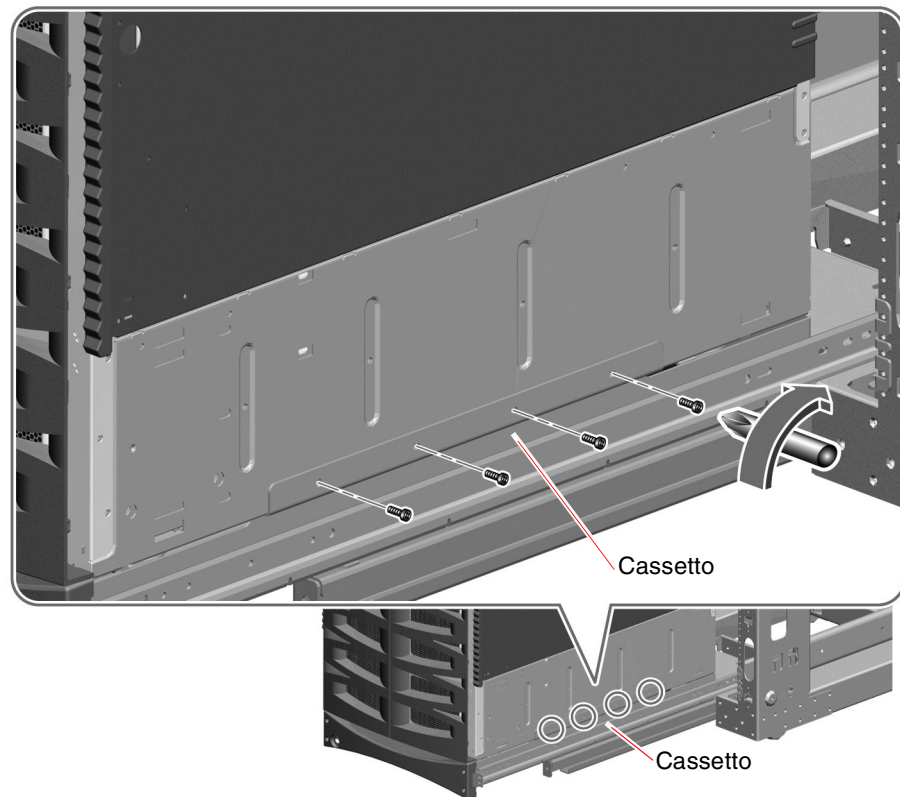

8. Verificare che il server sia posizionato orizzontalmente e al centro del cassetto.

Se necessario, utilizzare una livella e regolare la posizione del server.

9. Stringere le otto viti M4 che fissano il server al cassetto.

Riassemblaggio del server

1. **Installare le schede di memoria/CPU e i cassettei dei ventilatori rimossi prima dell'installazione del server nell'armadio.**

Per istruzioni sull'installazione dei componenti, consultare *Sun Fire 880 Server Service Manual*.

2. **Reinstallare gli sportelli laterali del server, se precedentemente rimossi.**



Attenzione! – Non tenere gli sportelli del server aperti per lunghi periodi quando il sistema è in funzione. Devono infatti rimanere chiusi per evitare l'arresto automatico del server dovuto a sovraccarico termico.

3. **Chiudere entrambi gli sportelli laterali del server in modo sicuro.**
4. **Far scivolare il cassetto nell'armadio.**
5. **Installare gli alimentatori che sono stati rimossi prima dell'installazione del server nell'armadio.**

Per istruzioni sull'installazione, consultare *Sun Fire 880 Server Service Manual*.

Fissaggio del server nell'armadio

Per fissare il cassetto e il server nell'armadio, montare la maniglia del cassetto sulle guide anteriori dell'armadio.

1. Montare la maniglia del cassetto sulle guide anteriori dell'armadio.

Utilizzare uno o due cacciaviti 10-32 per fissare la maniglia del cassetto alle guide anteriori.

Se ognuno dei fori delle viti posti su ciascun lato della maniglia si allinea con uno dei fori della guida, utilizzare due viti 10-32 per fissare i lati della maniglia del cassetto a ciascuna guida anteriore, come mostrato nella figura seguente.

Se solo un foro della vite su ciascun lato della maniglia si allinea con un foro della guida, utilizzare una vite 10-32 per fissare i lati della maniglia del cassetto a ciascuna guida anteriore.

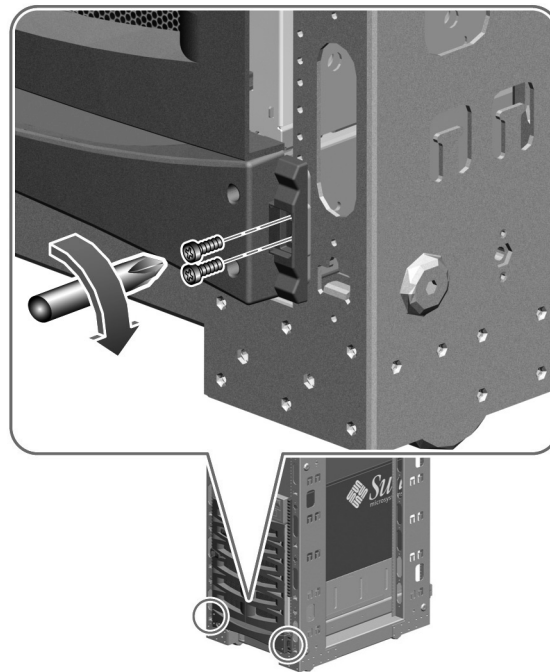

2. Installare i supporti superiori destro e sinistro utilizzando due viti per ciascuno di essi.

Installare i supporti in modo che siano il più vicino possibile ai bordi superiori del sistema. Utilizzare perciò i fori più vicini nell'alloggiamento. Per ciascun supporto, utilizzare due viti sulla parte anteriore dell'armadio.

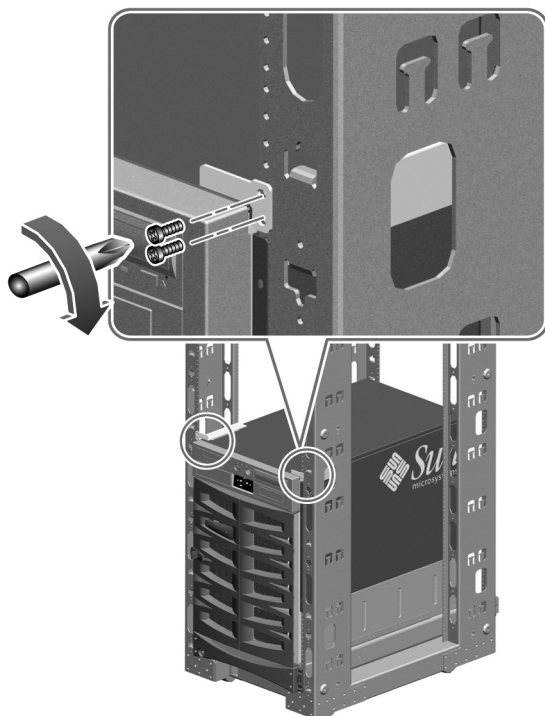

3. Individuare la chiave del server Sun Fire 880.

4. Bloccare il sistema nell'armadio.

Inserire la chiave del server Sun Fire 880 nella serratura sulla maniglia del cassetto e girarla di 90° in senso antiorario.

La chiusura della maniglia del cassetto provoca l'estensione delle piastre di protezione, che vanno così a coprire le teste delle viti su ciascun lato della maniglia del cassetto. Le piastre di protezione impediscono la rimozione delle viti che fissano il cassetto e il server all'armadio.

5. Estrarre la chiave e conservarla.

Installazione delle basette di regolazione

I pannelli inferiori (basette di regolazione) sono stati rimossi durante la rimozione dei pannelli laterali inferiori. Per reinstallare le basette di regolazione:

- 1. Prendere le due basette di regolazione fornite nel kit per il montaggio su rack.**
- 2. Montare una basetta di regolazione sulla guida anteriore destra dell'armadio e l'altra sulla guida anteriore sinistra dell'armadio.**

Fissare ciascuna delle basette di regolazione utilizzando due viti, come mostrato nella figura seguente.

Se solo una vite di ciascuna basetta di regolazione si allinea con un foro della guida, utilizzare una sola vite per fissare le basette alle guide anteriori.

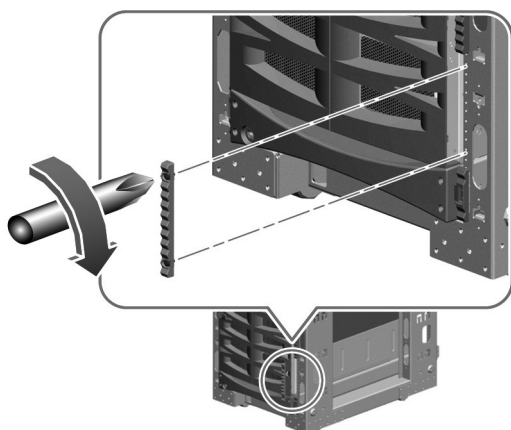

Riassemblaggio dell'armadio

1. **Reinstallare gli sportelli anteriore e posteriore dell'armadio, se possibile.**
Vedere le istruzioni fornite con l'armadio.
2. **Se i pannelli laterali sono stati rimossi dall'armadio, non reinstallarli finché i cavi del server non vengono collegati e indirizzati.**



Attenzione! – Per impedire che l'armadio si inclini in avanti, si consiglia di non spostarlo ad installazione avvenuta.

Gestione dei cavi

È necessario mettere a punto uno schema di gestione dei cavi specifico per l'installazione in uso. Il kit per il montaggio su rack del server Sun Fire 880 fornisce diversi strumenti per la gestione dei cavi del server:

- La staffa per la gestione dei cavi (dotata di fascia regolabile integrata) montata sul retro del server. Vedere “Fissaggio della staffa di gestione dei cavi” a pagina it-16.
- La staffa per la gestione dei cavi (con fasce regolabili separate) montata sul retro dell'armadio. Vedere “Montare la staffa per la gestione dei cavi sull'armadio” a pagina it-33.
- Tre cavi di alimentazione universali dotati di ponticelli in grado di estendere ulteriormente i cavi di alimentazione del server. Per ulteriori informazioni, vedere le seguenti istruzioni generali.

Alcuni armadi sono dotati di sistemi specifici o di accessori opzionali per la gestione dei cavi.

Seguono alcune istruzioni generali per l'indirizzamento e la gestione dei cavi del server:

- I cavi di alimentazione e tutti gli altri cavi devono essere sufficientemente lunghi in modo da consentire l'estensione completa del cassetto nella parte anteriore dell'armadio. Se i cavi di alimentazione del server sono troppo corti per l'installazione in uso, i tre cavi dotati di ponticelli, forniti con il kit per il montaggio su rack, consentono di raggiungere la lunghezza necessaria. Un'estremità del cavo dotato di ponticelli viene collegata alla presa di

alimentazione mentre l'altra estremità viene collegata al cavo di alimentazione del server Sun Fire 880. Il cavo di alimentazione del server viene quindi inserito in una presa di corrente alternata.

- Per evitare che i cavi vengano piegati o schiacciati quando il cassetto è completamente esteso, controllare che siano discosti dalle guide di scorrimento e liberi da altre ostruzioni.
- Connettere i cavi di alimentazione dotati di ponticelli ai cavi di alimentazione del server utilizzando le apposite fasce regolabili per fissare i collegamenti come illustrato nella figura seguente.



Montare la staffa per la gestione dei cavi sull'armadio

La staffa per la gestione dei cavi montata sul retro dell'armadio può alleggerire la tensione del cavo di alimentazione e degli altri cavi del server. Utilizzare le fasce regolabili fornite con il kit per il montaggio su rack per fissare i cavi. Per istruzioni generali sulla gestione dei cavi, vedere "Gestione dei cavi" a pagina it-32.

Per montare la staffa per la gestione dei cavi sul retro dell'armadio, effettuare le operazioni seguenti:

1. Prendere la staffa per la gestione dei cavi dell'armadio.

La staffa è fornita con il kit per il montaggio su rack.

2. Collegare la staffa a una delle guide posteriori dell'armadio, come illustrato nella figura seguente.

Utilizzare due viti 10-32 per fissare la staffa alla guida dell'armadio.

È possibile montare la staffa sulla guida posteriore destra o sinistra dell'armadio scegliendo la posizione più adatta al proprio sistema di gestione dei cavi.

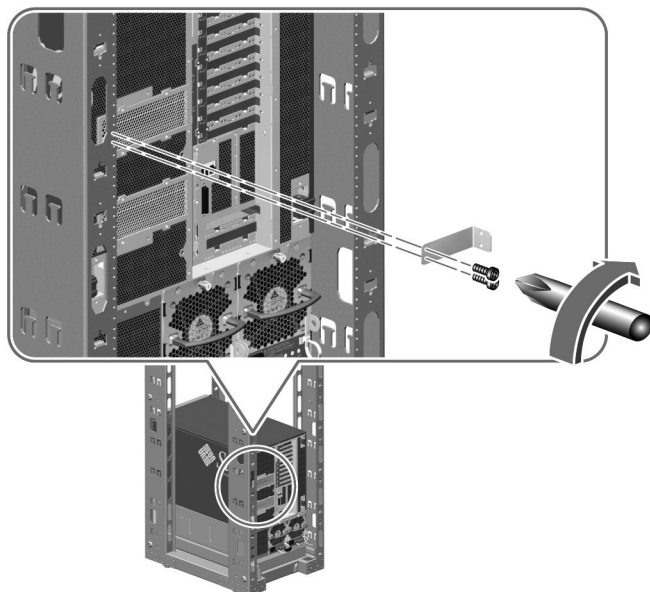

Operazioni successive

Collegare i cavi di alimentazione del server, i cavi di rete, i cavi d'interfaccia I/O al server e indirizzarli avendo cura che siano sufficientemente lunghi. Vedere "Installazione del server Sun Fire 880" in *Sun Fire 880 - Manuale dell'utente*.

Nota – Proprio sopra l'alimentatore centrale del server è presente una vite di messa a terra. Accertarsi che il server abbia un'adeguata messa a terra sull'armadio utilizzando l'apposita fascetta. Una messa a terra adeguata impedisce il verificarsi di cicli chiusi tra sistemi e periferiche e consente di rilevare possibili perdite di dati.

Requisiti dell'armadio

Il server può essere installato in un armadio compatibile con EIA di 48,3 cm di larghezza (19 pollici) conforme ai requisiti elencati nella tabella mostrata di seguito. È necessario utilizzare un kit Sun Fire 880 per il montaggio su rack per ciascun server Sun Fire 880 che si desidera installare nell'armadio.

Caratteristiche dell'armadio	Requisiti
Capacità di sostegno del carico	L'armadio deve essere in grado di sostenere stabilmente il peso di un server Sun Fire 880 e dell'hardware di supporto (fino a 158,8 kg a seconda della configurazione del server), nonché il peso degli altri dispositivi installati.
Protezione anti-inclinazione	L'armadio deve essere saldamente fissato al suolo tramite bulloni oppure deve essere dotato di una gamba anti-inclinazione robusta ed estendibile. L'armadio non deve spostarsi o inclinarsi in avanti quando uno o più sistemi/dispositivi vengono estesi nella parte anteriore dell'armadio.
Requisiti di spazio verticale	Ciascun server richiede 17 unità rack (29,75 pollici, 75,6 cm) di spazio verticale per l'installazione dell'armadio.
Spazio di accesso minimo	<p>Sul retro dell'armadio deve essere disponibile uno spazio non inferiore a 91 cm (3 piedi) di profondità per l'installazione del server e per l'accesso al sistema.</p> <p>Sulla parte anteriore dell'armadio deve essere disponibile un'area non inferiore a 122 cm (4 piedi) per l'installazione del server e l'accesso al server.</p> <p>Su ciascun lato dell'armadio deve essere disponibile uno spazio non inferiore a 91 cm (3 piedi) una volta che il cassetto del server è completamente esteso.</p> <p>Una volta esteso, il server sposterà di 83,6 cm (32,9 pollici) dalle guide di supporto verticali anteriori dell'armadio.</p>

Caratteristiche dell'armadio	Requisiti
Areazione	<p>Per una corretta ventilazione del server, lo sportello anteriore e posteriore devono conformarsi ai seguenti requisiti minimi.</p> <ul style="list-style-type: none"> • La superficie dello sportello anteriore del server deve essere libera al 60%. • La superficie dello sportello posteriore del server deve essere libera al 63%. <p>Rimuovere gli sportelli dell'armadio la cui superficie non dispone dello spazio previsto dai requisiti indicati.</p>
Requisiti delle guide di supporto verticali	<p>L'armadio deve essere dotato di due coppie di guide di supporto verticali (una coppia sulla parte anteriore, una sul retro) conformi allo standard EIA (RETMA) per lo spazio riservato ai fori.</p> <p>Lo spazio tra la guida anteriore e la guida posteriore deve essere di almeno 81,3 cm (32 pollici); lo spazio tra il lato esterno della guida anteriore e il lato esterno della guida posteriore non deve superare i 91,4 cm (36 pollici).</p> <p>Il lato anteriore e posteriore delle guide di sostegno verticali devono essere paralleli fra di loro e al piano anteriore dell'armadio.</p>
Sportelli e pannelli	<p>A seconda dell'armadio utilizzato, può essere necessario rimuovere gli sportelli anteriore e posteriore ed i pannelli laterali per accedere al server o per consentire un'adeguata ventilazione. Vedere i requisiti di accesso minimi ed i requisiti di areazione descritti precedentemente in questa appendice.</p> <p>Vedere le istruzioni fornite con l'armadio per informazioni sulla rimozione degli sportelli anteriore e posteriore e dei pannelli laterali dall'armadio.</p>
Requisiti per la schermatura elettromagnetica (EMI)	<p>Il telaio del sistema e gli sportelli metallici laterali sono conformi ai requisiti per la schermatura delle interferenze elettromagnetiche (EMI, Electromagnetic Interference) e devono rimanere al loro posto quando l'unità è installata nell'armadio.</p>
Prevenzion degli incendi	<p>L'armadio deve essere conforme ai requisiti per la prevenzione degli incendi previsti da Underwriters Laboratories, Inc. e TUV Rheinland di N.A.</p>

Introducción

En este manual se muestra la instalación del servidor Sun Fire™ 880 en un bastidor o mueble de 48,26 cm (19 pulgadas) de ancho, en conformidad con las normas de la Asociación de Industrias Electrónicas (EIA) de los EE.UU. Una vez que se haya instalado el servidor en el mueble de acuerdo con las instrucciones de este manual, consulte el *Manual del usuario de Sun Fire 880* para obtener más información sobre la configuración del sistema y la instalación del software.

Para instalar el servidor en un mueble, efectúe las siguientes tareas:

- Desembale y verifique el contenido del equipo de montaje en bastidor. Consulte las secciones "Desembalado del equipo de montaje en bastidor" en la página es-1 e "Inventario de los componentes del equipo" en la página es-2.
- Instale el servidor en el mueble. Consulte el capítulo 2.

Nota: Para ver un ejemplo de los procedimientos que se deben seguir, en este manual se muestra la instalación del servidor en un mueble de Sun Microsystems™.

Desembalado del equipo de montaje en bastidor

El equipo de montaje en bastidor se entrega en una caja.

Revise el cartón de embalaje para comprobar que no haya daños. Si el cartón está dañado, solicite que el representante de la empresa transportista esté presente en el momento de abrir la caja. Deje que el representante lleve a cabo la inspección del contenido y del material de embalaje.

Compruebe que el equipo recibido está completo. Consulte la sección "Inventario de los componentes del equipo" en la página es-2. Si falta alguna pieza, póngase en contacto con Sun Microsystems o con el distribuidor.

Inventario de los componentes del equipo

Se necesita un equipo de montaje en bastidor para cada servidor Sun Fire 880 que desee instalar en el mueble. Cada equipo de montaje en bastidor incluye lo siguiente:

- Bandeja
- Soporte para cables del servidor
- Soporte para cables del mueble
- Cables de conexión de alimentación (3)
- Asas (4)
- Soportes superiores (2)
- Cintas recortadas (2)
- Cintas de sujeción
- Tornillos
- *Manual de montaje en bastidor del servidor Sun Fire 880*

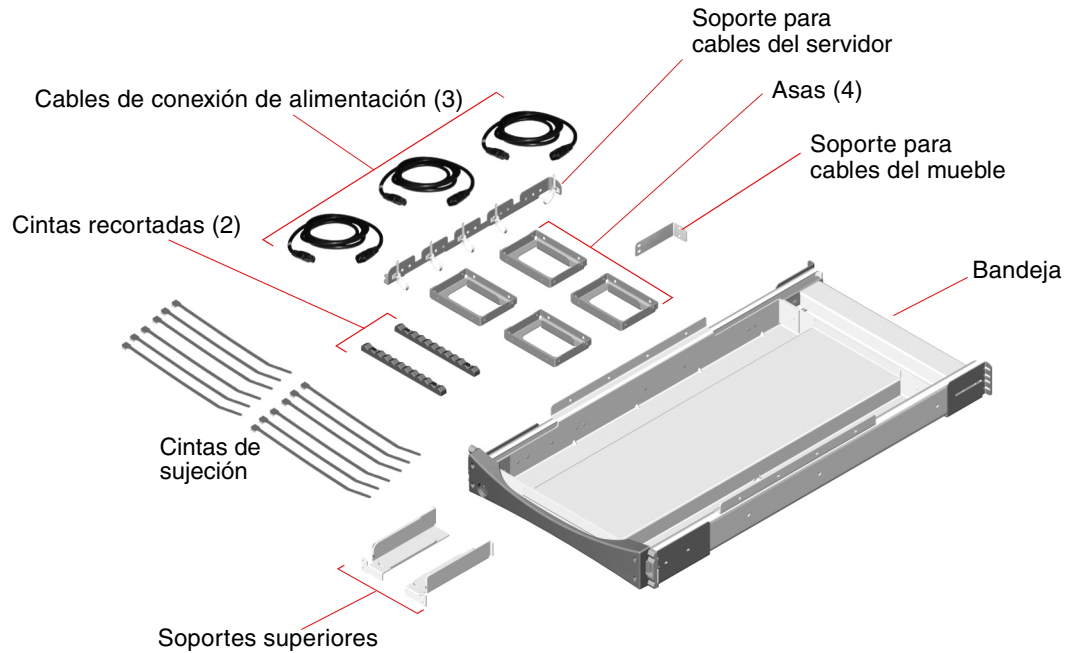

El equipo incluye una bolsa de plástico con tornillos 10-32 (color negro) y M4. Estos tornillos se utilizan en la instalación de la bandeja y del servidor en el mueble.

En el siguiente diagrama se muestra el tamaño real de los tornillos.



Tornillo 10-32
(color negro)



Tornillo M4

Los tornillos que no se utilicen en la instalación del bastidor se consideran como repuesto.

Nota: Los muebles que no disponen de orificios roscados necesitan tuercas tipo barra (no se incluyen). Para obtener más información, consulte las instrucciones del mueble.

A continuación

Vaya al capítulo 2 y siga los procedimientos de instalación del servidor en el mueble.

Instalación del servidor en el mueble

En este capítulo se proporcionan las instrucciones para la instalación del servidor Sun Fire 880 en un mueble de 48,26 cm (19 pulgadas) de ancho, en conformidad con las normas de la EIA.

Para instalar un servidor Sun Fire 880 en el mueble, efectúe las siguientes tareas en el orden en que aparecen en la lista:

- Asegúrese de haber completado antes las tareas iniciales que son necesarias. Consulte la sección “Antes de comenzar” en la página es-6.
- Prepare el servidor. Consulte la sección “Preparación del servidor” en la página es-8.
- Prepare el mueble. Consulte la sección “Preparación del mueble” en la página es-17.
- Instale la bandeja en el mueble. Consulte la sección “Instalación de la bandeja en el mueble” en la página es-17.
- Instale el servidor en la bandeja. Consulte la sección “Instalación del servidor en la bandeja” en la página es-22.
- Prepare el servidor para que comience a funcionar. Consulte la sección “Restauración del servidor” en la página es-27.
- Asegure el asa de la bandeja en los rieles del mueble. Consulte la sección “Fijación del servidor en el mueble” en la página es-27.
- Instale las cintas recortadas. Consulte la sección “Instalación de las cintas recortadas” en la página es-30.
- Vuelva a colocar las puertas frontal y posterior del mueble. Consulte la sección “Restauración del mueble” en la página es-31.
- Siga el esquema de conexión y disposición de cables. Consulte la sección “Conexión y disposición de los cables” en la página es-31.

Antes de comenzar

Antes de comenzar con los procedimientos de instalación, efectúe las siguientes tareas:

- Verifique que el mueble cumpla con los requisitos que se describen en el apéndice A.
- Compruebe la sección “Precauciones de seguridad y de rendimiento del sistema” en la página es-6 y asegúrese de que el plan de instalación refleja las instrucciones indicadas.
- Compruebe la documentación que se proporciona con el mueble y asegúrese de que el plan de instalación refleja las instrucciones indicadas.
- Desempaque el equipo de montaje en bastidor y verifique que están todos los componentes y piezas mostrados en el capítulo 1.
- Tenga preparadas las herramientas que necesita para la instalación. Consulte la sección “Herramientas, equipo y documentación requeridos” en la página es-8.

Precauciones de seguridad y de rendimiento del sistema

Siga las precauciones que se detallan a continuación al instalar un servidor Sun Fire 880 en un mueble. Para obtener una descripción detallada de las precauciones de seguridad al instalar un servidor, consulte el *Manual del usuario del servidor Sun Fire 880*.



Precaución: No intente levantar el servidor antes de retirar las tarjetas de memoria y CPU, las fuentes de alimentación eléctrica, las bandejas del ventilador de la CPU y todas las bandejas del ventilador E/S. Una vez retirados todos los componentes, se recomienda que cuatro personas levanten el servidor. Consulte la sección “Preparación del servidor” en la página es-8, para obtener más información sobre cómo retirar estos componentes.

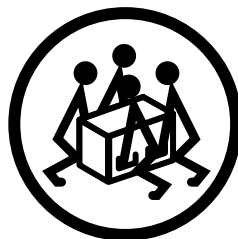

Precaución: Asegúrese de que el mueble esté fijo de modo que no se pueda mover o inclinar hacia delante al extraer sistemas o dispositivos por la parte frontal. El mueble se debe fijar al suelo utilizando pernos o bien colocando una pata firme extensible, de protección contra la inclinación. Si se colocan unos pies de sujeción bajo el mueble para evitar que se mueva, asegúrese de que estén completamente extendidos. Consulte las instrucciones que se proporcionan con el mueble.



Precaución: Instale el servidor lo más bajo posible en el mueble. Para obtener mayor estabilidad, no instale el servidor sobre un equipo de menor peso. Si va a instalar dos servidores en el mueble, primero instale el servidor inferior.



Precaución: Para evitar que el mueble se incline hacia delante, no intente moverlo ni desplazarlo una vez que haya instalado el servidor.



Precaución: Para proporcionar ventilación adecuada al servidor, asegúrese de que el mueble y la ubicación donde se va a colocar el servidor cumplan con los requisitos indicados en el apéndice A.

Herramientas, equipo y documentación requeridos

A continuación se indican las herramientas, el equipo y la documentación que se requieren para el montaje del servidor en el bastidor:

- Un destornillador Phillips n° 2
- Un destornillador Phillips n° 1
- Nivel
- Destornillador plano
- Llave inglesa ajustable
- Cinta adhesiva o un marcador
- Muñequera antiestática
- Alfombra antiestática
- *Manual del usuario del servidor Sun Fire 880*
- *Sun Fire 880 Server Service Manual*

Preparación del servidor

Para preparar el servidor para el montaje en bastidor, efectúe las siguientes tareas:

- Apague el sistema y desconecte los cables de alimentación, los cables de conexión a la red y los cables E/S del servidor. Para obtener más instrucciones, consulte el manual disponible en inglés *Sun Fire 880 Server Service Manual*.
- Retire todas las fuentes de alimentación eléctrica, las tarjetas de memoria y CPU, las bandejas del ventilador E/S y las del ventilador de la CPU. Consulte la sección "Desmontaje de los componentes" en la página es-9.
- Retire las asas de la puerta lateral. Consulte la sección "Desmontaje de las asas de las puertas laterales" en la página es-10.
- Retire las piezas de protección y los paneles laterales inferiores. Consulte la sección "Desmontaje de las piezas de protección y los paneles laterales inferiores" en la página es-12.
- Instale las asas. Consulte la sección "Instalación de las asas" en la página es-15.
- Coloque el soporte para cables en la parte posterior del servidor. Consulte la sección "Colocación del soporte para cables" en la página es-16.

Desmontaje de los componentes

Debe reducir el peso del servidor antes de intentar instalarlo en el mueble, de modo que cuatro personas lo puedan levantar de manera segura. Para reducir el peso del servidor, retire los siguientes componentes:

- Todas las fuentes de alimentación eléctrica
- Todas las tarjetas de memoria y CPU
- Todas las bandejas del ventilador de la CPU
- Todas las bandejas del ventilador E/S

Para obtener más información sobre los procedimientos para retirar componentes, consulte *Sun Fire 880 Server Service Manual*.

Descripción general de las piezas que se deben retirar del chasis

En el siguiente diagrama se muestran las piezas que se deben retirar del chasis antes de instalar el servidor en el mueble.

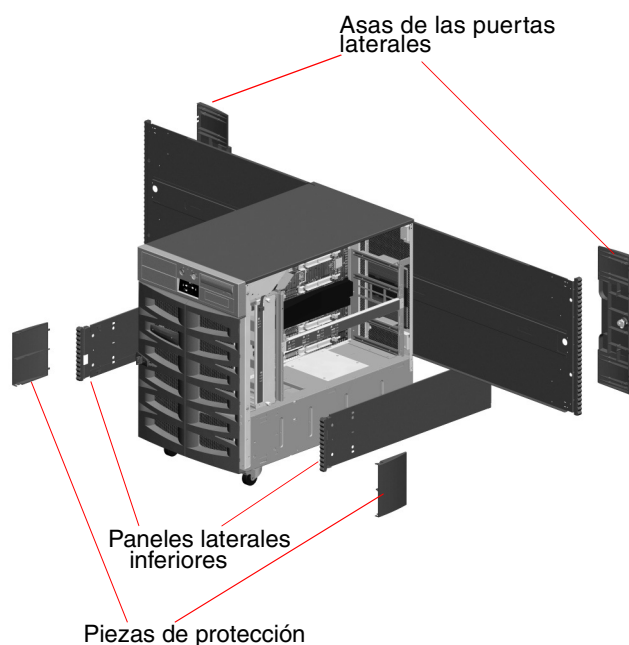

Las secciones que siguen a continuación proporcionan información detallada para retirar cada pieza.

Desmontaje de las asas de las puertas laterales

1. Abra una de las puertas laterales del servidor.

Utilice la llave que se proporciona con el servidor para desenganchar la puerta.

2. Retire el trinquete de la puerta lateral.

Retire el tornillo de cabeza ranurada del centro del trinquete en la parte interna de la puerta.

Tire del trinquete para retirarlo.

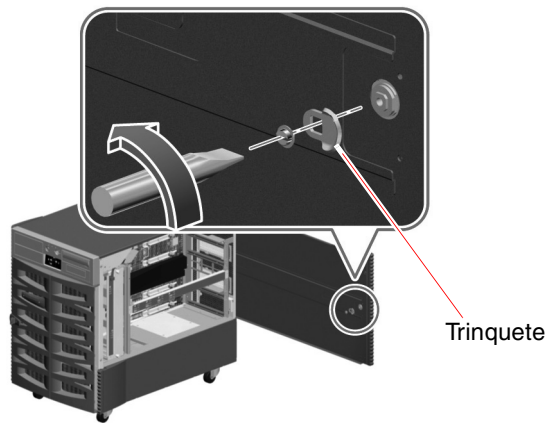

3. Retire el asa de la puerta lateral.

Retire los nueve tornillos de la parte interna de la puerta.

Por la parte externa de la puerta, tire del asa para retirarla.

Nota: El seguro permanece en el asa.

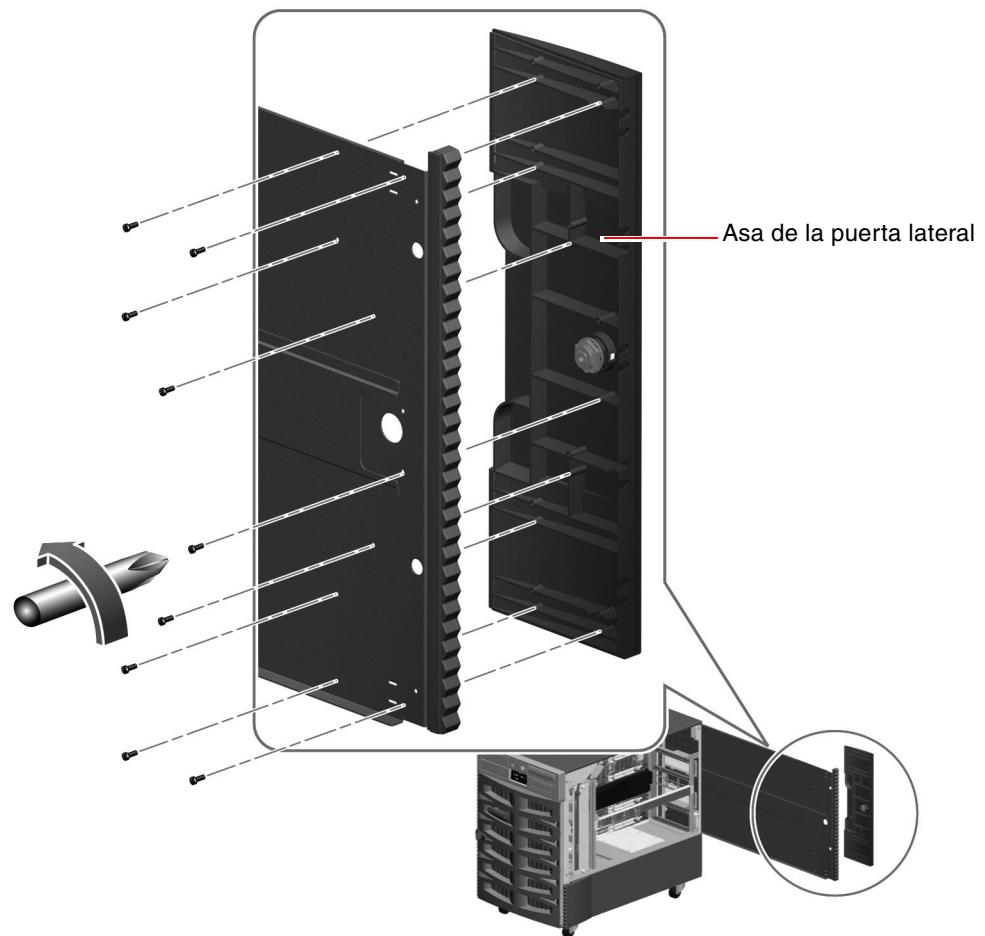

4. Repita los pasos 1 al 3 con la otra puerta lateral.

- 5. Guarde las asas, los trinquetes y los tornillos en el envase de cartón del equipo. Es necesario volver a instalar estas piezas si desea utilizar el servidor como una unidad de escritorio.**

Desmontaje de las piezas de protección y los paneles laterales inferiores

1. Retire la pieza de protección de la parte frontal de cada panel lateral inferior.
 - a. Retire el tornillo de la parte superior de la pieza de protección.

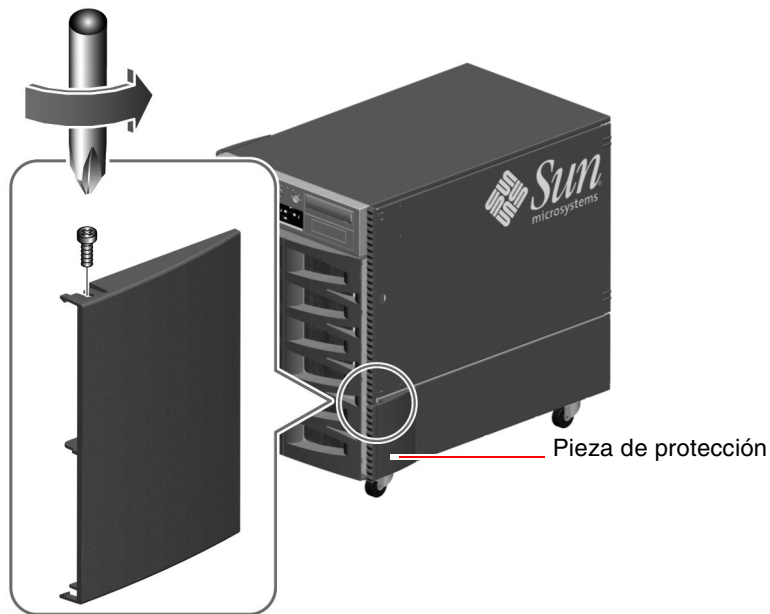

- b. Tome la pieza de protección por los extremos y dóblela cuidadosamente para retirarla.
 - c. Repita los pasos a y b para retirar la pieza de protección del otro panel lateral inferior.

2. Retire el panel lateral inferior del lado izquierdo del servidor.

Retire el tornillo que se encuentra a 8 cm (3 pulgadas) de la parte frontal del panel lateral inferior.

Nota: No retire el tornillo del soporte pequeño en el lado izquierdo del servidor. Si se retira este tornillo, la puerta frontal no se podrá cerrar de manera segura.

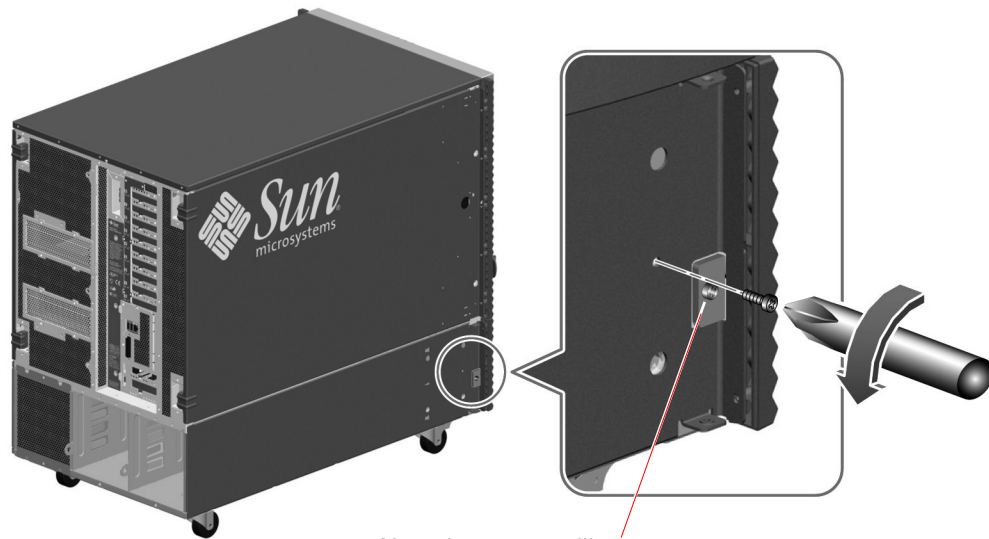

No retire este tornillo.

3. Tome la cinta recortada y deslice el panel lateral inferior hacia la parte posterior del servidor.

El panel lateral inferior se debe desacoplar al deslizarse, de modo que se pueda retirar fácilmente.



Cintas recortadas

4. Repita los pasos 2 y 3 con el panel lateral derecho inferior.
5. Guarde las piezas de protección, los paneles laterales inferiores y los tornillos en el envase de cartón del equipo.

Es necesario volver a instalar estas piezas si desea utilizar el servidor como una unidad de escritorio.

Instalación de las asas

1. Busque las cuatro asas que se proporcionan con el equipo de montaje en bastidor.
2. Instale dos asas en uno de los lados del servidor utilizando dos tornillos M4 para fijar cada asa en el panel inferior del servidor.
 - a. Con la etiqueta "ESTE LADO HACIA ARRIBA" en la parte superior, inserte el destornillador por uno de los orificios de acceso en la parte externa del asa.
Si utiliza el orificio de acceso, resulta más fácil acceder al orificio del tornillo en la parte interna del asa.
 - b. Coloque el tornillo por la parte interna del asa en el orificio que se encuentra frente al orificio de acceso.
 - c. Coloque el asa en el servidor utilizando el orificio adecuado del tornillo que está inmediatamente debajo de la puerta lateral del servidor. Vea el siguiente diagrama.
 - d. Termine la instalación del asa repitiendo el procedimiento, esta vez utilizando el segundo orificio de acceso en la parte externa del asa.
 - e. Repita los pasos a al d con la segunda asa.

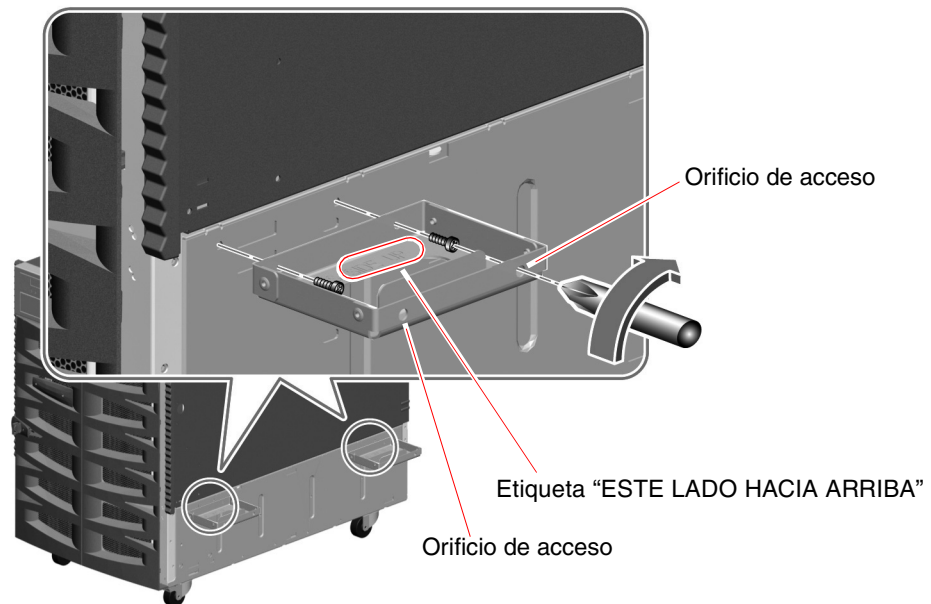

3. Repita el paso 2 para instalar las dos asas en el otro lado del servidor.

Colocación del soporte para cables

El soporte para cables que se fija en la parte posterior del servidor puede ayudar a aliviar la tensión en los cables. Si desea obtener instrucciones generales sobre la conexión y disposición de los cables, consulte la sección "Conexión y disposición de los cables" en la página es-31.

1. **Busque el soporte para cables del servidor que se proporciona con el equipo de montaje en bastidor.**
2. **Coloque el soporte para cables en la parte posterior del servidor.**

Fije el soporte para cables utilizando los tres tornillos M4, como se indica en el siguiente diagrama.

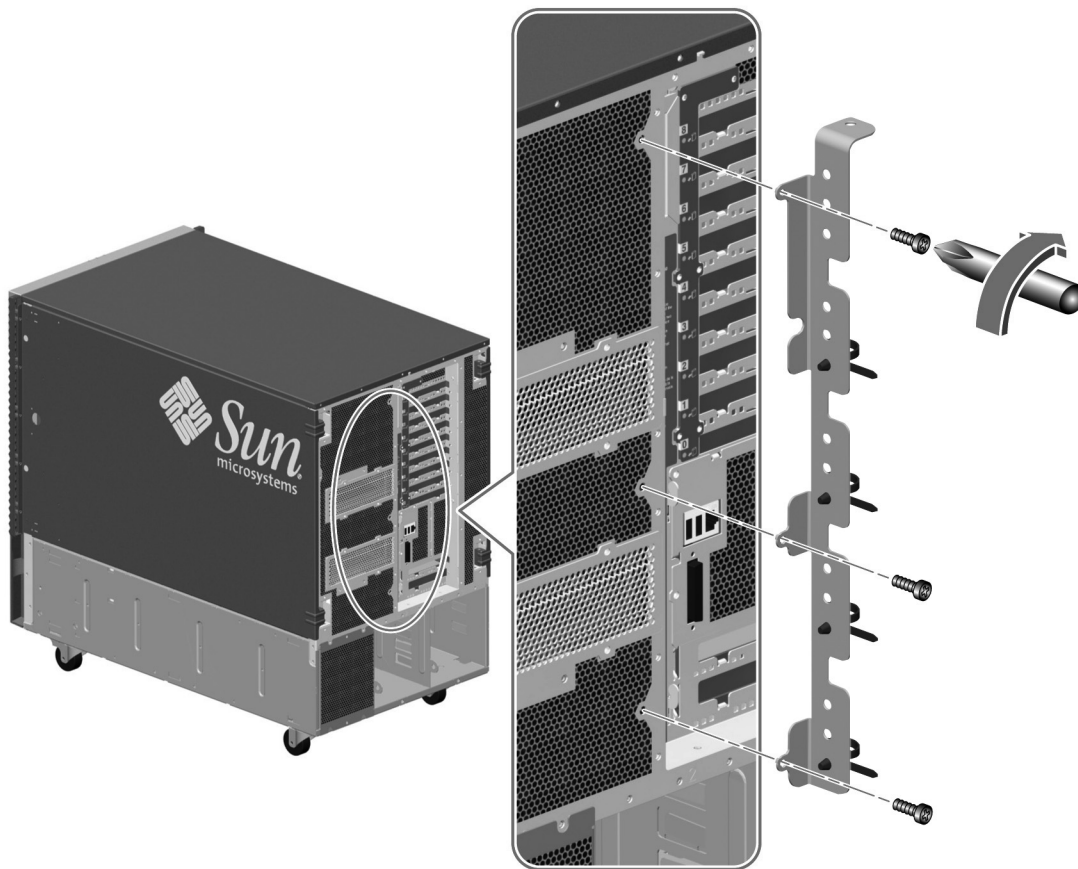

Preparación del mueble

Asegúrese de que la ubicación donde se va a colocar el servidor cumple con los requisitos para el servidor Sun Fire 880 y el mueble. Para obtener más información, consulte el apéndice A en este manual y la documentación del mueble.

1. Asegúrese de que el mueble esté fijo de modo que no se pueda mover o inclinar hacia delante.

Si se colocan unos pies de sujeción bajo el mueble para evitar que se mueva, asegúrese de que estén completamente extendidos.

Estabilice el mueble utilizando los mecanismos de estabilización que se proporcionan con el mismo.

Consulte las instrucciones que se proporcionan con el mueble.

2. Abra las puertas frontal y posterior.

Consulte las instrucciones que se proporcionan con el mueble.

3. Retire (si correspondiera) las puertas frontal y posterior y los paneles laterales del mueble.

Consulte las instrucciones que se proporcionan con el mueble.

Instalación de la bandeja en el mueble

Para instalar la bandeja en el mueble, efectúe estas tareas:

- Si fuera necesario, ajuste los soportes posteriores en las guías de la bandeja según la profundidad del mueble.
- Determine la posición vertical del servidor en el mueble.
- Coloque la bandeja en los rieles del mueble.

Ajuste de los soportes posteriores

1. Mida la profundidad del mueble.

Mida la profundidad del mueble desde la cara exterior del riel frontal a la cara exterior del riel posterior. La bandeja y el servidor se pueden instalar en un mueble de 48,3 cm (19 pulgadas) con una profundidad mínima de 81,3 cm (32 pulgadas) y máxima de 91,4 cm (36 pulgadas).

2. Mida la longitud de cada guía.

Mida la distancia desde la cara interior del soporte frontal hasta la cara interior del soporte posterior. Si esta distancia es mayor o menor que la profundidad del mueble, medida en el paso 1, debe ajustar el soporte posterior de cada guía para adaptarlo a la profundidad del mueble.

3. Si fuera necesario, ajuste el soporte posterior de cada guía.

a. Extienda la bandeja hasta que vea los dos tornillos 10-32 situados en la parte posterior interna de cada guía exterior.

Los tornillos de la parte interna de la guía exterior, así como las tuercas de seguridad en la parte externa del soporte, fijan el soporte posterior en la guía exterior.

b. Afloje los dos tornillos 10-32 y las tuercas de seguridad.

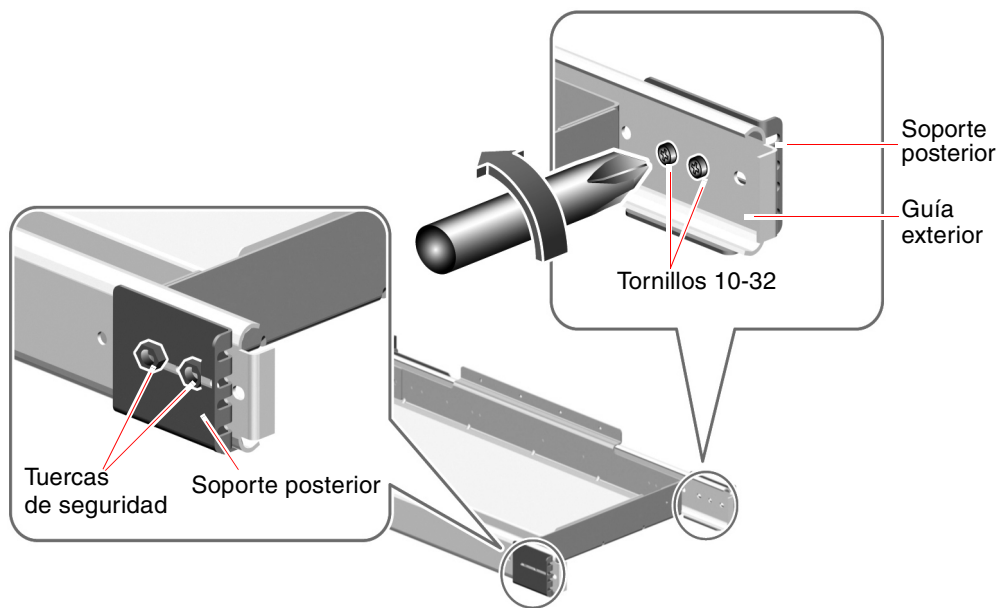

c. Deslice cada soporte posterior hacia delante o hacia atrás para adaptarlo a la profundidad del mueble.

Deslice cada soporte posterior y mida la distancia desde la cara interior del soporte frontal hasta la cara interior del soporte posterior.

Continúe deslizando el soporte posterior y mida la distancia desde la cara interior del soporte frontal hasta la cara interior del soporte posterior, hasta que la distancia sea igual a la profundidad del mueble, medida en el paso 1.

Nota: La guía exterior tiene cuatro orificios para tornillos. Dependiendo de la profundidad del mueble, es posible que necesite mover uno de los tornillos 10-32 o ambos a uno de los cuatro orificios. Asegúrese de utilizar ambos tornillos para fijar cada soporte posterior en la guía exterior.

d. Apriete los dos tornillos 10-32 y las tuercas de seguridad de cada guía para volver a fijar los soportes posteriores en las guías exteriores.

Determinación de la posición vertical del servidor en el mueble

Instale la bandeja en la posición más baja disponible en el mueble. Si va a instalar dos servidores Sun Fire 880 en el mueble, instale primero el servidor de la parte inferior.

Para determinar la posición vertical del servidor, identifique qué orificios del riel del mueble utilizará para colocar los soportes frontal y posterior siguiendo los siguientes pasos:

1. Identifique y haga una marca en los orificios correctos de los rieles verticales frontales derecho e izquierdo del mueble.

Asegúrese de que haya suficiente espacio vertical para instalar el servidor.

Nota: Cada servidor Sun Fire 880 requiere 17 unidades de bastidor (29,75 pulgadas) o 51 orificios en los rieles verticales del mueble. Un mueble estándar de 72 pulgadas de altura puede alojar dos servidores Sun Fire 880.

Si se instala el servidor Sun Fire 880 directamente sobre un dispositivo de secuencia de alimentación, deje al menos un orificio libre sobre el dispositivo de secuencia.

Utilizando cinta adhesiva o un marcador, haga una marca en el orificio más bajo disponible en el riel vertical frontal derecho del mueble donde va a instalar la bandeja. El segundo orificio libre corresponde al orificio más bajo disponible cuando se instala el servidor Sun Fire 880 directamente sobre un dispositivo de secuencia de alimentación.

Haga una marca en el orificio correspondiente en el riel frontal izquierdo del mueble. Cuente los orificios en los rieles derecho e izquierdo del mueble para tener seguridad de que utiliza los orificios correctos.

2. Identifique y haga una marca en los orificios correspondientes de los rieles verticales posteriores derecho e izquierdo del mueble.

Utilizando cinta adhesiva o un marcador, haga una marca en los orificios correspondientes de los rieles verticales posteriores derecho e izquierdo.

Cuente los orificios para tener seguridad de que utiliza los orificios que coinciden con los marcados en el paso 1.

Colocación de la bandeja en el mueble

Coloque la bandeja en el mueble utilizando los orificios del riel marcados según las instrucciones de la sección "Determinación de la posición vertical del servidor en el mueble" en la página es-19 y siga los siguientes pasos:

1. Coloque los soportes frontales de las guías de la bandeja en los rieles frontales del mueble.

a. Coloque, con la ayuda de un asistente, la bandeja dentro del mueble con los soportes frontales en la parte frontal del mueble.

Para colocar la bandeja entre los rieles, será necesario inclinarla un poco.

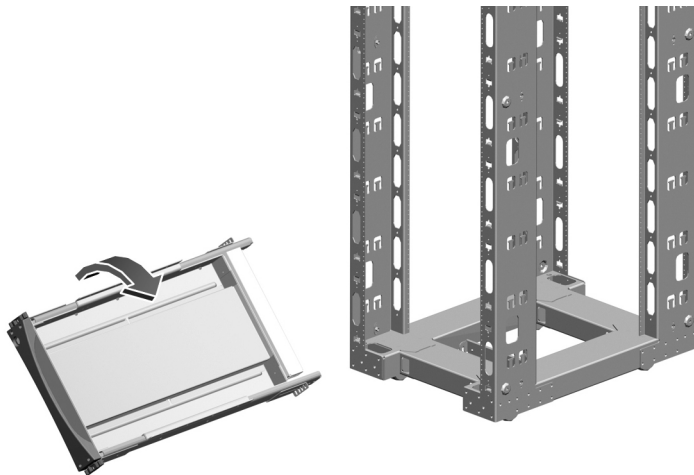

b. Fije los soportes frontales en los rieles frontales del mueble utilizando cuatro tornillos 10-32.

Alinee el orificio inferior de cada soporte frontal con los orificios del riel frontal marcados según las instrucciones de la sección “Determinación de la posición vertical del servidor en el mueble” en la página es-19.

Asegure los soportes frontales utilizando un tornillo 10-32 en el orificio inferior de cada soporte. Apriete los tornillos con los dedos.

Alinee el orificio superior de cada soporte frontal con el orificio correspondiente del riel del mueble. Asegure los soportes en el riel utilizando un tornillo 10-32 en cada orificio superior. Apriete los tornillos con los dedos.

No apriete completamente los tornillos hasta que todos estén colocados y la bandeja esté nivelada.

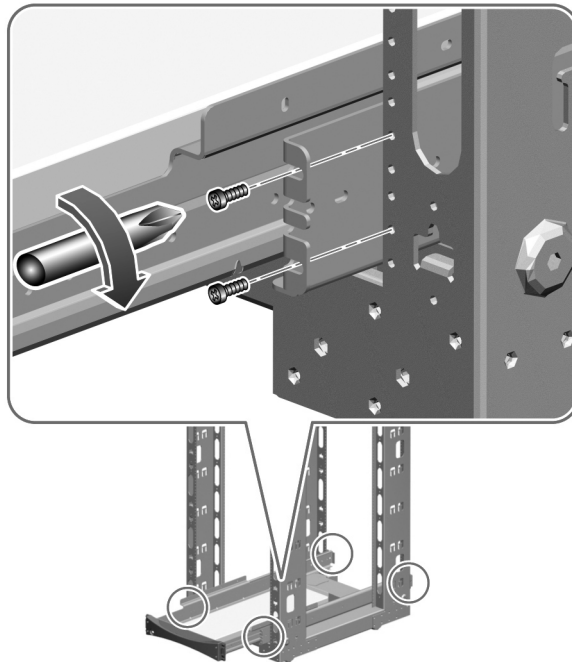

2. Fije los soportes posteriores en los rieles posteriores del mueble utilizando cuatro tornillos 10-32.

Alinee el orificio inferior de cada soporte posterior con el orificio del riel marcado según las instrucciones de la sección “Determinación de la posición vertical del servidor en el mueble” en la página es-19.

Asegure los soportes utilizando un tornillo 10-32 en cada orificio inferior. Apriete los tornillos con los dedos.

Alinee el orificio superior de cada soporte posterior con el orificio correspondiente del riel del mueble. Asegure el soporte en el riel utilizando un tornillo 10-32 en cada orificio superior. Apriete los tornillos con los dedos.

No apriete completamente los tornillos hasta que todos estén colocados y la bandeja esté nivelada.

3. Asegúrese de que la bandeja esté nivelada.

Utilice un nivel para asegurarse de que la bandeja esté nivelada por la parte frontal respecto de la vertical y por el lado derecho respecto del izquierdo.

Haga los ajustes necesarios.

4. Una vez nivelada la bandeja, termine de apretar todos los tornillos de los soportes.

Apriete los ocho tornillos 10-32 que fijan los soportes frontal y posterior en los rieles verticales del mueble.

5. Deslice la bandeja dentro y fuera del mueble para asegurarse de que las guías funcionan sin dificultad.

Instalación del servidor en la bandeja

1. Asegúrese de que el mueble esté fijo de modo que no se pueda mover o inclinar hacia delante cuando la bandeja está extendida y se coloque el servidor sobre ésta.

Si se colocan unos pies de sujeción bajo el mueble para evitar que se mueva, asegúrese de que estén completamente extendidos.

Estabilice el mueble utilizando los mecanismos de estabilización que se proporcionan con el mismo.

Consulte las instrucciones que se proporcionan con el mueble.



Precaución: Antes de deslizar la bandeja hacia afuera, asegúrese de que el mueble esté fijo de modo que no se pueda mover o inclinar hacia delante. Para obtener más información sobre cómo estabilizar el mueble, consulte la documentación del mueble.

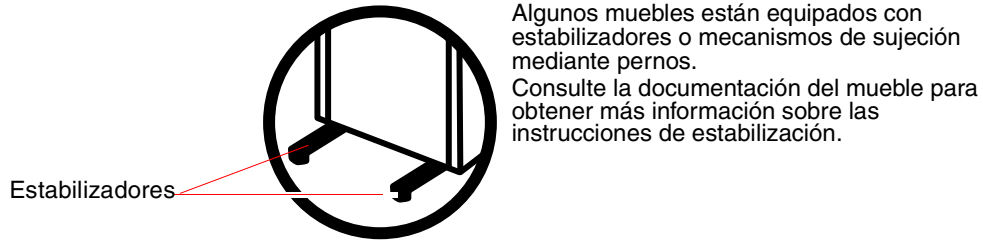

Precaución: No intente levantar el servidor antes de retirar las tarjetas de memoria y CPU, las fuentes de alimentación eléctrica, las bandejas del ventilador de la CPU y todas las bandejas del ventilador E/S. Una vez retirados todos los componentes, se recomienda que cuatro personas levanten el servidor. Consulte la sección “Preparación del servidor” en la página es-8, para obtener más información sobre cómo retirar estos componentes.

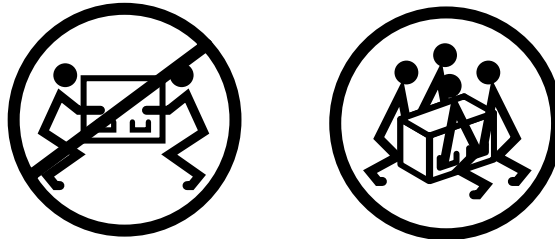

2. Extienda la bandeja completamente hacia delante.

Si se sitúa frente al mueble, tome el asa de la bandeja y tire de ella hacia fuera hasta que se detenga.



Precaución: No ponga los dedos sobre la bandeja o debajo del servidor mientras levanta el servidor y lo coloca sobre la bandeja.

5. Retire las cuatro asas de los lados del servidor.

- a. Inserte el destornillador en uno de los orificios de acceso en la parte externa del asa.**

Si utiliza el orificio de acceso, resulta más fácil acceder al orificio en la parte interna del asa para retirar el tornillo. Vea el siguiente diagrama.

- b. Retire los dos tornillos M4 que fijan cada asa en el servidor.**

- c. Guarde los ocho tornillos M4 ya que los necesitará en el paso 7.**

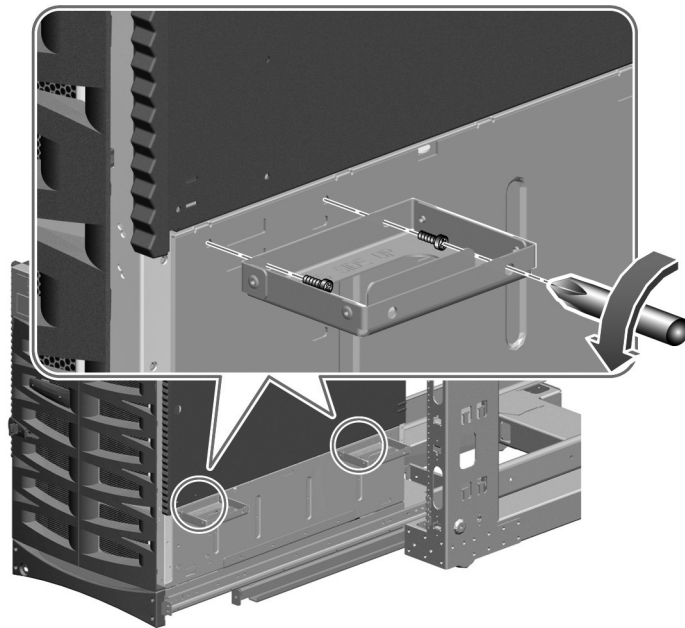

6. Asegure las asas en el bastidor.

Si necesita retirar el servidor del mueble, deberá volver a colocar las asas.

7. Utilice los ocho tornillos M4 que retiró en el paso 5 para fijar el servidor en la bandeja.

Utilice cuatro tornillos M4 en cada lado del servidor, como se muestra en el diagrama siguiente.

No apriete completamente los tornillos hasta que todos estén colocados y haya comprobado la posición del servidor.

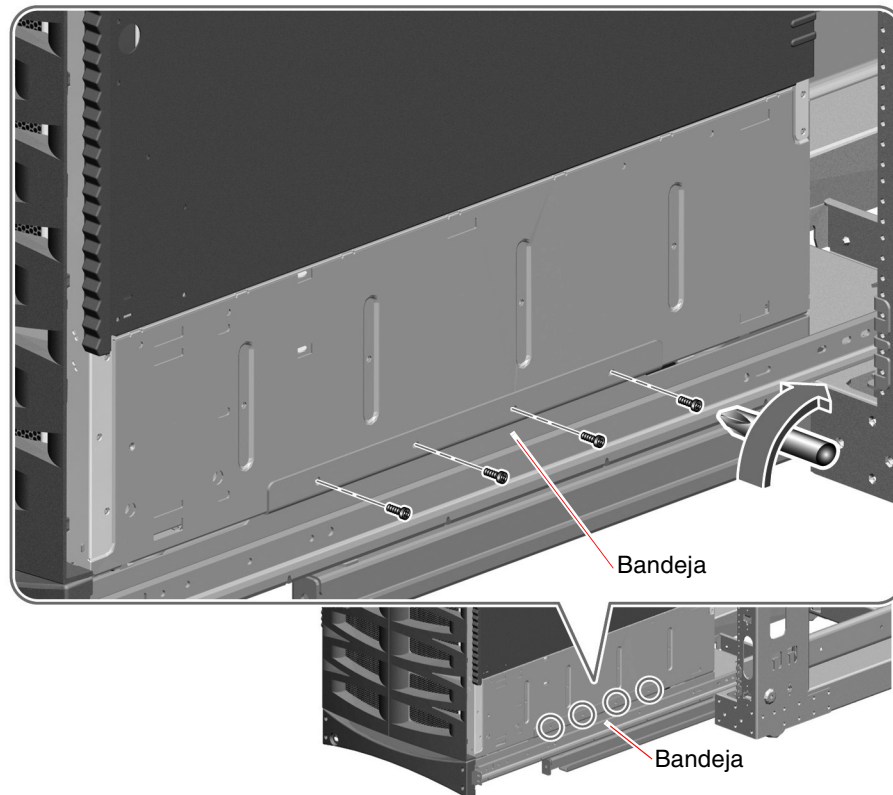

8. Compruebe que el servidor está nivelado y se encuentra en el centro de la bandeja.

Utilice un nivel y haga los ajustes necesarios hasta que la posición del servidor sea correcta.

9. Apriete los ocho tornillos M4 que fijan el servidor en la bandeja.

Restauración del servidor

1. **Instale las tarjetas de memoria y CPU, y las bandejas del ventilador que había retirado antes de instalar el servidor en el mueble.**

Para obtener más instrucciones sobre la instalación de componentes, consulte *Sun Fire 880 Server Service Manual*.

2. **Si ha retirado las puertas laterales del servidor, vuelva a colocarlas.**



Precaución: Evite dejar abiertas las puertas del servidor durante mucho tiempo mientras el sistema está funcionando. Las puertas del servidor se deben cerrar para evitar el cierre térmico automático.

3. **Cierre bien las puertas laterales del servidor.**
4. **Deslice la bandeja en el mueble.**
5. **Instale las fuentes de alimentación eléctrica que había retirado antes de instalar el servidor en el mueble.**

Para obtener más instrucciones sobre la instalación, consulte *Sun Fire 880 Server Service Manual*.

Fijación del servidor en el mueble

Para asegurar la bandeja y el servidor en el mueble, coloque el asa de la bandeja en los rieles frontales del mueble.

1. **Coloque el asa de la bandeja en los rieles frontales del mueble.**

Utilice uno o dos tornillos 10-32 para fijar el asa de la bandeja en los rieles frontales.

Si los dos orificios para tornillos a cada lado del asa coinciden con un orificio del riel, utilice dos tornillos 10-32 para fijar cada lado del asa de la bandeja en los rieles frontales, como se indica en el siguiente diagrama.

Si sólo coincide uno de los orificios para tornillos a cada lado del asa con un orificio del riel, utilice un tornillo 10-32 para fijar cada lado del asa de la bandeja en cada riel frontal.

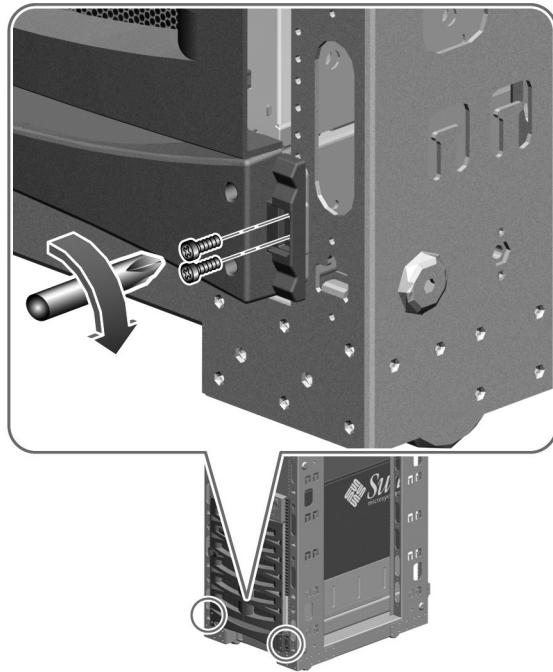

2. Instale los soportes superiores derecho e izquierdo utilizando dos tornillos 10-32 en cada soporte.

Instale los soportes de modo que queden lo más cerca posible de los bordes superiores del sistema. Elija los orificios más próximos del bastidor que estén alineados con los soportes. Para cada soporte, utilice dos tornillos en la parte frontal del mueble.

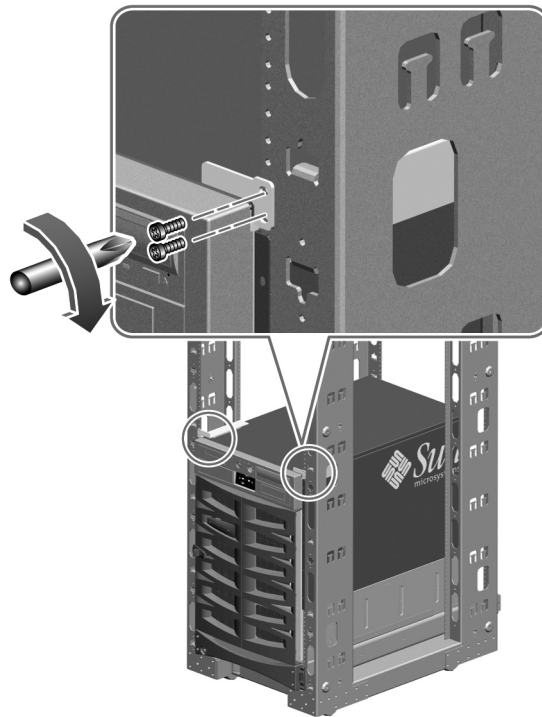

3. Busque la llave del servidor Sun Fire 880.

4. Bloquee el sistema.

Inserte la llave del servidor Sun Fire 880 en la cerradura en el asa de la bandeja y gire la llave 90 grados hacia la izquierda.

Al bloquear el asa de la bandeja, se extienden las placas de seguridad que cubren las cabezas de los tornillos que se encuentran a cada lado del asa. Estas placas de seguridad evitan que se puedan retirar los tornillos que aseguran la bandeja y el servidor en el mueble.

5. Retire y guarde la llave.

Instalación de las cintas recortadas

Los paneles decorativos inferiores (cintas recortadas) fueron retirados al retirar los paneles laterales inferiores. Para volver a colocar las cintas recortadas:

1. **Busque las dos cintas recortadas que se proporcionan con el equipo de montaje en bastidor.**
2. **Coloque una de las cintas recortadas en el riel frontal derecho del mueble y la otra en el riel frontal izquierdo.**

Fije cada cinta recortada utilizando los dos tornillos cautivos, como se indica en el siguiente diagrama.

Si sólo uno de los tornillos de la cinta recortada coincide con un orificio del riel, utilícelo para fijar la cinta en el riel frontal.

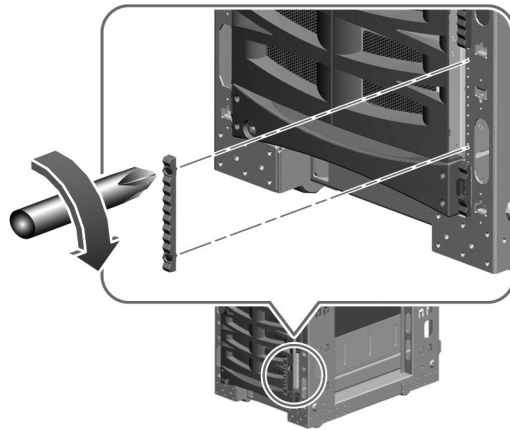

Restauración del mueble

1. **Vuelva a colocar las puertas frontal y posterior del mueble, si las hubiera retirado.** Consulte las instrucciones que se proporcionan con el mueble.
2. **Si ha retirado los paneles laterales del mueble, no los vuelva a colocar hasta que haya conectado y completado la instalación de los cables del servidor.**



Precaución: Para evitar que el mueble se incline hacia delante, no intente moverlo ni desplazarlo una vez que haya instalado el servidor.

Conexión y disposición de los cables

Es necesario que haga su propio esquema para la conexión y disposición de los cables en su instalación. El equipo de montaje en bastidor del servidor Sun Fire 880 proporciona varias herramientas que sirven de ayuda en la conexión y disposición de los cables del servidor:

- Soporte para cables (con cintas de sujeción ajustables integradas) que se fija en la parte posterior del servidor. Consulte la sección “Colocación del soporte para cables” en la página es-16.
- Soporte para cables (con cintas de sujeción ajustables por separado) que se fija en la parte posterior del mueble. Consulte la sección “Colocación del soporte para cables en el mueble” en la página es-32.
- Tres cables de conexión de alimentación universales que proporcionan una holgura adicional en los cables de alimentación del servidor. Para obtener más información, consulte las siguientes pautas generales.

Además, algunos muebles cuentan con dispositivos o accesorios opcionales para la conexión y disposición de los cables.

A continuación se presentan las pautas generales para la conexión y el tendido de los cables del servidor:

- Deje suficiente holgura en todos los cables de modo que se pueda extender completamente la bandeja por la parte frontal del mueble para facilitar el acceso al equipo y realizar tareas de mantenimiento. Se proporcionan tres cables de conexión de uso general con el equipo de montaje en bastidor para permitir una holgura adicional en caso de que los cables de alimentación del servidor sean muy cortos para la instalación. Uno de los extremos de uno de estos cables de

conexión se conecta a la fuente de alimentación del servidor Sun Fire 880 y el otro se conecta al cable de alimentación del servidor Sun Fire 880. El cable de alimentación del servidor se conecta a la fuente de alimentación de CA.

- Para evitar que se doblen o dañen los cables cuando la bandeja está completamente extendida, asegúrese de que todos los cables estén separados de las guías y de cualquier otro tipo de obstrucción.
- Al conectar los cables de conexión universales a los cables de alimentación del servidor, utilice cintas de sujeción para fijar cada conexión, como se indica en el diagrama.



Colocación del soporte para cables en el mueble

El soporte para cables que se fija en la parte posterior del mueble puede ayudar a aliviar la tensión del cable de alimentación, así como la de los demás cables del servidor. Las cintas de sujeción ajustables que se proporcionan con el equipo de montaje en bastidor se pueden utilizar para fijar los cables. Si desea obtener instrucciones generales sobre la conexión y disposición de los cables, consulte la sección “Conexión y disposición de los cables” en la página es-31.

Para fijar el soporte para cables en la parte posterior del mueble, efectúe los siguientes pasos:

1. Busque el soporte para cables del mueble.

Este soporte se proporciona con el equipo de montaje en bastidor.

2. Coloque el soporte en uno de los rieles posteriores del mueble, como se indica en el siguiente diagrama.

Utilice dos tornillos 10-32 para fijar el soporte en el riel del mueble.

Puede fijar el soporte en el riel posterior derecho o izquierdo del mueble y en cualquier parte del riel según el esquema para la conexión y disposición de los cables.

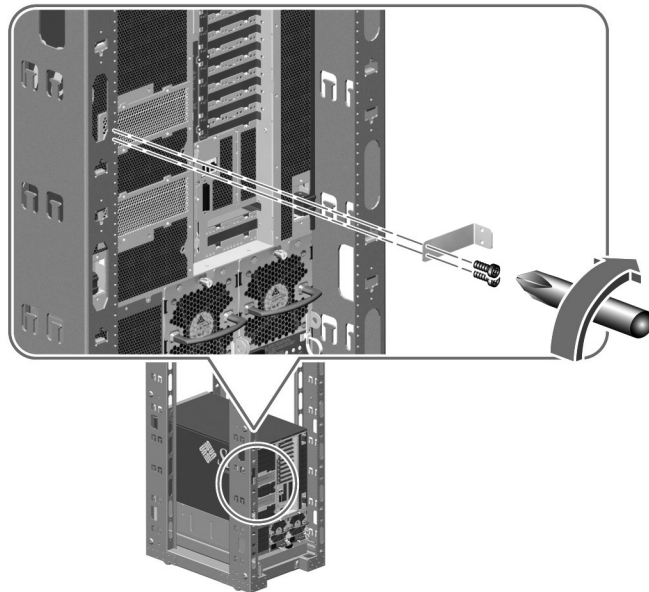

A continuación

Conecte los cables de alimentación del servidor, los cables de red y los cables de interfaz E/S al servidor y coloque los cables dejando suficiente holgura para facilitar el acceso al equipo y realizar tareas de mantenimiento. Consulte la sección "Instalación del Sun Fire 880 servidor" en el *Manual del usuario del servidor Sun Fire 880*.

Nota: Un tornillo de conexión a tierra se encuentra situado directamente encima de la fuente de alimentación central del servidor. Asegúrese de crear una conexión a tierra del servidor al mueble utilizando un cable de conexión a tierra adecuado. Una conexión a tierra correcta evita los bucles de tierra entre los sistemas y los dispositivos periféricos y protege de posibles pérdidas de datos.

Requisitos del mueble

El servidor se puede instalar en un mueble de 48,3 cm (19 pulgadas) de ancho en conformidad con las normas de la EIA y que cumpla con los requisitos que se muestran en la siguiente lista. Se necesita un equipo de montaje en bastidor del servidor Sun Fire 880 para cada servidor Sun Fire 880 que se vaya a instalar en el mueble.

Características del mueble	Requisitos
Capacidad de carga	El mueble debe resistir de manera firme el peso de un servidor Sun Fire 880 y del hardware que se va a instalar, hasta un máximo de 158,8 kg (350 lb) dependiendo de la configuración del servidor, además del peso de cualquier otro dispositivo que se vaya a instalar.
Protección contra la inclinación	El mueble se debe fijar al piso utilizando pernos o se debe equipar con una pata extensible para evitar la inclinación. Es necesario evitar que el mueble se mueva o se incline hacia delante cuando uno o más sistemas o dispositivos estén extendidos en la parte frontal.
Requisitos de espacio vertical	Cada servidor necesita 17 unidades de bastidor (75,6 cm, 29,75 pulgadas) de espacio vertical para la instalación en el mueble.

Características del mueble	Requisitos
Espacio de acceso mínimo de servicio	<p>El mueble debe disponer de un área posterior no inferior a 91 cm (3 pies) para la instalación del servidor y acceso al mismo para tareas de mantenimiento.</p> <p>El mueble debe disponer de un área frontal no inferior a 122 cm (4 pies) para la instalación del servidor y acceso al mismo para tareas de mantenimiento.</p> <p>El mueble debe disponer de no menos de 91 cm (3 pies) de ancho a cada lado del servidor cuando la bandeja esté completamente extendida.</p> <p>Cuando la bandeja esté completamente extendida, el servidor sobresaldrá 83,6 cm (32,9 pulgadas) de los rieles de montaje frontales verticales del mueble.</p>
Ventilación	<p>Con el fin de proporcionar una ventilación adecuada al servidor, las puertas frontal y posterior deben satisfacer los siguientes requisitos mínimos para espacios abiertos.</p> <ul style="list-style-type: none"> • 60 % del área de la puerta frontal que se encuentra directamente frente al servidor debe estar despejada. • 63 % del área de la puerta posterior que se encuentra directamente detrás del servidor debe estar despejada. <p>Si las puertas del mueble no satisfacen estos requisitos, retire la o las puertas en cuestión.</p>
Requisitos de los rieles de montaje verticales	<p>El mueble debe contar con dos pares de rieles de montaje verticales, un par en la parte frontal y otro en la parte posterior, que cumplan con la norma de la EIA (RETMA) sobre el espaciado de orificios para el montaje.</p> <p>La distancia entre el riel frontal y el posterior debe ser como mínimo de 81,3 cm (32 pulgadas) y como máximo de 91,4 cm (36 pulgadas), medidos desde la cara exterior del riel frontal hasta la cara exterior del riel posterior.</p> <p>Las caras de montaje de los rieles verticales frontal y posterior deben ser paralelas entre sí y con respecto al plano frontal del mueble.</p>

Características del mueble	Requisitos
Puertas y paneles	<p>Según el tipo de mueble, es posible que necesite retirar las puertas frontal y posterior y los paneles laterales para acceder al servidor o para proporcionar una ventilación adecuada. Consulte los requisitos de espacio de acceso mínimo de servicio y de ventilación que aparecen más arriba, en este apéndice.</p> <p>Consulte las instrucciones que se proporcionan con el mueble para obtener más información sobre cómo retirar las puertas frontal y posterior, y los paneles laterales del mueble.</p>
Requisitos para prevenir la interferencia electromagnética	El chasis del sistema y las puertas metálicas laterales cumplen con los requisitos de protección contra interferencia electromagnética y deben estar colocados en el momento de instalar la unidad en el mueble.
Protección contra incendios	El mueble debe cumplir con los requisitos de protección contra incendios de Underwriters Laboratories, Inc. y TUV Rheinland of N.A.

Komma igång

Den här handboken visar hur du installerar Sun Fire™ 880-servern i ett 48,26 cm (19 tum) brett EIA-kompatibelt rack eller skåp. När du har installerat servern i skåpet enligt anvisningarna i handboken kan du läsa *Sun Fire 880 Server Owner's Guide* för att få information om systeminställningar och programvaruinstallation.

Så här installerar du servern i ett skåp:

- Packa upp rackmonteringspaketet och kontrollera innehållet. Se "Packa upp paketet" på sidan sv-1 och "Innehåll i paketet" på sidan sv-2.
- Montera servern i skåpet. Se Kapitel 2.

Obs! – Exemplet i den här handboken visar hur servern installeras i ett Sun Microsystems™-skåp.

Packa upp paketet

Hela rackmonteringspaketet levereras från fabriken i en kartong.

Kontrollera att förpackningen inte är skadad. Om kartongen är skadad bör du be speditören att vara närvarande vid upppackningen. Behåll allt innehåll och förpackningsmaterial för kontroll av speditören.

Se efter att paketet är komplett. Se "Innehåll i paketet" på sidan sv-2. Kontakta Sun Microsystems eller distributören/återförsäljaren om det saknas komponenter.

Innehåll i paketet

Du behöver ett rackmonteringspaket för varje Sun Fire 880-server som du vill installera i skåpet. Varje paket innehåller följande delar:

- Konsolenhet
- Kabelränna för servern
- Kabelränna för skåpet
- Interna strömsladdar (3)
- Lyfthandtag (4)
- Övre konsoler (2)
- Frontlister (2)
- Buntband
- Skruvar
- *Handbok för rackmontering av Sun Fire 880-server*

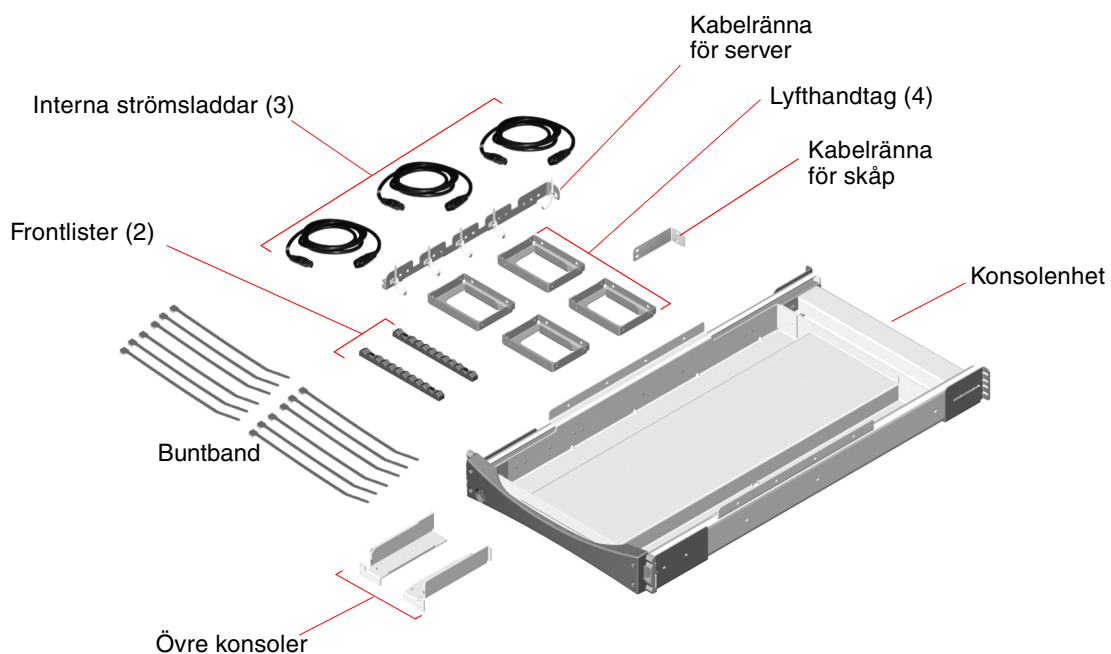

Paketet innehåller en plastpåse med 10-32-skrivar (svarta) och M4-skrivar. Skruvarna ska användas till monteringen av konsolenheten och servern i skåpet.

I följande illustration visas skruvarna i naturlig storlek.



10-32-skruv
(svarta)



M4-skruv

De skruvar som inte går åt till installationen är reservskruvar.

Obs! – Till icke gängade skåp krävs även muttrar (ingår inte). Mer information finns i instruktionerna till skåpet.

Och sedan?

Gå vidare till kapitel 2 och följ stegen för att installera servern i skåpet.

Installera servern i skåpet

Det här kapitlet innehåller en detaljerad beskrivning av hur du installerar Sun Fire 880-servern i ett 48,26 cm (19 tum) brett EIA-kompatibelt skåp.

Följ nedanstående steg i angiven ordning när du vill installera en Sun Fire 880-server i skåpet:

- Se till att du har utfört nödvändiga steg i förväg. Mer information finns i "Innan du börjar" på sidan sv-6.
- Förbered servern. Mer information finns i "Förbereda servern" på sidan sv-8.
- Förbered skåpet. Mer information finns i "Förbereda skåpet" på sidan sv-17.
- Montera konsolenheten i skåpet. Mer information finns i "Montera konsolenheten i skåpet" på sidan sv-17.
- Montera servern i konsolenheten. Mer information finns i "Montera servern i konsolenheten" på sidan sv-23.
- Gör servern driftklar. Mer information finns i "Återställa servern" på sidan sv-27.
- Fäst konsolhandtaget i fästskenorna på skåpet. Mer information finns i "Montera servern i skåpet" på sidan sv-28.
- Montera frontlisterna. Mer information finns i "Montera frontlisterna" på sidan sv-30.
- Sätt tillbaka den främre och bakre luckan på skåpet. Mer information finns i "Återställa skåpet" på sidan sv-31.
- Bestäm hur du vill dra sladdarna. Mer information finns i "Hantera kablar" på sidan sv-31.

Innan du börjar

Innan du påbörjar installationen bör du göra följande:

- Se efter att skåpet uppfyller kraven som beskrivs i Bilaga A.
- Läs "Åtgärder för säkerhet och systemprestanda" på sidan sv-6 och kontrollera att installationsplanen motsvarar de åtgärder som beskrivs.
- Läs dokumentationen som medföljde skåpet och se till att installationsplanen uppfyller de säkerhetsåtgärder som beskrivs.
- Packa upp rackmonteringspaketet och se efter att du har fått alla komponenter och all maskinvara som beskrivs i kapitel 1.
- Hämta alla nödvändiga verktyg. Mer information finns i "Nödvändiga verktyg samt utrustning och dokumentation" på sidan sv-7.

Åtgärder för säkerhet och systemprestanda

Vidta nedanstående åtgärder när du monterar en Sun Fire 880-server i ett skåp. En komplett beskrivning av säkerhetsåtgärderna finns i *Sun Fire 880 Server Owner's Guide*.



Varning – Försök inte att lyfta servern innan du har tagit bort alla processorer/ minneskort, all strömförsörjning samt alla processor- och I/O-fläktkonsoler. När de här komponenterna har tagits bort måste servern lyftas av fyra personer. Läs "Förbereda servern" på sidan sv-8 om du vill ha information om hur du tar bort de här komponenterna.

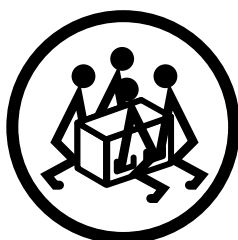



Varning – Kontrollera att skåpet är stabiliserat så att det inte kan flyttas eller tippa framåt när ett eller flera system eller enheter är helt utdragna från framsidan av skåpet. Skåpet måste fästas i golvet eller utrustas med ett kraftigt, utdragbart tippstöd. Om skåpet har fötter som ska hindra det från att rulla bör du se till att de är helt utdragna mot golvet. Läs anvisningarna som medföljde skåpet.



Varning – Montera servern så långt ned som möjligt i skåpet. Du får bästa möjliga stabilitet om du undviker att montera servern ovanpå utrustning som väger mindre än servern. Om du tänker montera två servrar i samma skåp bör du placera den undre servern först.



Varning – Förhindra att skåpet tippas framåt genom att inte försöka rulla eller flytta det efter att ha monterat servern.



Varning – För lämplig ventilation och nedkylning av servern bör du se till att skåpet och dess placering överensstämmer med de krav som beskrivs i Bilaga A.

Nödvändiga verktyg samt utrustning och dokumentation

Följande verktyg, utrustning och dokumentation är nödvändiga vid en rackmontering av servern:

- Skruvmejsel, Phillips nr. 2
- Skruvmejsel, Phillips nr. 1
- Vattenpass
- Platt skruvmejsel
- Justerbar skruvnyckel
- Maskeringstejp eller tuschpenna
- Antistatarmband
- Antistatisk matta
- *Sun Fire 880 Server Owner's Guide*
- *Sun Fire 880 Server Service Manual*

Förbereda servern

Så här förbereder du servern för rackmontering:

- Stäng av strömmen till systemet och koppla från serverns strömkablar, nätverkskablar och I/O-kablar. Mer information finns i *Sun Fire 880 Server Service Manual*.
- Avlägsna all strömförsörjning och alla processorer/minneskort, I/O-fläktkonsoler och processorfläktkonsoler. Mer information finns i "Ta bort komponenter" på sidan sv-8.
- Ta bort handtagen på sidoluckan. Mer information finns i "Ta bort handtagen från sidoluckorna" på sidan sv-10.
- Ta bort skärmarna och de undre sidopanelerna. Mer information finns i "Ta bort skärmarna och de undre sidopanelerna." på sidan sv-12.
- Montera lyfthandtagen. Mer information finns i "Montera lyfthandtagen" på sidan sv-15.
- Fäst kabelrännan på serverns baksida. Mer information finns i "Montera kabelrännan på servern" på sidan sv-16.

Ta bort komponenter

För att fyra personer ska kunna lyfta servern utan risk måste den göras lättare innan den monteras i skåpet. Det åstadkommer du genom att ta bort följande komponenter:

- All strömförsörjning
- Alla processorer/minneskort
- Alla processorfläktkonsoler
- Alla I/O-fläktkonsoler

Anvisningar om hur du tar bort komponenterna finns i *Sun Fire 880 Server Service Manual*.

Översikt över delar som ska tas bort från chassit

I följande illustration visas vilka delar du måste ta bort från chassit innan du kan montera servern i skåpet.

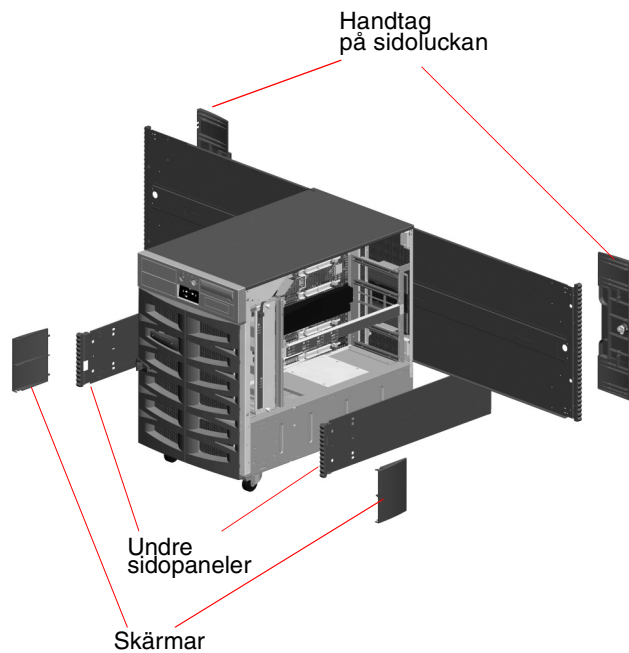

Kommande avsnitt innehåller detaljerad information om hur du tar bort de olika delarna.

Ta bort handtagen från sidoluckorna

1. Öppna en av serverns sidoluckor.

Lås upp luckan med medföljande nyckel.

2. Avlägsna spärren från luckan.

Ta bort skruven med spårforsett huvud från spärrens mitt, på luckans insida.

Lossa spärren genom att dra den rakt ut.

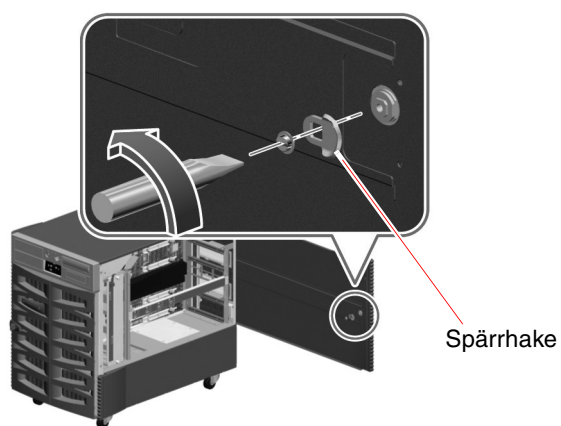

3. Ta bort handtagen från sidoluckan.

Ta bort de nio skruvarna från luckans insida.

Dra handtaget på luckans utsida rakt ut.

Obs! – Låset stannar kvar i handtaget.

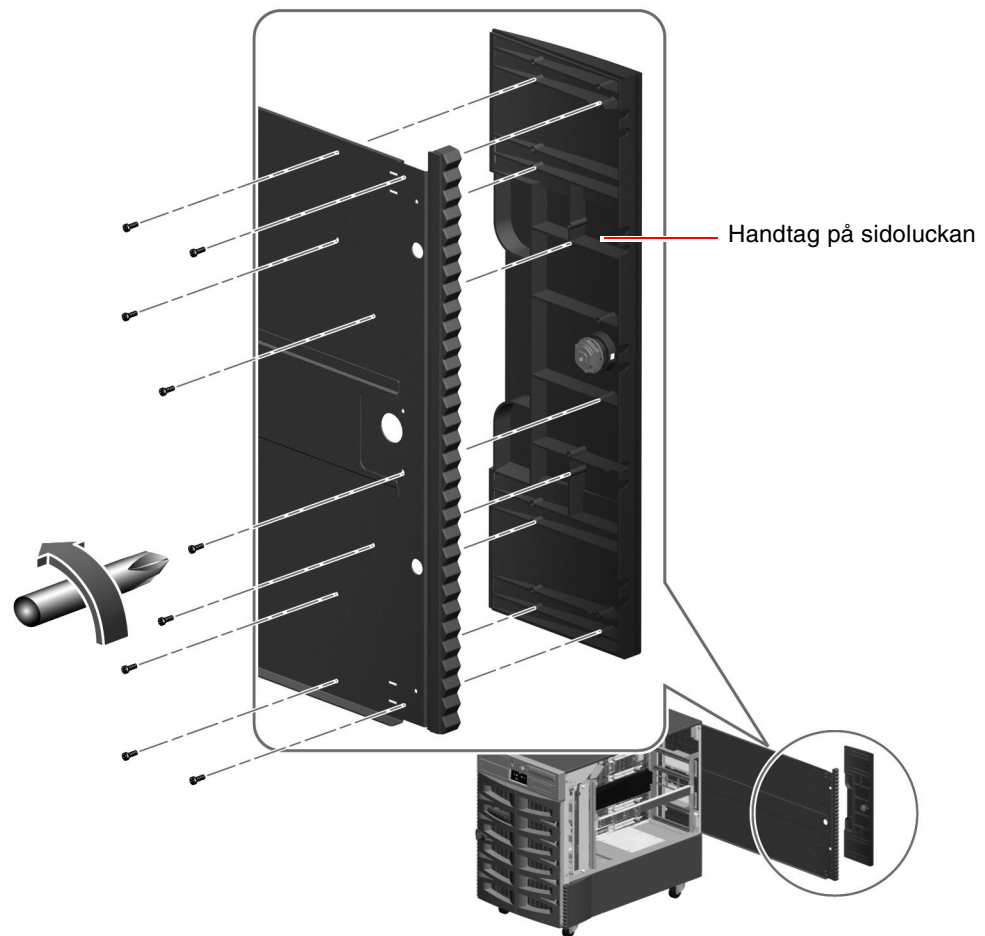

4. Upprepa steg 1 till och med 3 för den andra sidoluckan.

5. Förvara handtag, spärr och skruvar i originalförpackningen. Du måste sätta tillbaka de här komponenterna om du konfigurerar om servern som bordsenhet.

Ta bort skärmarna och de undre sidopanelerna.

1. Ta bort skärmen på framsidan av de undre sidopanelerna.

a. Ta bort skruven från skärmens ovansida.

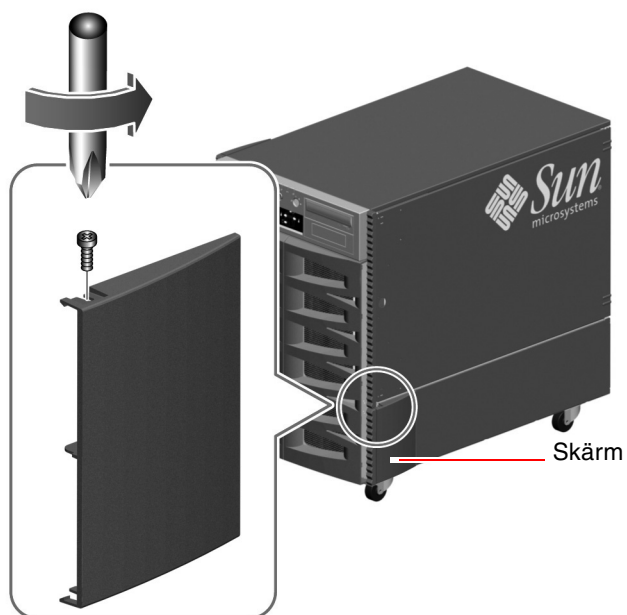

b. Ta tag i skärmens över- och underkant och böj den försiktigt så att den lossar.

c. Upprepa steg a och b och ta bort skärmen från den andra undre sidopanelen.

2. Ta bort den vänstra undre sidopanelen.

Ta bort den skruv som sitter cirka 8 cm från framsidan på den undre sidopanelen.

Obs! – Ta inte bort skruven på den lilla konsolen på serverns vänstra sida. Om du tar bort den går det inte att stänga frontluckan ordentligt.

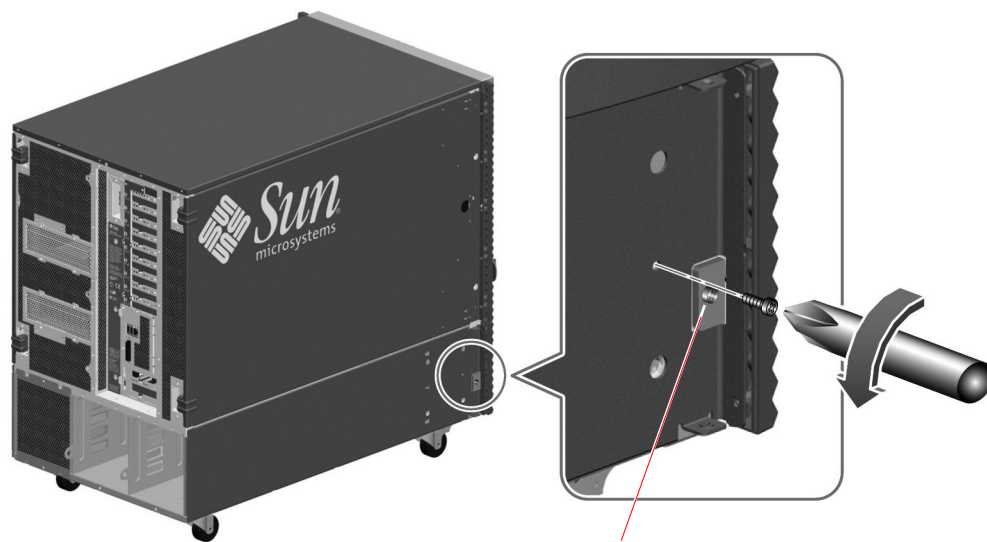

Ta inte bort den här skruven.

3. Ta tag i frontlisten och skjut den undre sidopanelen mot serverns baksida.
Då lossnar sidopanelen så att det blir enkelt att ta bort den.

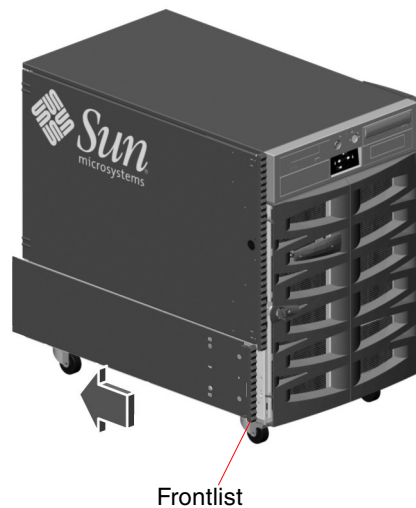

4. Upprepa steg 2 och 3 för den högra undre sidopanelen.
5. Förvara skärmar, sidopaneler och skruvar i originalförpackningen.
Du måste sätta tillbaka de här komponenterna om du konfigurerar om servern som bordsenhet.

Montera lyfthandtagen

1. Leta rätt på de fyra lyfthandtag som medföljde rackmonteringspaketet.
2. Montera två handtag nedtill på vardera sida om servern med två M4-skruvar.
 - a. Se till att etiketten "THIS SIDE UP" (DENNA SIDA UPP) är vänd uppåt och sätt in skruvmejseln i ett av åtkomsthålen på handtagets utsida.
De här hålen gör det enklare att komma åt skruvhålet på handtagets insida.
 - b. Placera skruven innanför handtaget, i hålet mitt för åtkomsthålet.
 - c. Fäst handtaget på servern med hjälp av skruvhålet strax under sidoluckan.
Se illustrationen nedan.
 - d. Upprepa proceduren med det andra åtkomsthålet på handtagets utsida.
 - e. Upprepa steg a till och med d för det andra handtaget.

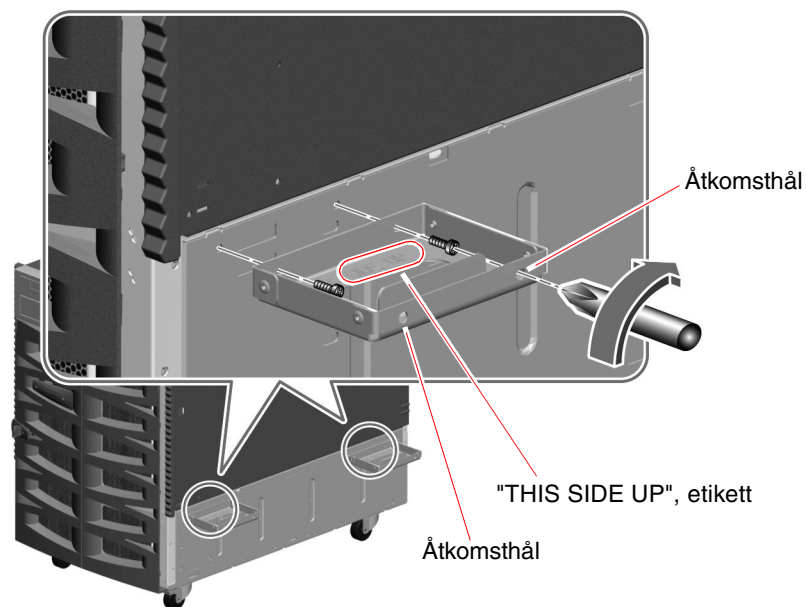

3. Upprepa steg 2 och montera två handtag på serverns andra sida.

Montera kabelrännan på servern

Kabelrännan som monteras på serverns baksida underlättar kabelhanteringen. Läs "Hantera kablar" på sidan sv-31 om du vill ha allmänna riktlinjer för kabelhantering.

1. Leta rätt på kabelrännan som medföljde rackmonteringspaketet.

2. Montera kabelrännan på serverns baksida.

Fäst rännan med tre M4-skruvar enligt illustrationen nedan.

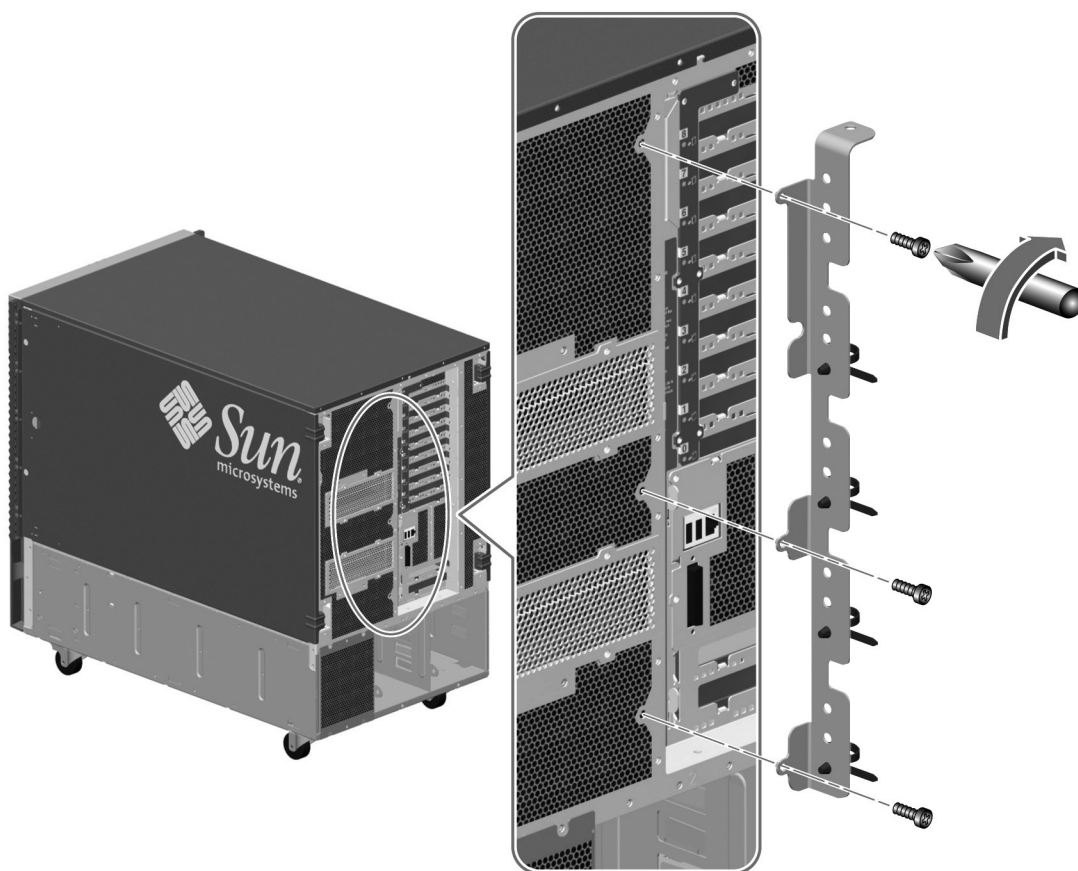

Förbereda skåpet

Se till att skåpets placering överensstämmer med kraven för Sun Fire 880-servern och skåpet. Mer information finns i Bilaga A i den här handboken samt i dokumentationen till skåpet.

- 1. Se till att skåpet är stabiliserat så att det inte kan flyttas eller tippa framåt.**

Om skåpet har fötter som ska hindra det från att rulla bör du se till att de är helt utdragna mot golvet.

Stabilisera skåpet med medföljande stabilisatorer.

Läs anvisningarna som medföljde skåpet.
- 2. Öppna den främre och bakre luckan.**

Läs anvisningarna som medföljde skåpet.
- 3. Ta (om möjligt) bort luckorna och sidopanelerna från skåpet.**

Läs anvisningarna som medföljde skåpet.

Montera konsolenheten i skåpet

Så här installerar du konsolenheten i skåpet:

- Justera de bakre konsolerna på konsolenhetens skena så att de överensstämmer med skåpets djup.
- Bestäm var i höjded servern ska placeras i skåpet.
- Fäst konsolenheten i fästskenorna på skåpet.

Justera de bakre konsolerna

- 1. Mät skåpet i djupled.**

Mät djupet från den främre fästskenans utsida till den bakre fästskenans utsida. Konsolenheten och servern kan monteras i ett 48,3 cm (19 tum) brett skåp med ett djup på minst 81,3 cm och mest 91,4 cm.

2. Mät längden på varje skena.

Mät avståndet från den främre konsolens insida till den bakre konsolens insida. Om avståndet är längre eller kortare än skåpets djup, som du uppmätte i steg 1, måste du justera den bakre konsolen på varje skena så att den passar i skåpet.

3. Justera eventuellt de bakre konsolerna på skenorna.

a. Dra ut konsolenheten tills du kan se de båda 10-32-skruvarna längst bak inuti de yttre skenorna.

De här skruvarna (och muttrarna på konsolens utsida) fäster den bakre konsolen i den yttre skenan.

b. Lossa de båda 10-32-skruvarna och muttrarna.

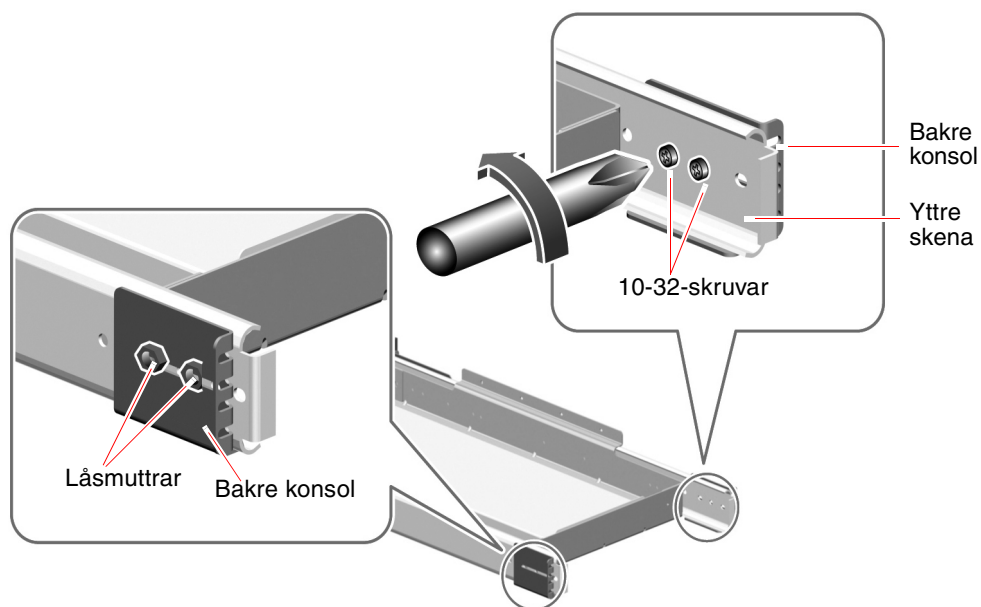

c. Skjut de bakre konsolerna framåt eller bakåt så att de passar i skåpet.

Mät avståndet från den främre konsolens insida till den bakre konsolens insida. Fortsätt att skjuta den bakre konsolen och mät avståndet från insidan av den främre konsolen tills det motsvarar skåpets djup, som du uppmätte i steg 1.

Obs! – På den yttre skenan finns fyra skruvhål. Beroende på skåpets djup kan du behöva flytta en eller båda av 10-32-skruvarna till något av de andra hålen. Var noga med att använda båda skruvarna när du fäster konsolerna i den yttre skenan.

d. Dra åt de båda 10-32-skruvarna och muttrarna på skenorna så att konsolerna sitter fast ordentligt.

Bestämna var i höjddled servern ska placeras i skåpet

Montera konsolenheten så långt ned i skåpet som möjligt. Om du monterar två Sun Fire 880-servrar i skåpet bör du börja med den undre.

Du bestämmer serverns placering i höjddled genom att se efter vilka hål på skåpets fästskenor som är lämpliga för montering av de främre och bakre konsolerna. Så här gör du:

1. Leta rätt på och markera lämpliga hål på de lodräta högra och vänstra främre skenorna på skåpet.

Se till att det finns tillräckligt med utrymme i höjddled till att montera servern.

Obs! – Varje Sun Fire 880-server kräver 17 rackenheter (29,75 tum) eller 51 hål på de lodräta fästskenor. Ett standardskåp med en höjd på 72 tum kan rymma två Sun Fire 880-servrar.

Om Sun Fire 880-servern ska monteras direkt ovanpå en strömfördelare bör du lämna minst ett ledigt hål ovanför fördelaren.

Markera det lägsta lediga hålet där du vill montera konsolen på skåpets högra främre lodräta fästskena med maskeringstejp eller tuschpenna. Det andra lediga hålet blir det lägsta lediga hålet om du monterar Sun Fire 880-servern direkt ovanpå en strömfördelare.

Markera motsvarande hål på den vänstra främre fästskenan på skåpet. Räkna hålen så att du säkert använder motsvarande hål på den vänstra och högra skenan.

2. Leta rätt på och markera lämpliga hål på de lodräta högra och vänstra främre fästskenor på skåpet.

Markera motsvarande hål på den vänstra och högra skenan med maskeringstejp eller tuschpenna.

Räkna hålen så att du säkert använder de hål som motsvarar dem du markerade i steg 1.

Montera konsolenheten i fästskenor på skåpet

Så här fäster du konsolenheten i skåpet i de hål du markerade i "Bestämna var i höjddled servern ska placeras i skåpet" på sidan sv-19:

1. **Montera de främre konsolerna på konsolenhetens skenor på skåpets främre fästskenor.**
 - a. **Ta hjälp av en medhjälpare och placera konsolenheten inuti skåpet med de främre konsolerna vända mot skåpets framsida.**

Du måste sänka ena sidan av enheten om den ska passa in mellan skenor.

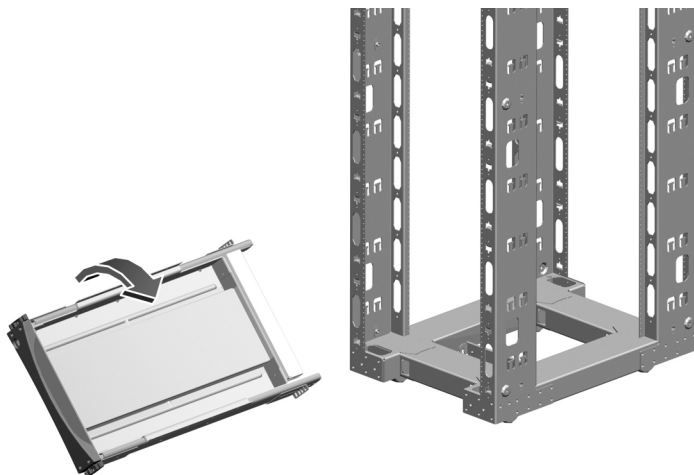

b. Fäst de främre konsolerna i skåpets främre fästskenor med fyra 10-32-skrivar.

Passa in det undre hålet på de främre konsolerna mot de hål på den främre fästskenan som du markerade i "Bestämna var i höjdlid servern ska placeras i skåpet" på sidan sv-19.

Dra åt konsolerna med en 10-32-skruv i det undre hålet i varje konsol. Dra åt skruvarna med fingrarna.

Passa in det övre hålet i varje konsol mot motsvarande hål i fästskenan på skåpet. Fäst konsolerna i skenan med en 10-32-skruv i vardera övre hål. Dra åt skruvarna med fingrarna.

Dra inte åt skruvarna helt förrän alla skruvar är på plats och konsolenheten är plan.

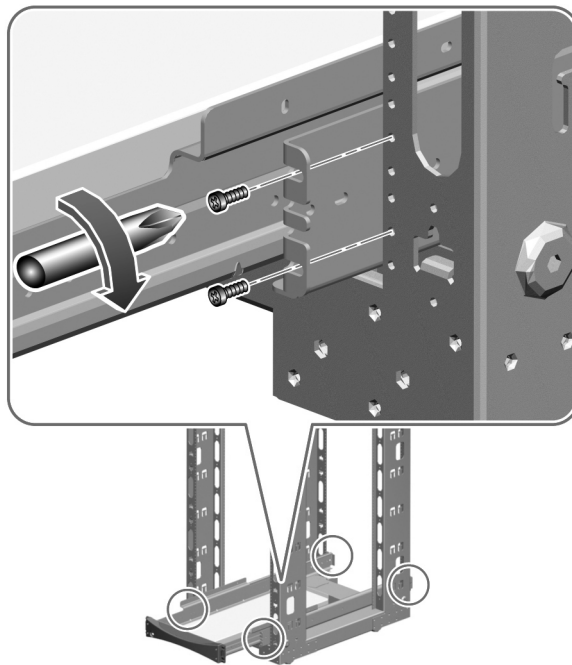

2. Fäst de bakre konsolerna i skåpets bakre fästskenor med fyra 10-32-skrivar.

Passa in det undre hålet på de bakre konsolerna mot de hål du markerade i "Bestämma var i höjddled servern ska placeras i skåpet" på sidan sv-19.

Dra åt konsolerna med en 10-32-skriv i det undre hålet i varje konsol. Dra åt skruvarna med fingrarna.

Passa in det övre hålet i varje konsol mot motsvarande hål i fästskenan på skåpet. Sätt fast konsolerna i skenan med en 10-32-skriv i vardera övre hål. Dra åt skruvarna med fingrarna.

Dra inte åt skruvarna helt förrän alla skruvar är på plats och konsolenheten är plan.

3. Se till att konsolenheten är plan.

Kontrollera med hjälp av vattenpass att konsolenheten är plan i både djup- och sidled.

Justera om det behövs.

4. När enheten är plan drar du åt alla konsolskrivar helt.

Dra åt de åtta 10-32-skrivar som fäster de främre och bakre konsolerna i de lodräta skåpskenorna.

5. Skjut in och dra ut konsolenheten från skåpet och kontrollera att skenorna fungerar bra.

Montera servern i konsolenheten

1. **Kontrollera att skåpet är stabiliserat så att det inte kan flyttas eller tippa framåt när konsolen dras ut och servern placeras på den.**

Om skåpet har fötter som ska hindra det från att rulla bör du se till att de är helt utdragna mot golvet.

Stabilisera skåpet med medföljande stabilisatorer.

Läs anvisningarna som medföljde skåpet.



Varning – Innan du drar ut konsolen bör du se till att skåpet är stabiliserat så att det inte kan flyttas eller tippa framåt. Information om hur du stabiliserar skåpet finns i dokumentationen till enheten.

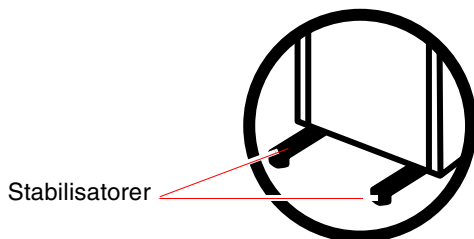

Vissa skåp kan vara utrustade med stabilisatorer eller fästmekanismer. Instruktioner om stabilisering finns i dokumentationen till skåpet.



Varning – Försök inte lyfta servern innan du har tagit bort alla processorer/ minneskort, all strömförsörjning samt alla processor- och I/O-fläktkonsoler. När du har tagit bort de här komponenterna måste servern lyftas av fyra personer. Läs "Förbereda servern" på sidan sv-8 om du vill få information om hur du tar bort dessa komponenter.

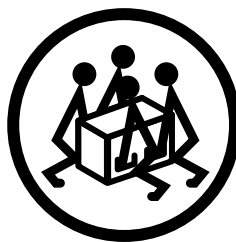

2. Dra konsolen ända ut.

Ställ dig framför skåpet, ta tag i handtaget på konsolen och dra den mot dig tills det tar stopp.



Varning – Placera inte fingrarna på konsolen eller under servern medan ni lyfter servern och placerar den på konsolen.

3. Placera servern på konsolen.

a. Lyft servern (med två personer på vardera sidan om servern) genom att lyfta i handtagen du monterade i "Förbereda servern" på sidan sv-8.

b. Placera servern på konsolen så att framsidan är vänd mot konsolens framsida och baksidan är vänd mot konsolens baksida.

4. Justera servern på konsolen så att de fyra hålen på vardera sidan om servern passas in mot de fyra hålen på konsolenheten.

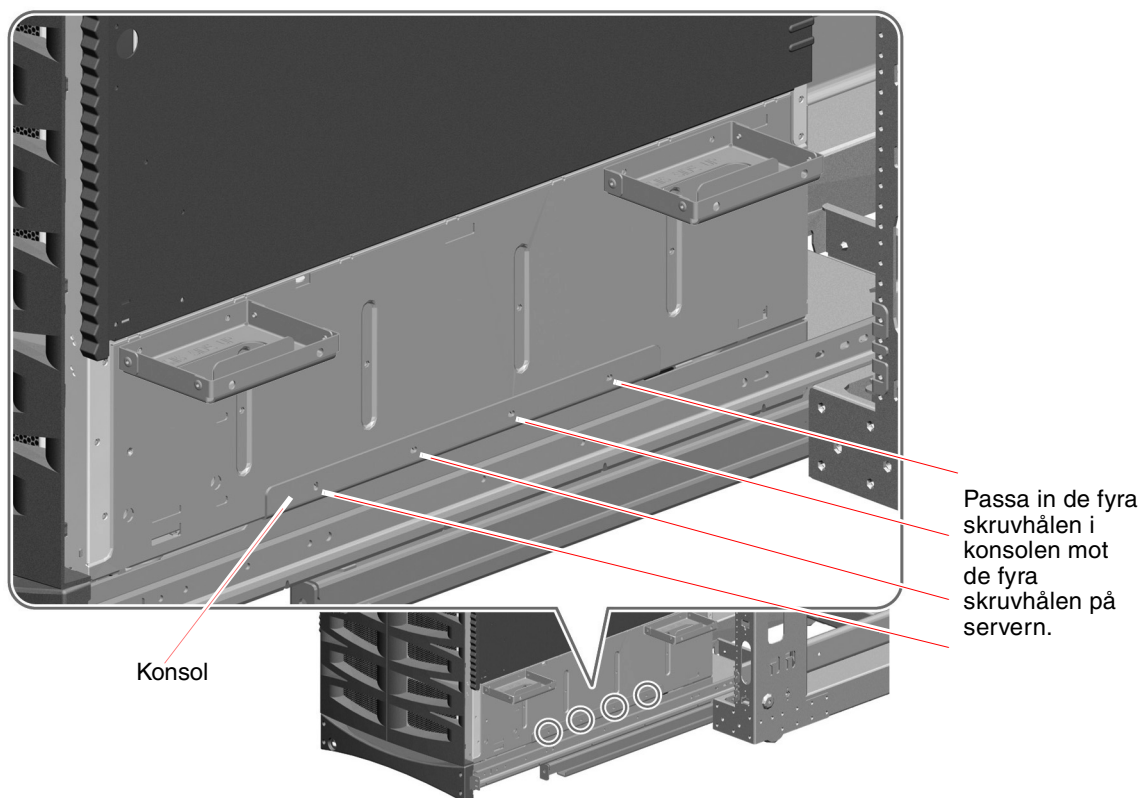

5. Ta bort de fyra lyfthandtagen från serverns sidor.

a. Sätt in skruvmejseln i ett av åtkomsthålen på handtagets utsida.

De här hålen gör det enklare att komma åt motsvarande skruvhål på handtagets insida så att du kan ta bort skruvarna. Se nedanstående illustration.

b. Ta bort de båda M4-skruvar som fäster handtagen i servern.

c. Lägg undan de åtta M4-skruvar du tar bort. Du behöver dem igen i steg 7.

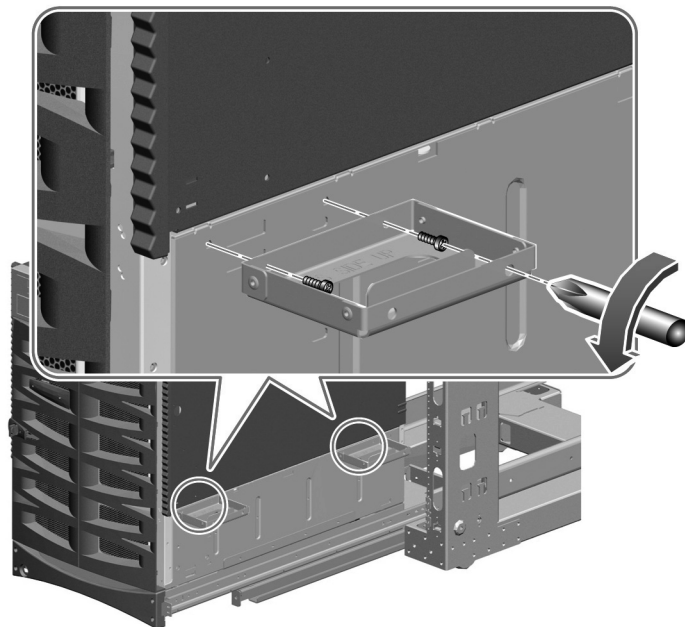

6. Lägg undan handtagen till racket.

Du måste montera handtagen igen om du behöver flytta servern från skåpet.

7. Sätt fast servern i konsolenheten med hjälp av de åtta M4-skruvar du tog bort i steg 5.

Använd fyra M4-skruvar på vardera sidan om servern, enligt illustrationen nedan.

Dra inte åt skruvarna helt förrän alla skruvar är på plats och du har kontrollerat serverns placering.

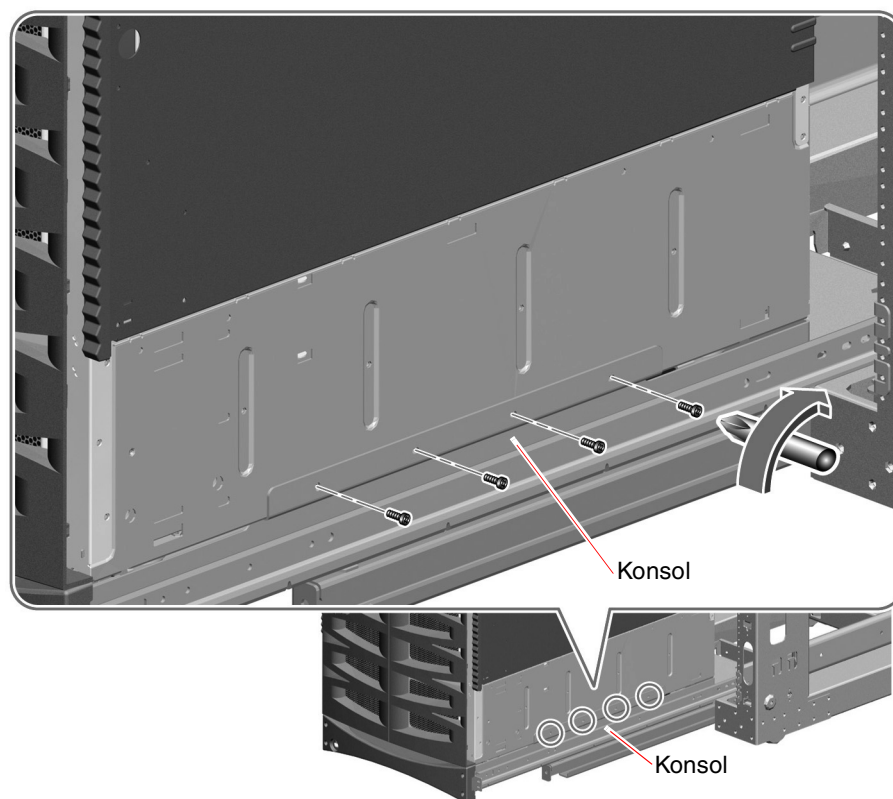

8. Se till att servern är placerad plant och mitt på konsolen.
Kontrollera med vattenpass och ändra eventuellt servers placering.
9. Dra åt de åtta M4-skruvar som fäster servern i konsolenheten.

Återställa servern

1. Sätt fast de processorer/minneskort och fläktkonsoler du tog bort innan du monterade servern i skåpet.

Information om hur du installerar komponenter finns i *Sun Fire 880 Server Service Manual*.

2. Sätt till baka sidoluckorna på servern om du har tagit bort dem.



Varning – Undvik att ha luckorna på servern öppna för länge medan systemet är i drift. Luckorna på servern måste vara stängda om inte servern ska stängas av automatiskt på grund av temperaturförhållandet.

3. Stäng båda sidoluckorna ordentligt.
4. Skjut in konsolenheten i skåpet.
5. Anslut de strömkablar du tog bort innan du monterade servern i skåpet.

Instruktioner finns i *Sun Fire 880 Server Service Manual*.

Montera servern i skåpet

Sätt fast konsolenheten och servern i skåpet genom att fästa handtaget på konsolen i de främre fästskenor på skåpet.

1. Fäst handtaget i skenor.

Använd en eller två 10-32-skruvar.

Om båda skruvhålen på vardera sidan om handtaget är inpassade mot hål i fästskenan, fäster du handtaget i de främre fästskenor med två 10-32-skruvar (se illustrationen).

Om bara ett av skruvhålen på vardera sidan om handtaget är inpassat mot hål i skenan, fäster du handtaget med en 10-32-skruv.

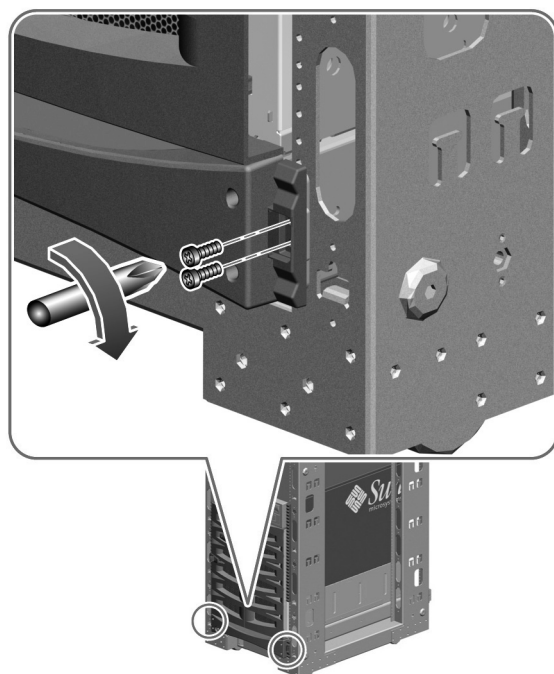

2. Installera den högra och vänstra övre konsolen med två 10-32-skruvar för varje konsol.

Installera konsolerna så nära de övre kanterna på systemet som möjligt. Välj de närmaste hålen i racken som är till för det här ändamålet. För varje konsol använder du två skruvar längst fram på skåpet.

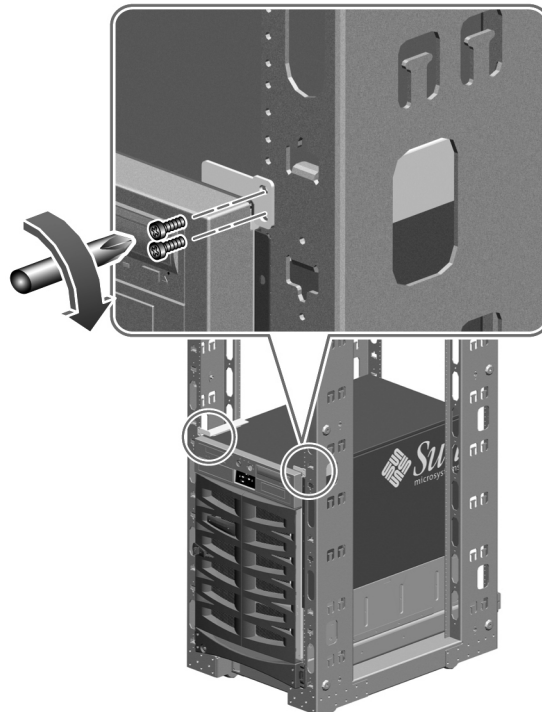

3. Hämta nyckeln till Sun Fire 880-servern.

4. Lås fast systemet i skåpet.

Sätt in nyckeln till Sun Fire 880-servern i nyckelhålet på konsolhandtaget och vrid den 90 grader i motsols riktning.

När du låser handtaget skjuts blecken ut så att de täcker skruvhuvudena på vardera sidan om konsolhandtaget. Blecken förhindrar borttagning av de skruvar som fäster konsolen och servern i skåpet.

5. Ta bort nyckeln och förvara den på en säker plats.

Montera frontlisterna

Du tog bort de undre dekorativa panelerna (frontlisterna) i samband med att du tog bort de undre sidopanelerna. Så här sätter du tillbaka listerna:

1. Leta rätt på de två frontlister som medföljde rackmonteringspaketet.
2. Fäst den ena listen på den högra främre fästskenan och den andra på den vänstra främre fästskenan på skåpet.

Fäst frontlisterna med de båda skruvarna enligt illustrationen.

Om bara en av skruvarna på varje frontlist är inpassad mot ett hål i fästskenorna, fäster du frontlisten med en skruv.

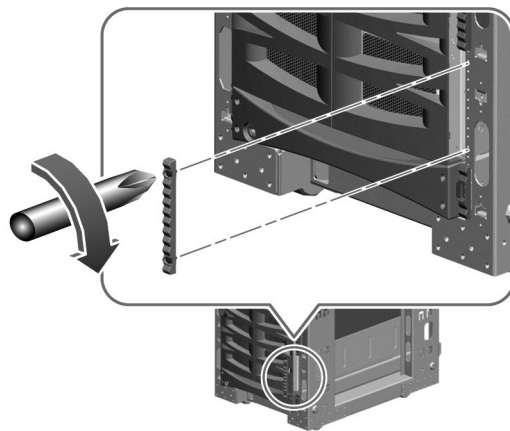

Återställa skåpet

1. Sätt tillbaka den främre och bakre luckan på skåpet.
Läs anvisningarna som medföljde skåpet.
2. Om du har tagit bort sidopanelerna från skåpet behöver du inte sätta tillbaka dem förrän du har anslutit och dragit serverkablarna.



Varning – Förhindra att skåpet tippas framåt genom att inte försöka rulla eller flytta det efter att ha monterat servern.

Hantera kablar

Dra kablarna på ett sätt som passar den aktuella monteringen. Rackmonteringspaketet till Sun Fire 880-servern innehåller flera tillbehör som underlättar hanteringen av strömkablar och annat kablage:

- Kabelränna (med inbyggda löstagbara buntband) som monteras på serverns baksida. Mer information finns i "Montera kabelrännan på servern" på sidan sv-16.
- Kabelränna (med separata löstagbara buntband) som monteras på serverns baksida. Mer information finns i "Montera kabelrännan på skåpet" på sidan sv-32.
- Tre universella interna strömkablar som kan användas till att ge slack i strömkablarna till servern. Mer information finns i de allmänna riktlinjerna nedan.

Vissa skåp har ytterligare kabelhanteringsmöjligheter eller extra tillbehör för det här ändamålet.

Här följer ett antal allmänna riktlinjer för hur du bör dra och hantera serverkablarna:

- Ge tillräckligt mycket slack i serverns strömkablar och övriga kablage så att konsolenheten kan dras ut helt från skåpet vid service och reparation. Om strömkablarna är för korta kan du skapa mer slack med hjälp av de tre universella interna strömkablar som medföljde rackmonteringspaketet. Den ena änden av kabeln ansluts i strömkällan på Sun Fire 880-servern och den andra ansluts i Sun Fire 880-serverns strömkabel. Därefter ansluter du strömkabeln till ett strömuttag.

- Om kablarna inte ska böjas eller klämmas när konsolenheten är helt utdragen, bör du se till att alla kablar hålls borta från skenor och andra hinder.
- Fäst samman alla kablar med buntband (se nedan) när du ansluter de interna strömkablarna till serverns strömkablar.



Montera kabelrännan på skåpet

Kabelrännan som monteras på serverns baksida underlättar hanteringen av strömkabeln och övrigt kablage. Du kan fästa samman kablarna med de löstagbara buntband som medföljde rackmonteringspaketet. Läs "Hantera kablar" på sidan sv-31 om du vill ha allmänna riktlinjer för kabelhantering.

Så här monterar du kabelrännan på serverns baksida:

- 1. Leta rätt på kabelrännan till skåpet.**
Den medföljde rackmonteringspaketet.

2. Fäst rännan i en av de bakre fästskenor på skåpet enligt illustrationen nedan.

Använd två 10-32-skruvar när du sätter fast rännan.

Du kan montera kabelrännan på skåpets högra eller vänstra bakre fästskena, och var som helst på skenan.

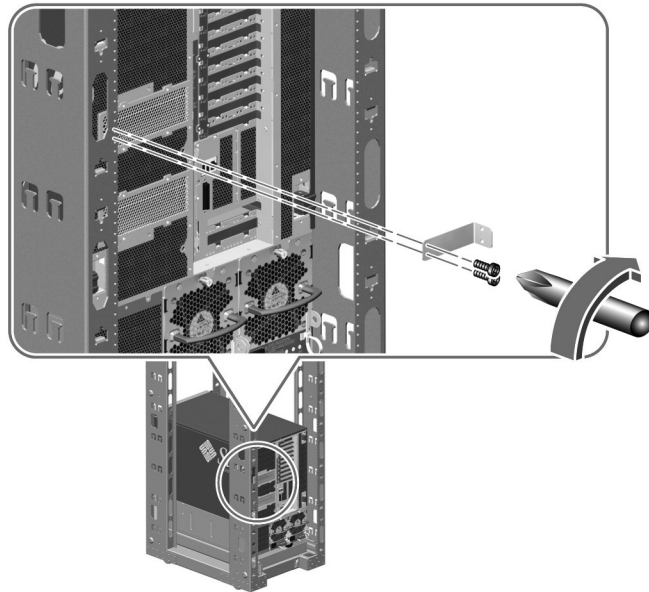

Och sedan?

Anslut serverns strömkablar, nätverkskablar och I/O-gränssnittskablar och dra kablarna så att det blir tillräckligt med slack. Mer information finns i "How to Install the Sun Fire 880 Server" i *Sun Fire 880 Server Owner's Guide*.

Obs! – Strax ovanför serverns mittersta strömkälla finns en jordningsskruv. Var noga med att jorda servern till skåpet med ett lämpligt jordningsband. Med korrekt jordning kan du minska risken för dataförlust genom att förhindra jordningsslingor mellan system och kringutrustning.

Krav på skåpet

Servern kan installeras i ett 48,3 cm brett EIA-kompatibelt skåp som uppfyller kraven i tabellen nedan. Du behöver ett Sun Fire 880-rackmonteringspaket för varje Sun Fire 880-server du vill installera i skåpet.

Skåpfunktion	Krav
Belastningskapacitet	Skåpet måste vara anpassat till Sun Fire 880-serverns vikt med monteringsutrustning (upp till 158,8 kg beroende på serverkonfiguration), plus vikten av eventuella andra enheter.
Tippstöd	Skåpet måste fästas i golvet eller utrustas med ett kraftigt, utdragbart tippstöd. Förhindra att skåpet flyttas eller tippar framåt när ett eller flera system eller enheter är helt utdragna till skåpets front.
Krav på utrymme i höjdlid	Varje server kräver ett lodrätt utrymme motsvarande 17 rackenheter (75,6 cm) för att installeras i skåpet.
Minsta serviceutrymme	Längst bak i skåpet måste det finnas ett tomrum på minst 90 cm för serverinstallation och åtkomst vid reparation. Längst fram i skåpet måste det finnas ett tomrum på minst 122 cm för att möjliggöra installation och åtkomst av servern. På sidorna om servern måste det finnas ett tomrum på minst 90 cm när servern är helt utdragen på konsolenheten. När servern är helt utdragen på konsolenheten skjuter den ut 83,6 cm framför skåpets främre lodräta fästskenor.

Skåpfunktion	Krav
Luftflöde	<p>För en lämplig ventilation av servern måste de främre och bakre luckorna uppfylla följande utrymmeskrav.</p> <ul style="list-style-type: none"> • Den främre luckan måste gå att öppna till 60 procent. • Den bakre luckan måste gå att öppna till 63 procent. <p>Om någon av skåpluckorna inte uppfyller dessa krav bör du ta bort den.</p>
Krav på de lodräta fästskenor	<p>Skåpet måste vara utrustat med två par lodräta fästskenor (ett par framtill respektive baktill) som utformats i enlighet med EIA-standarden (RETMA) för monteringshålsplacering.</p> <p>Avståndet mellan skenparen måste vara minst 81,3 cm och får inte överstiga 91,4 cm från den främre skenans utsida till den bakre skenans utsida.</p> <p>Framsidorerna på de främre och bakre skenorerna måste vara parallella mot varandra och skåpets frontyta.</p>
Luckor och paneler	<p>Beroende på skåpmodellen kan du behöva ta bort den främre och bakre luckan samt sidopanelerna för att komma åt servern eller tillhandahålla lämplig ventilation. Se avsnitten Minsta serviceutrymme och Luftflöde tidigare i bilagan.</p> <p>Information om hur du tar bort den främre och bakre luckan och sidopanelerna finns i anvisningarna som följer med skåpet.</p>
Elektromagnetisk störning	<p>Kraven för skydd mot elektromagnetisk störning (EMI) uppfylls med hjälp av systemhöljet och sidoluckorna i metall, som måste sitta på plats när enheten installeras i skåpet.</p>
Brandskydd	<p>Skåpet måste uppfylla de krav på brandskydd som tagits fram av Underwriters Laboratories, Inc. och TUV Rheinland of N.A.</p>

Copyright 2001 Sun Microsystems, Inc., 901 San Antonio Road, Palo Alto, CA 94303-4900 U.S.A. Tous droits réservés.

Ce produit ou document est distribué avec des licences qui en restreignent l'utilisation, la copie, la distribution et la décompilation. Aucune partie de ce produit ou document ne peut être reproduite sous aucune forme, par quelque moyen que ce soit, sans l'autorisation préalable et écrite de Sun et de ses bailleurs de licences, s'il y en a. Les logiciels tiers, y compris la technologie relative aux polices de caractères, sont protégés par des droits de copyright et font l'objet de contrats de licence accordés par les fournisseurs de Sun.

Des parties de ce produit pourront être dérivées des systèmes Berkeley BSD dont les licences sont accordées par l'Université de Californie. UNIX est une marque déposée aux Etats-Unis et dans d'autres pays dont les licences d'utilisation sont exclusivement accordées par X/Open Company, Ltd.

Sun, Sun Microsystems, le logo Sun, AnswerBook, AnswerBook2, docs.sun.com, Sun Enterprise, Sun Fire, OpenBoot, SunSwift, Sun Enterprise SyMON, SunVTS et Solaris sont des marques de fabrique, des marques déposées ou des marques de service de Sun Microsystems, Inc. aux Etats-Unis et dans d'autres pays. Toutes les marques SPARC sont utilisées sous licence et sont des marques de fabrique ou des marques déposées de SPARC International, Inc. aux Etats-Unis et dans d'autres pays. Les produits portant les marques SPARC sont basés sur une architecture développée par Sun Microsystems, Inc.

L'interface utilisateur graphique OPEN LOOK and Sun™ a été développée par Sun Microsystems, Inc. pour ses utilisateurs et détenteurs de licences. Sun reconnaît les efforts précurseurs de Xerox pour la recherche et le développement du concept des interfaces utilisateur visuelles ou graphiques pour l'industrie de l'informatique. Sun détient une licence non exclusive de Xerox sur l'interface utilisateur graphique Xerox, cette licence couvrant également les détenteurs de licences Sun mettant en oeuvre l'interface utilisateur graphique OPEN LOOK et qui en outre se conforment aux licences écrites de Sun.

LA DOCUMENTATION EST FOURNIE « EN L'ETAT » ET TOUTES AUTRES CONDITIONS, DECLARATIONS ET GARANTIES EXPRESSES OU TACITES, Y COMPRIS TOUTE GARANTIE IMPLICITE RELATIVE A LA QUALITE MARCHANDE, A L'APTITUDE A UNE UTILISATION PARTICULIERE OU A L'ABSENCE DE CONTREFAÇON, SONT FORMELLEMENT EXCLUES DANS LA MESURE AUTORISEE PAR LA LOI APPLICABLE.

Copyright 2001 Sun Microsystems, Inc., 901 San Antonio Road, Palo Alto, CA 94303-4900 USA. Alle Rechte vorbehalten.

Dieses Produkt bzw. Dokument wird im Rahmen von Lizenzen vertrieben, die seinen Gebrauch, seine Vervielfältigung, Verteilung und Dekompilierung einschränken. Dieses Produkt bzw. Dokument darf ohne vorherige schriftliche Genehmigung von Sun und seinen Lizenzgebern (falls zutreffend) weder ganz noch teilweise, in keiner Form und mit keinen Mitteln reproduziert werden. Software von Drittherstellern, einschließlich Schriftart-Technologie, ist urheberrechtlich geschützt und wird im Rahmen von Lizenzen verwendet, die von SUN-Vertragspartnern erteilt wurden.

Teile des Produkts sind möglicherweise von Berkeley BSD-Systemen abgeleitet, für die von der University of California eine Lizenz erteilt wurde. UNIX ist in den USA und in anderen Ländern eine eingetragene Marke, für die X/Open Company, Ltd. die ausschließliche Lizenz erteilt.

Sun, Sun Microsystems, das Sun-Logo, AnswerBook, AnswerBook2, docs.sun.com, Sun Enterprise, Sun Fire, OpenBoot, SunSwift, Sun Enterprise SyMON, SunVTS und Solaris sind Marken, eingetragene Marken oder Dienstleistungsmarken von Sun Microsystems, Inc. in den USA und anderen Ländern. Alle SPARC-Marken werden unter Lizenz verwendet und sind Marken bzw. eingetragene Marken von SPARC International, Inc. in den USA und anderen Ländern. Produkte, die SPARC-Marken tragen, basieren auf einer von Sun Microsystems, Inc. entwickelten Architektur.

OPENLOOK und Sun™ Graphical User Interface (Grafische Benutzeroberfläche) wurden von Sun Microsystems, Inc. für seine Benutzer und Lizenznehmer entwickelt. Sun erkennt die Pionierleistungen von Xerox bei der Erforschung und Entwicklung des Konzepts der visuellen oder grafischen Benutzeroberflächen für die Computerindustrie an. Sun ist Inhaber einer nicht ausschließlichen Lizenz von Xerox für die grafische Oberfläche von Xerox. Diese Lizenz gilt auch für Lizenznehmer von Sun, die OPENLOOK GUIs implementieren und die schriftlichen Lizenzvereinbarungen von Sun einhalten.

SUN ÜBERNIMMT KEINE GEWÄHR FÜR DIE RICHTIGKEIT UND VOLLSTÄNDIGKEIT DES INHALTS DIESER DOKUMENTATION. EINE HAFTUNG FÜR EXPLIZITE ODER IMPLIZIERTE BEDINGUNGEN, DARSTELLUNGEN UND GARANTIEEN, EINSCHLIESSLICH MÖGLICHER MARKTWERTGARANTIEEN, DER ANGEMESSENHEIT FÜR EINEN BESTIMMTEN ZWECK ODER DER NICHT-VERLETZBARKEIT, WIRD HIERMIT IN DEM GESETZLICH ZULÄSSIGEN RAHMEN ABGELEHNT.



Merci de recycler
Bitte wiederverwerten



Adobe PostScript

Copyright 2001 Sun Microsystems, Inc., 901 San Antonio Road, Palo Alto, CA 94303-4900 U.S.A. Tutti i diritti riservati.

Questo prodotto o documento viene distribuito con licenze che ne limitano l'uso, la copia, la distribuzione e la decompilazione. È vietata la riproduzione di qualsiasi parte di questo prodotto o documento in qualsiasi forma o con qualsiasi mezzo senza previa autorizzazione scritta di Sun e dei suoi eventuali licenziati. Il software di terze parti, compresa la tecnologia dei font è protetto dai diritti d'autore e concesso in licenza dai fornitori Sun.

Alcune parti del prodotto possono derivare dai sistemi Berkeley BSD, concessi in licenza dall'Università della California. UNIX è un marchio registrato negli Stati Uniti e negli altri paesi, concesso in licenza esclusiva tramite la X/Open Company, Ltd.

Sun, Sun Microsystems, il logo Sun, AnswerBook, AnswerBook2, docs.sun.com, Sun Enterprise, Sun Fire, OpenBoot, SunSwift, Sun Enterprise SyMON, SunVTS e Solaris sono marchi, marchi registrati o marchi di servizio di Sun Microsystems, Inc. negli Stati Uniti e negli altri paesi. Tutti i marchi SPARC vengono utilizzati su licenza e sono marchi o marchi registrati di SPARC International, Inc. negli Stati Uniti e negli altri paesi. I prodotti con marchio SPARC si basano su un'architettura sviluppata da Sun Microsystems, Inc.

L'interfaccia grafica utente di OPEN LOOK e di Sun™ è stata sviluppata da Sun Microsystems, Inc. per i suoi utenti e licenziatari. Sun prende atto dell'impegno da sempre sostenuto da Xerox nella ricerca e nello sviluppo delle interfacce grafiche utente per l'industria informatica. Sun possiede una licenza non esclusiva per l'interfaccia grafica utente concessa da Xerox, estesa anche ai licenziatari Sun che utilizzano le interfacce OPEN LOOK e comunque sottoscrivono accordi di licenza con Sun.

LA DOCUMENTAZIONE VIENE FORNITA "COSÌ COM'È"; NON SI RICONOSCE PERTANTO ALCUNA ALTRA GARANZIA, ESPRESSA O IMPLICITA, COMPRESA, IN VIA ESEMPLIFICATIVA, LA GARANZIA DI COMMERCIALIZZABILITÀ, DI IDONEITÀ PER UN FINE PARTICOLARE E DI NON VIOLAZIONE DI DIRITTI ALTRUI, FATTA ECCEZIONE PER I CASI IN CUI TALE NEGAZIONE DI RESPONSABILITÀ SIA CONSIDERATA NULLA AI SENSI DI LEGGE.

Copyright 2001 Sun Microsystems, Inc., 901 San Antonio Road, Palo Alto, CA 94303-4900 EE.UU. Quedan reservados todos los derechos.

Este producto o documento se distribuye bajo licencias que restringen su uso, copia, distribución y descompilación. Ninguna sección o parte de este producto o documento puede reproducirse de ninguna forma ni por ningún medio sin la autorización previa por escrito de Sun y sus cedentes, si los hubiera. El software de terceros, incluida la tecnología de fuentes, está protegido por copyright y se utiliza bajo licencia de los proveedores de Sun.

Puede que algunas partes del producto provengan de los sistemas Berkeley BSD, con licencia de la Universidad de California. UNIX es una marca registrada en los EE.UU. y en otros países con licencia exclusiva de X/Open Company, Ltd.

Sun, Sun Microsystems, el logotipo de Sun, AnswerBook, AnswerBook2, docs.sun.com, Sun Enterprise, Sun Fire, OpenBoot, SunSwift, Sun Enterprise SyMON, SunVTS y Solaris son marcas comerciales, marcas registradas o marcas de servicio de Sun Microsystems, Inc. en los EE.UU. y en otros países. Todas las marcas comerciales SPARC se utilizan bajo licencia y son marcas comerciales o marcas registradas de SPARC International, Inc. en los EE.UU. y en otros países. Los productos con marcas comerciales SPARC están basados en una arquitectura desarrollada por Sun Microsystems, Inc.

OPEN LOOK y la Interfaz gráfica de usuario Sun™ han sido desarrolladas por Sun Microsystems, Inc. para sus usuarios y licenciatarios. Sun reconoce los esfuerzos pioneros de Xerox en la investigación y desarrollo del concepto de interfaces gráficas o visuales de usuario para el sector informático. Sun posee una licencia no exclusiva de Xerox de la Interfaz gráfica de usuario Xerox, que se hace extensiva a los licenciatarios de Sun que implementen las interfaces gráficas OPEN LOOK y cumplan con los acuerdos de licencia escritos de Sun.

ESTA PUBLICACIÓN SE ENTREGA "TAL CUAL", SIN GARANTÍA DE NINGUNA CLASE, NI EXPRESA NI IMPLÍCITA, LO QUE INCLUYE CUALQUIER GARANTÍA IMPLÍCITA DE COMERCIALIZACIÓN, ADECUACIÓN A UN PROPÓSITO ESPECÍFICO O NO INFRACCIÓN, HASTA EL LÍMITE EN QUE TALES EXENCIONES NO SE CONSIDEREN VÁLIDAS EN TÉRMINOS LEGALES.



Si prega di riciclare
Para reciclar



Adobe PostScript

Copyright 2001 Sun Microsystems, Inc., 901 San Antonio Road, Palo Alto, CA 94303-4900 U.S.A. Med ensamrätt.

Den här produkten distribueras med licens som begränsar hur du får använda, kopiera, distribuera och dekompilera produkten. Ingen del av produkten eller dokumentet får reproduceras i någon form eller på något sätt utan föregående skriftligt godkännande från Sun och dess eventuella licensgivare. Programvara från tredje part, bland annat teckensnittsteknik, är upphovsrättsskyddad och licensierad av Suns leverantörer.

Delar av produkten kan härröra från Berkleys BSD-system, licensierade från University of California. UNIX är ett registrerat varumärke i USA och andra länder och licensieras exklusivt genom X/Open Company, Ltd.

Sun, Sun Microsystems, Sun-logotypen, AnswerBook, AnswerBook2, docs.sun.com, Sun Enterprise, Sun Fire, OpenBoot, SunSwift, Sun Enterprise SyMON, SunVTS och Solaris är varumärken, registrerade varumärken eller tjänstemärken som tillhör Sun Microsystems, Inc. i USA och andra länder. Alla SPARC-varumärken används under licens och är varumärken eller registrerade varumärken som tillhör SPARC International, Inc. i USA och andra länder. Produkter som bär SPARC-varumärken är baserade på en arkitektur som utvecklats av Sun Microsystems, Inc.

Det grafiska användargränssnittet OPEN LOOK och Sun™ har utvecklats av Sun Microsystems, Inc för dess användare och licenstagare. Sun erkänner Xerox banbrytande ansträngningar inom forskning och utveckling av begreppet visuella eller grafiska användargränssnitt för datorbranschen. Sun innehar en icke-exklusiv licens från Xerox till Xerox Graphical User Interface, en licens som också täcker Suns licenstagare som implementerar grafiska gränssnitt av typen OPEN LOOK och i övrigt uppfyller Suns skriftliga licensavtal.

DOKUMENTATIONEN LEVERERAS I BEFINTLIGT SKICK UTAN NÅGRA SOM HELST GARANTIER. SUN MICROSYSTEMS INC. GARANTERAR TILL EXEMPEL INTE ATT DE BESKRIVNA PRODUKTERNA ÄR I SÄLJBART SKICK, ATT DE ÄR LÄMPLIGA FÖR ETT VISST ÄNDAMÅL, ELLER ATT DE INTE INKRÄKTAR PÅ ANDRA FÖRETAGS RÄTTIGHETER I DEN MÅN SÅDANA FRÅNSÅGANDEN AV GARANTIER EJ ÄR OLAGLIGA.



Går att
återvinna



Adobe PostScript